



BULETINUL

UNIVERSITĂȚII NAȚIONALE DE APĂRARE „CAROL I”

3 / 2015



PUBLICAȚIE ȘTIINȚIFICĂ CU PRESTIGIU RECUNOSCUT DIN DOMENIUL „ȘTIINȚE MILITARE, INFORMAȚII ȘI ORDINE PUBLICĂ” AL CONSILIULUI NAȚIONAL DE ATESTARE A TITLURILOR, DIPLOMELOR ȘI CERTIFICATELOR UNIVERSITARE, INDEXATĂ ÎN BAZA DE DATE INTERNAȚIONALĂ CEEOL

PUBLICAȚIE FONDATĂ ÎN ANUL 1937

EDITURA UNIVERSITĂȚII NAȚIONALE DE APĂRARE „CAROL I”
BUCUREȘTI, 2015

Coperta: *Elena PLEȘANU*

(Gravură aquaforte 40 x30 Universitatea Națională de Apărare „Carol I”,
Eugen ILINA, Uniunea Artiștilor Plastici, România)

© Sunt autorizate orice reproduceri fără perceperea
taxelor aferente cu condiția precizării sursei.

Responsabilitatea privind conținutul articolelor
revine în totalitate autorilor.



CUPRINS

- 7** **Editorial – Evenimente geopolitice**
Col.lect.univ.dr. Alexandru STOICA
-
- 9** **Rolul sistemelor informaționale publice în procesul de atenuare/eliminare a riscurilor, amenințărilor și vulnerabilităților de natură financiară cu impact asupra securității naționale**
Ec.drd. Tiberiu-Valentin MAVRODIN
-
- 14** **Dimensiunea hibridă a conflictului ruso - ucrainean**
Col.drd. Liviu IONIȚĂ
-
- 23** **Utilizarea modelării și simulării în cercetare**
Lt.col.drd. Viorel CUCU
-
- 27** **O scurtă istorie a planificării operațiilor maritime**
Cdor.instr.av.dr. Florin NISTOR
-
- 34** **Rezerva de forțe și mecanismul completării pierderilor în acțiunile militare**
Drd. Viorel STOICA
-
- 41** **Conceperea și elaborarea campaniilor de influențare socială**
Drd. Marius-Aurelian TOPOLNISKI
-
- 47** **Influența organismelor financiare internaționale asupra securității naționale**
Ec.drd. Tiberiu-Valentin MAVRODIN
-
- 51** **Armamentul sonic – concept, tipologie, utilizări**
Drd. Lucian Ștefan COZMA



- 60** Lecții învățate privind eficiența alocării resurselor apărării în operațiile multinaționale de interes național
Col.dr. Dorel MIRON
-
- 65** Apărarea cibernetică în concepția unor armate moderne
Lt.col. instr.sup.drd. Ștefan-Antonio DAN-ȘUTEU
-
- 76** Evoluția studiilor despre viitor în România – etape, personalități, metode
Col. drd. Doru POGOREANU
-
- 82** Considerații asupra evoluției modelării și simulărilor militare
Col.ing.drd. Manuel DOGARU
-
- 93** Dimensiunea cibernetică a conflictelor militare contemporane
Drd. Benedictos IORGA
-
- 100** Studiu privind percepția securității/insecurității în rândul cetățenilor județului Brașov
Drd. Mariana CĂJU
-
- 106** Noi amenințări la adresa securității globale
Lt.col.drd. Mădălina Daniela GHIBA
-
- 116** Responsabilitate și responsabilizare în discursul actorilor publici cu atribuții în securitatea națională
Lect.univ.dr. Luminița CRĂCIUN
-
- 121** Sistem interinstituțional de management al rezilienței spațiului metropolitan
Consilier municipal Lucian ILIESCU
-
- 126** Rolul marketingului strategic în organizația militară
Lt.col.drd. Vasile BĂTINAȘ



- 133** Folosirea uraniului sărăcit pe câmpul de luptă. Compatibilitatea cu prevederile dreptului internațional umanitar
Col.dr. Roland-Dorian ENE
-
- 140** Bisericile – monumente istorice componente ale patrimoniului cultural spiritual
Lt.col. (r) ing. Cristian DEME
-
- 144** Influența mass-media asupra desfășurării conflictului din Irak
Col. Marian-Daniel MARIN
-
- 148** Tendințe și provocări în asigurarea resurselor necesare desfășurării unei operații expediționare
Lt.drd. Mihail-Cătălin LĂȚCAN
-
- 153** Aspectele militare ale securității maritime contemporane. Operațiile maritime de securitate
Cdor.drd. Ion CONDUR
-
- 168** Planificarea unei operații antibalistice în cadrul unei operații de forțe întrunite
Col.drd. Leopold Cerassel LUNGU
-
- 182** Adaptarea strategiilor euroatlantice de intervenție militară de tip hard la abordarea cuprinzătoare de tip soft în prevenirea și gestionarea conflictelor
Cercetător asociat drd. Oana Mihaela VLADU
-
- 186** Motricitatea omului – necesitate socială
Mr.instr.sup.drd. Gabriel Constantin CIAPA
-
- 191** Dimensiuni operaționale privind activitatea de Intelligence
Lt.drd. Corina-Gabriela SINDIE
-
- 200** Instrumente și mecanisme juridico-administrative ale organizațiilor internaționale de securitate pentru protejarea drepturilor omului în taberele de prizonieri
Consilier juridic Victoria CHIRILOIU



- 205** **Repere istorice importante în evoluția diplomației**
Căpitan drd. Roxana-Maria TOMA
-
- 210** **Impactul globalizării asupra sistemului internațional de securitate**
Subcomisar de poliție Adrian CASIAN
-
- 216** **Referințe interdisciplinare ale profesionalității academice**
Lect.dr. Silvia FĂȚ
-
- 221** **Conceptualizarea relațiilor civil-militare, suport al proceselor de instituționalizare**
Drd. Irina IOANA



EDITORIAL

EVENIMENTE GEOPOLITICE

În editorialul din numărul precedent al revistei am analizat pe scurt cele mai importante trei evenimente aflate în derulare pe harta geopolitică a lumii, generate de conflictul din Ucraina, de Statul Islamic și de referendumul organizat în Grecia pentru acceptarea sau nu de către populația acestei țări a măsurilor de austeritate impuse de Troică. Evoluția ulterioară a evenimentelor cu implicații asupra securității unor regiuni extinse ale globului ne întărește și mai mult ideea că lumea de astăzi se află din ce în ce mai mult în fața unei mari încercări, prin care actualei organizări sistemice îi este testată capacitatea/incapacitatea de a evita pe o scară largă violența sub forma ei cea mai gravă: războiul.

Problema/testul de stres cu care se confruntă Uniunea Europeană din cauza fluxului masiv de imigranți/refugiați proveniți cu preponderență din Siria și din țările aflate în nordul Africii, dar și noua turnură pe care a luat-o conflictul sirian odată cu implicarea directă a Rusiei și a Iranului de partea forțelor loiale președintelui Bashar al-Assad reprezintă, pe de o parte, evenimentele cele mai importante ale frământății actualității geopolitice, iar pe de altă parte au aruncat cumva în umbră ceea ce se întâmplă în Ucraina, păstrând sau chiar amplificând problematica Statului Islamic prin multiplele sale abordări din partea marilor puteri, care pare a fi o cheie- pretext către chintesența jocului geopolitic actual. În acest sens, evenimentele geopolitice se derulează cu o viteză impresionantă, unii dintre jucători mută continuu și cu agresivitate pe tabla de șah, chiar sub privirile contemplative ale partenerilor de întrecere, care par incapabili să reacționeze, să fundamenteze și să pună în practică o strategie eficientă, fiind preocupați mai mult să înțeleagă efectele propriilor politici. Ori poate acestea sunt regulile astăzi, iar înțelesul acestora scapă multora dintre cei care au dorința să înțeleagă câte ceva din confruntarea de interese prin prisma motivației acționale.

Mai întâi problema ucraineană a fost estompată de cea a imigrației cu care se confruntă Uniunea Europeană și cu incapacitatea proverbială a acesteia de a găsi rapid o soluție, având în vedere că, de cele mai multe ori, migrațiile se intersectează atât cu rețelele de putere politică, militară și culturală, fiind parte constitutivă a acestora, dar și cu rețelele teroriste și de crimă organizată. Ca urmare, impactul asupra societăților de origine și a celor gazdă este deseori multidimensional, cu implicații deosebite asupra securității determinate/cauzate de relații sociale noi, care nu au existat anterior, dar și de alte obiective mai mult sau mai puțin explicite.

La nivel teoretic, abordarea complexei ecuații a migrației într-o manieră cuprinzătoare, inovatoare și pe termen lung reprezintă un imperativ care ia în calcul mai multe criterii, printre care cele ale protecției drepturilor și libertăților fundamentale ale omului și cele ale îmbunătățirii condițiilor economice și politice din țările de origine sunt cele mai importante. Evoluțiile politice și economice diferite ale statelor conduc întotdeauna la schimbări demografice cauzate de nevoia oamenilor de a trăi mai bine. În teorie, extrem de simplu! În practică este puțin mai greu deoarece trebuie să fii pregătit și să anticipezi efectele unor politici anterioare care au destabilizat un echilibru și așa precar.

Din 2011 și până în prezent comunitatea internațională nu a găsit o soluție rezonabilă pentru rezolvarea crizei siriene, care a generat un război civil de amploare și o consolidare a puterii militare a Statului Islamic. Ba mai mult decât atât, cei care s-au opus unei intervenții în forță, sub mandat ONU, pentru rezolvarea crizei umanitare din această țară, acționează acum pentru prezervarea propriilor interese, fiind cunoscut faptul că în portul Tartus de la Marea Mediterană Federația Rusă are dislocate importante facilități navale care îi permit să-și manifeste influența în zona Orientului Mijlociu, fapt ce ar fi destul de dificil de realizat dacă președintele sirian Bashar al-Assad ar fi îndepărtat de la putere în alte condiții decât cele agree de Moscova.

Înainte de a acționa în Siria, în perioada 15-20 septembrie, Rusia împreună cu țări membre ale Organizației Tratatului de Securitate Colectivă au organizat în regiunea de centru a federației mari exerciții militare la care au participat aproximativ 95.000 de militari, care au deservit mijloace de luptă dintre cele mai moderne.

Pe de altă parte, sub denumirea de „Trident Juncture 2015”, în perioada 3 octombrie - 6 noiembrie, NATO organizează cele mai ample exerciții militare din ultimii 13 ani la care vor participa aproximativ 36.000 de militari din peste 30 de țări aliate. Exercițiile au loc pentru a stimula pregătirea militară, pe fondul crizei din Ucraina.

În concluzie, în condițiile în care criza ucraineană reprezintă o denunțare flagrantă din partea Federației Ruse a ordinii sistemice post-Război Rece, suntem îndreptățiți să ne întrebăm dacă criza din Siria și implicațiile acesteia reprezintă o nouă etapă în procesul de contestare a actualului statu-quo al sistemului relațiilor internaționale sau reprezintă mai mult decât atât?

Colonel lector univ.dr. Alexandru STOICA





ROLUL SISTEMELOR INFORMAȚIONALE PUBLICE ÎN PROCESUL DE ATENUARE/ELIMINARE A RISCURILOR, AMENINȚĂRILOR ȘI VULNERABILITĂȚILOR DE NATURĂ FINANCIARĂ CU IMPACT ASUPRA SECURITĂȚII NAȚIONALE

THE ROLE OF PUBLIC INFORMATIONAL SYSTEMS IN DIMINISHING/ELIMINATING PROCESS OF FINANCIAL RISKS, THREATS AND VULNERABILITIES WITH IMPACT ON NATIONAL SECURITY

Ec.drd. Tiberiu-Valentin MAVRODIN*

Lărgirea spectrului de riscuri neconvenționale și necesitatea identificării timpurii a tuturor factorilor de risc și amenințări la adresa securității naționale reprezintă argumentele dezvoltării unor modalități specifice de gestionare și de contracarare a acestora. În acest context, implementarea unor sisteme avansate de colectare și de verificare a informațiilor de tip financiar aparținând sectorului public va determina o serie de efecte pozitive în direcția îmbunătățirii disciplinei și managementului financiar în sectorul public, dar și un instrument eficace de atenuare/eliminare a pericolelor și amenințărilor de natură financiară la adresa securității naționale.

The widening of the unconventional risks spectrum and the necessity of the early identification of the entire range of risks and threats on national security represent strong arguments for developing specific ways to manage and counteract them. In this context, the implementation of an advanced systems for collecting and verifying financial information belonging to the public sector will determine a series of positive effects for improving the financial discipline and management in public sector, and also an efficacious instrument for attenuation/elimination of the risks and threats to national security.

Cuvinte-cheie: informația; securitate națională; disciplina financiară; sector public; sisteme informaționale.

Keywords: information; national security; financial discipline; public sector; informational systems.

Contextul mondial actual, extrem de abordare globală, deschisă, multidisciplinară, controversat și efervescent, caracterizat de bazată pe anticiparea evenimentelor în funcție de prezența unor zone de haos și dezordine socială particularitățile și specificul anumitor perioade vaste, în care amenințările la adresa securității, temporale sau conjuncturi socioeconomice. generează atât la nivel individual, cât și la nivel

macro, o stare de profundă insecuritate la adresa tuturor, determină – datorită potențialului ridicat de contagiune și de propagare a diferitelor tipuri de pericole și amenințări – necesitatea regândirii abordărilor și strategiilor în domeniul securității și, astfel, trecerea de la teoriile clasice către o de importanță ca și cele tradiționale (socială și militară).

Această abordare a devenit posibilă în condițiile în care, la nivel național și internațional, au fost identificate noi resurse de securitate, prin punerea în valoare a unor noi dimensiuni neconvenționale – politică, economică, financiară, civică, ecologică – dimensiuni care dețin cel puțin același nivel de importanță ca și cele tradiționale (socială și militară).

**Ministerul Finanțelor Publice*

e-mail: vali_mfin@yahoo.com

financiare, ecologice etc., diversificarea tipologiei crizelor și conflictelor generează provocări multiple, care necesită reacții multidireționale, bazate pe mobilitate, diversitate, coerență și

Importanța existenței la nivelul oricăror state moderne a unor sisteme informaționale avansate în domeniul financiar este dată de efectele benefice în direcția susținerii procesului curent de management

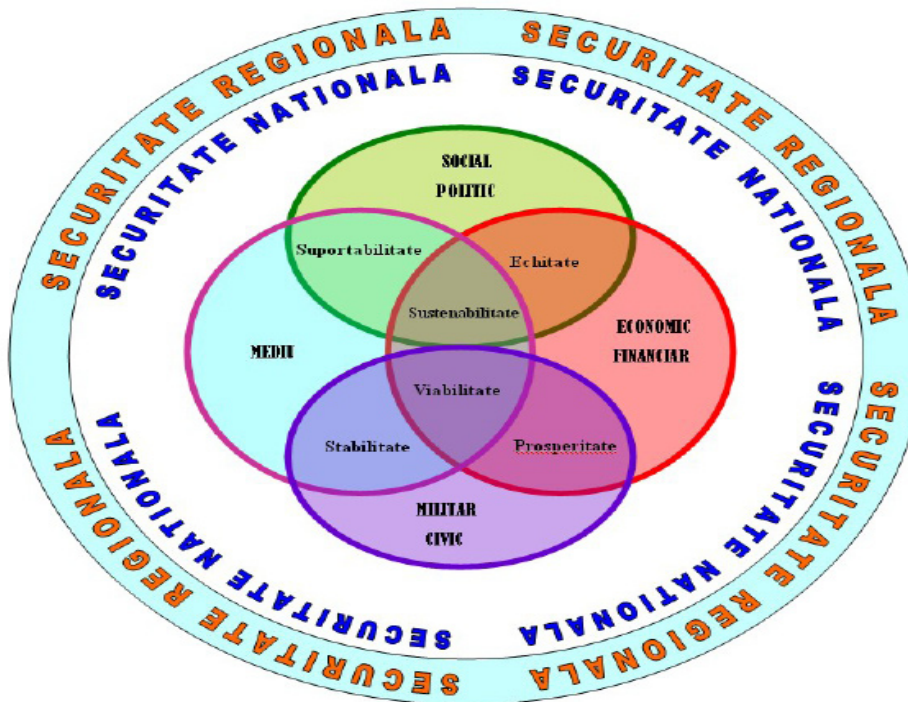

Fig. 1 Reprezentarea grafică a determinantelor stării de securitate

complementaritate¹ atât în spațiul intern, cât și în cel internațional, iar identificarea timpurie a tuturor factorilor de risc și amenințări la adresa securității naționale, și dezvoltarea unor modalități specifice de gestionare și atenuare a efectelor acestora ar trebui să reprezinte o prioritate în vederea atingerii dezideratelor securității naționale.

În acest context, cel mai important instrument în lupta contra pericolelor și agresiunilor la adresa statelor și a comunităților naționale și internaționale este INFORMAȚIA – componentă de bază a intelligence-ului contemporan – de calitate, cantitatea și modul de utilizare a acesteia depinzând câștigătorul și învinsul oricărui „război“ modern. Astfel, rezultatul unei confruntări nu mai este decis de curajul, vitejia combatanților, ci de informațiile pe care părțile implicate le dețin.

Pornind de la aceste considerații, prin intrapolare, putem afirma faptul că informația de natură financiară ocupă un loc similar, reprezentând instrumentul de bază în atenuarea și contracararea riscurilor, vulnerabilităților și amenințărilor de natură financiară la adresa securității naționale.

a activităților, dar și datorită faptului că acestea ar reprezenta o „armă” extrem de eficace în procesul de contracarare a eventualelor riscuri, vulnerabilități și amenințări de natură financiară la adresa securității naționale.

Lipsa informațiilor financiare în sectorul public împiedică manifestarea unei transparențe și eficiențe guvernamentale, și contribuie la întărirea percepției cu privire la existența anumitor probleme de guvernare și siguranță națională în respectiva țară.

Nevoia de cunoaștere a datelor specific bugetare detaliate la nivel primar și organizarea acestor informații în cadrul unor sisteme de colectare și stocare avansate derivă și din faptul că, în majoritatea țărilor în curs de dezvoltare, execuția bugetară și procesele contabile au fost și sunt încă procese preponderent manuale sau susținute de sisteme de soft neadecvate, învechite, determinând efecte adverse asupra modului de funcționare a sistemului de planificare și management al cheltuielilor publice, subminând eficacitatea eficienței furnizării serviciilor publice. Mai mult decât atât, aceste sisteme nu pot furniza rapoarte și analize multicriteriale și pe serii de timp către



instituțiile cu competențe în domeniu, extrem de utile în scopul identificării eventualelor operațiuni financiare ce ar putea avea impact negativ asupra securității naționale.

Tocmai din aceste considerente grupul celor mai dezvoltate țări G20 a accentuat, în ultimul timp, nevoia pentru o raportare transparentă, comparabilă, a informațiilor aferente sectorului public, inclusiv balanțele sectorului public, în vederea identificării rapide a eventualelor dezechilibre, realizării anumitor comparații între instituțiile publice naționale sau internaționale, creșterii transparenței și responsabilității în utilizarea fondurilor publice, dar și în scopul reducerii riscului de fraudă și de corupție².

Concret, din punct de vedere teoretic, obiectivele implementării unor sisteme de culegere și stocare a informațiilor de tip financiar la nivel detaliat în sectorul public sunt:

- cunoașterea în timp real a situației financiare a instituțiilor publice/sau a unui anumit domeniu de activitate;

- facilitarea întocmirii unor analize și rapoarte multicriteriale pe serii de timp, în scopul identificării trendurilor și a progreselor/regreselor înregistrate, reprezentând un instrument eficace de verificare și management public;

- optimizarea mecanismelor fiscal bugetare prin crearea unor pârgii de eliminare a unor practici economice primejdioase (cum ar fi, acumularea de arierate, efectuarea unor angajamente de resurse guvernamentale insuficient controlate, împrumuturi excesive, alocări defectuoase ale fondurilor publice etc.).

Însă cel mai important beneficiu derivă din utilitatea acestora în lupta privind contracararea diverselor riscuri, amenințări de natură financiară asupra securității naționale și cunoașterea principalelor vulnerabilități ale sectorului public. Avem în vedere aici desfășurarea anumitor operațiuni frauduloase (de exemplu deturnare de fonduri, gestiune frauduloasă, delapidare) cu potențial nefast asupra întregului sector economic și implicit asupra securității naționale. Frauda în domeniul financiar public se referă, printre altele, la erorile intenționate de raportarea sau la omiterea deliberată a unor informații semnificative cu privire la înregistrările contabile, documentele de sinteză contabilă, alte rapoarte, documente sau înregistrări, cum ar fi:

- raportarea cu intenție a unor date financiar-contabile care nu reflectă realitatea și, în consecință, induc în eroare beneficiarii acestora;

- deturnarea, delapidarea, însușirea ilegală a activelor³ etc.

În cazul concret al României, necesitatea reducerii deficitului bugetului general consolidat prin diminuarea arieratelor înregistrate de entitățile publice, a întăririi disciplinei bugetare la nivelul entităților publice și a responsabilizării ordonatorilor de credite în procesul bugetar, dar și nevoia de cunoaștere a unor informații detaliate, au reprezentat argumentele forte în direcția implementării unor astfel de sisteme avansate de control al angajamentelor bugetare și de colectare și gestionare a informațiilor publice.

Deși beneficiile menționate sunt de necontestat, coordonatele dimensionale ale sectorului public românesc sugerează anvergura acestor schimbări, anticipând posibilitatea apariției unor dificultăți în implementarea unor astfel de sisteme avansate de colectare a informațiilor din sectorul public:

Administrația publică centrală:

60 de ordonatori principali de credite;
400 de ordonatori secundari de credite;
3.000 de ordonatori terțiari de credite.

Administrația publică locală:

3.200 de ordonatori principali de credite;
800 de ordonatori secundari de credite;
6.000 de ordonatori terțiari de credite.

Total: 13.460 de instituții publice, respectiv un total estimat de 50.000 de utilizatori.

Prin urmare, realizarea și punerea în funcțiune a unui asemenea sistem informațional național complex va modifica profund mecanismele actuale de raportare și centralizare a informațiilor în sectorul public, conturându-se necesitatea întocmirii unor planuri detaliate care vor trebui să clarifice și să stabilească, pe de o parte, resursele, evoluțiile, competențele și acțiunile necesare, și pe de altă parte, termenele estimate pentru finalizarea fiecărei acțiuni.

Cu toate acestea, rezultatele ce urmează a fi obținute și avantajele unui astfel de sistem sunt:

- reducerea timpilor de agregare a datelor și de producere a indicatorilor;

- îmbunătățirea disciplinei financiare (fiscale) și prevenirea formării datoriilor de către instituțiile publice;

• extinderea nivelului de detaliere a indicatorilor de raportare (utilizarea standardelor clasificării economice a activităților guvernamentale COFOG nivel 2 pentru raportarea execuției financiare,

bugetare de angajament pentru a evalua valoarea contractelor încheiate, urmărirea arieratelor etc.;

• centrul de greutate al activității derulate se va muta din zona de generare și colectare de date în



Fig. 2 Entitățile raportoare în cadrul sistemului informațional național

standarde care solicită informații mult mai detaliate din partea instituțiilor publice);

• furnizarea către instituțiile publice și către alte părți interesate conform competențelor legale în domeniul de informații detaliate cu privire la execuția bugetară a ordonatorilor principali și a celor din subordinea acestora, în vederea realizării unor verificări și a unui management bugetar corespunzător (de exemplu, urmărirea creditelor

zona analizei și deciziei manageriale. Acest aspect va contribui la apariția și la dezvoltarea unei culturi durabile de management în administrația publică din România;

• furnizarea de rapoarte multicriteriale și pe serii de timp din datele colectate către părțile interesate, conform atribuțiilor și competențelor acestora, prin intermediul cărora operațiuni frauduloase de tipul: prezentarea/expunerea eronată (greșită) sau

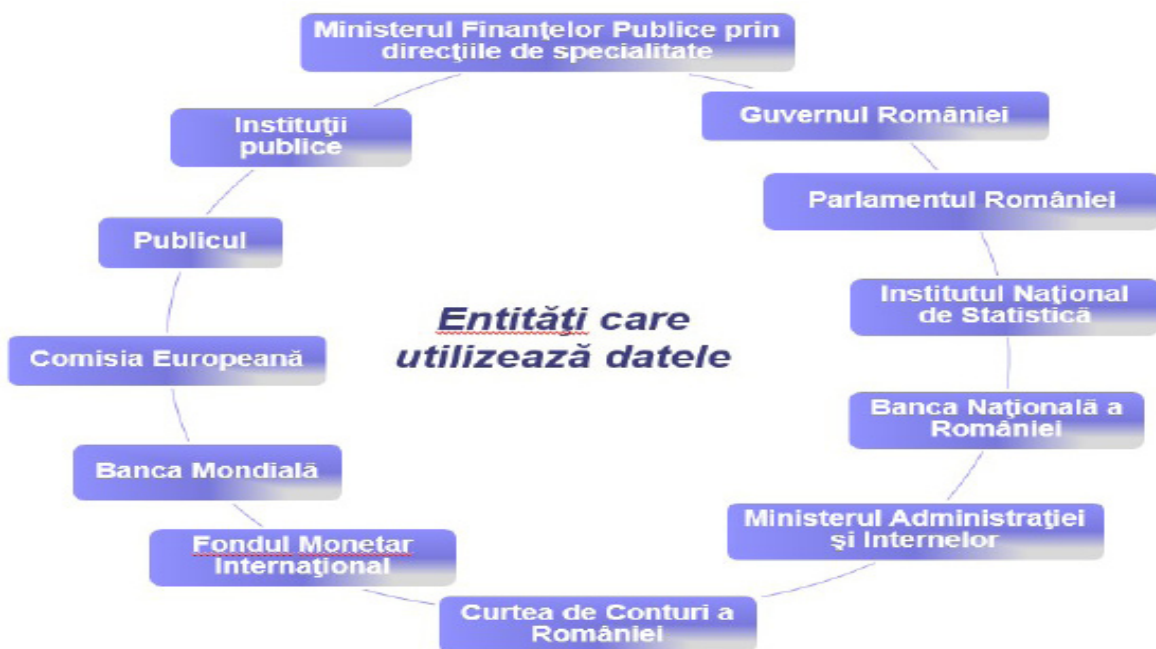

Fig. 3 Utilizatorii sistemului informațional național



omiterea intenționată a unor evenimente, tranzacții sau a altor informații semnificative, falsificarea sau alterarea/schimbarea înregistrărilor contabile etc., pot fi identificate mult mai facil;

- validarea (verificarea) datelor raportate în cadrul situațiilor financiare ale ordonatorilor de credite cu datele primare înregistrate în trezorerie – date de detaliu aparținând fiecărui ordonator de credite (controlul angajamentelor prin verificarea automată a încadrării rezervării de angajament în bugetul disponibil, încadrarea plăților în limitele bugetelor aprobate și a programelor actualizate la nivelul fiecărei instituții publice, încadrarea veniturilor și a cheltuielilor în limitele bugetelor aprobate și a programelor actualizate la nivelul fiecărei instituții publice etc.

- devansează dificultățile implementării unui astfel de sistem la nivelul sectorului public național.

În concluzie, constatăm faptul că implementarea unor astfel de sisteme și mecanisme avansate determină o serie de influențe pozitive ce se manifestă atât în plan instituțional – prin dobândirea de către factorii de decizie a unei mai bune înțelegeri asupra aspectelor circumscrise anumitor situații, facilitând creșterea eficienței economice – printr-o alocare eficientă a resurselor publice, cât și în planul securității naționale – prin punerea la dispoziția entităților cu competențe în domeniu a unui instrument complex, extrem de util în direcția atenuării/eliminării pericolelor și amenințărilor de natură financiară la adresa securității naționale.

Mai mult decât atât, este demonstrat faptul că implementarea în alte state a unor sisteme similare a determinat, în mod automat, creșterea transparenței la nivelul sectorului public și implicit scăderea nivelului de corupție și fraudă, în paralel cu adoptarea unor politici economice realiste și adecvate împrejurărilor și exigențelor momentului.

Deși nu este un „medicament” universal valabil – un „antidot” al problemelor existente în sectorul public – implementarea unui astfel de sistem contribuie, în mod cert, la atenuarea riscurilor

și amenințărilor de natură financiară la adresa securității naționale și îmbunătățirea proceselor derulate la nivelul sectorului public, în general.

Această lucrare este elaborată și publicată sub auspiciile Institutului de Cercetare a Calității Vieții, Academia Română ca parte din proiectul cofinanțat de Uniunea Europeană prin Programul Operațional Sectorial Dezvoltarea Resurselor Umane 2007-2013 în cadrul proiectului „**Pluri și Interdisciplinaritate în programe doctorale și postdoctorale**” – cod proiect POSDRU/159/1.5/S/141086. Programul Operațional Sectorial Dezvoltarea Resurselor Umane 2007-2013. Titlul proiectului **Pluri și Interdisciplinaritate în programe doctorale și postdoctorale**.

NOTE:

1 Mihai Stănișoară, *Informațiile ca fundament al deciziei și acțiunii strategice*, 2008, www.sri.ro/upload/MStanisoara.pdf

2 Ionel Enache, *Planificarea și organizarea serviciilor*, 2004, <http://ebooks.unibuc.ro/StiinteCOM/planif/intro.htm>

3 PwC – *Centrul de Cercetare a Sectorului Public Towards a new era in government accounting and reporting*, 2013, www.pwc.com/ipsassurvey

4 *Ordinul Viceprim-ministrului, Ministerul Afacerilor Interne nr. 18/2015 pentru aprobarea Normelor metodologice privind exercitarea auditului public intern în Ministerul Afacerilor Interne și a Cartei auditului intern în Ministerul Afacerilor Interne*.

BIBLIOGRAFIE

Enache Ionel, *Planificarea și organizarea serviciilor*, 2004, <http://ebooks.unibuc.ro/StiinteCOM/planif/intro.htm>

Stănișoară Mihai, *Informațiile ca fundament al deciziei și acțiunii strategice*, 2008, www.sri.ro/upload/MStanisoara.pdf

PwC – *Centrul de Cercetare a Sectorului Public, Towards a new era in government accounting and reporting*, 2013, www.pwc.com/ipsassurvey

Ordinul Viceprim-ministrului, Ministerul Afacerilor Interne nr. 18/2015 pentru aprobarea Normelor metodologice privind exercitarea auditului public intern în Ministerul Afacerilor Interne și a Cartei auditului intern în Ministerul Afacerilor Interne.



DIMENSIUNEA HIBRIDĂ A CONFLICTULUI RUSO - UCRAINEAN

HYBRID WAR, A KEY DIMENSION OF THE RUSSIAN - UKRAINIAN CONFLICT

Col.drd. Liviu IONIȚĂ*

Rolul Federației Ruse în criza ucraineană a demonstrat dimensiunea și impactul semnificativ pe care îl are abordarea hibridă, când mijloacele convenționale și neconvenționale, militare și nemilitare sunt angajate într-un mecanism dinamic proiectat să angajeze inamicul prin exploatarea slăbiciunilor acestuia, profitând totodată pe deplin de propriile mijloace de proiectare a puterii.

Șeful Statului Major General rus, generalul Valery Gherasimov, a subliniat faptul că rolul mijloacelor nonmilitare în atingerea obiectivelor militare strategice a crescut semnificativ și în multe cazuri a depășit puterea armelor, în timp ce Manualul armatei americane pentru operații militare scoate în evidență faptul că mediul operațional va fi caracterizat din ce în ce mai mult de amenințări cu caracter hibrid, percepute ca o combinație de elemente simetrice și asimetrice, capabile să genereze un mediu de securitate competitiv.

The role of the Russian Federation in Ukraine crisis has revealed the dimension and significant impact that a comprehensive hybrid threat can encompass when appropriate conventional and nonconventional, military and non-military means are engaged within a dynamic mechanism designed to approach an enemy by targeting its weakness and taking full advantage of your own strengths.

Russian General Valery Gerasimov, Chief of the General Staff, pointed out that the role of non-military means in achieving strategic military objectives had significantly increased and in many cases surpassed the strength provided by weapons, while US manual for military operations emphasizes that the operational environment will be increasingly characterized by hybrid threats seen as a combination of regular and irregular elements able to create a competitive security environment.

Cuvinte-cheie: război hibrid; amenințare hibridă; conflict hibrid; război neliniar; conventional; neconvențional; Ucraina; Federația Rusă.

Keywords: hybrid warfare; hybrid threat; hybrid conflict; non-linear warfare; conventional; non-conventional; Ukraine; Russian Federation.

Evoluția conflictelor din perioada post-Război Rece s-a produs pe fondul multiplicării și diversificării mijloacelor și instrumentelor utilizate de forțele armate regulate, concomitent cu apariția și creșterea relevanței în mediul operațional a unor noi actori statali și nonstatali.

Pe fondul acestor evoluții, în cursul ultimilor ani, forțele armate ruse au parcurs un amplu proces de transformare aplicat structurii de comandă-control, precum și domeniilor înzestrării și leadership-ului. Acest proces de adaptare poate fi analizat atât din perspectiva cauzalității rezultate din punctele slabe și vulnerabilitățile proprii în raport cu forțele occidentale – context ce plasează Federația Rusă

într-o poziție de inferioritate – cât și din perspectiva efectului implementării unui plan strategic având drept scop proiectarea Federației Ruse ca un competitor redutabil în contextul erei multipolare. Ambele abordări pot fi analizate și tratate ca parte a aceleiași problematici complexe, care impune o abordare multidimensională și comprehensivă.

În contextul actual de securitate global, Moscova a resimțit imperativul de a reacționa la dezvoltările existente la nivelul armatelor occidentale pentru a limita decalajul față de acestea, precum și nevoia de a identifica o alternativă la conflictul convențional, care să ofere Federației Ruse cadrul pentru a însuma și a folosi conjugat elementele și subelemente de putere națională de care dispune.

De asemenea, Federația Rusă a întrevăzut posibilitatea de a valorifica caracteristicile noului

**Ministerul Apărării Naționale*
e-mail: lionita@yahoo.com



mediu operațional, marcat de creșterea ponderii amenințării hibride și lecțiile învățate – atât de forțele armate ruse în Afganistan, Cecenia și Georgia, cât și de cele reieșite din operațiile NATO în Afganistan și Irak – pentru a obține avantajul strategic în contextul crizei din Ucraina. Escaladarea tensiunilor ruso-ucrainene și evoluția ostilităților au relevat „dedublarea” forțelor armate ruse, devenite un instrument convențional capabil să se integreze în complexul de acțiuni militare și nonmilitare convenționale și neconvenționale, ca parte a abordării hibride a conflictului din Ucraina.

Implementarea abordării nonliniare ruse și valențele războiului hibrid în conflictul din Ucraina

„Război neliniar” – „Război hibrid”

Conceptul de război hibrid a apărut și s-a dezvoltat în gândirea militară americană a ultimului deceniu, ca un răspuns teoretic la necesitatea de adaptare a forțelor SUA la noile realități ale unui mediu neclar de confruntare¹, el fiind apoi preluat și întrebuițat în diferite studii militare ca fiind o combinație de forțe convenționale și neconvenționale folosite simultan pentru realizarea unor obiective comune.

Acest lucru se datorează și faptului că actualele conflictele sunt din ce în ce mai greu de catalogat ca fiind convenționale sau neconvenționale, deoarece oponentii combină o multitudine de capacități și capacități într-un amestec complex, neclaritatea modalităților de abordare devenind o constantă. Specialiștii militari consideră că provocarea nu va veni de la un stat care selectează o anumită abordare, ci de la state sau grupuri fără apartenență statală care aleg din întregul arsenal aflat la dispoziție, tehnologii și tactici care se pretează strategic propriei geografii și culturi².

Într-un discurs susținut în luna ianuarie 2013³, referindu-se la „valoarea științei în predicție”, șeful Statului Major General al Forțelor Armate ruse, Gl. Valerii Gherasimov, caracteriza războaiele moderne și evidenția provocările derivate din acestea pentru Forțele Armate ruse.

Potrivit lui Gherasimov, „principalele caracteristici generale ale războiului modern sunt: inițierea de acțiuni militare prin angajarea grupurilor armate în timp de pace; acțiuni de tip combat ale forțelor întrunite, cu mobilitate

ridicată, fără contact direct cu adversarul; limitarea potențialului economico-militar al adversarului prin distrugerea obiectivelor de infrastructură critice (militare și civile); utilizarea pe scară largă a capacităților aeriene strategice, concomitent cu angajarea în luptă a forțelor adversarului în adâncimea teritoriului inamic (în spațiul fizic și spațiul cibernetic); utilizarea acțiunilor indirecte și asimetrice; controlul forței într-un mediu informațional unitar”⁴.

În context, generalul rus a utilizat sintagma de „război neliniar”, asimilat „războiului hibrid” în teoria militară occidentală. Elementele de bază ale conceptului de „război neliniar” au fost dezvoltate în Federația Rusă, în a doua și a treia decadă a secolului XX, sub denumirea de „recunoaștere activă” și „mișcări de eliberare națională în țările din vecinătate”.

Din perspectiva generalului Gherasimov, „rolul mijloacelor nemilitare în atingerea obiectivelor strategice militare a crescut în timp și, în numeroase situații, a depășit puterea efectivă conferită de armamente”. În opinia oficialului rus, „concentrarea pe metodele aplicate a determinat redirecționarea conflictelor spre utilizarea la scară largă a mijloacelor politice, economice, informaționale, umanitare și a altora nonmilitare, în relație cu capacitatea de generare și/sau potențare a unor eventuale proteste din partea populației. De asemenea, toate aceste acțiuni pot fi completate cu mijloace militare disimulate, inclusiv acțiuni ale forțelor pentru operații speciale”⁵.

Precedentul în folosirea mijloacelor neliniare/hibride de către Forțele Armate ruse

Dezvoltarea conceptului de „război neliniar” în Federația Rusă s-a bazat inițial pe experiența din războaiele din Afganistan și Cecenia, dar putem găsi elemente de abordare asemănătoare celor menționate inclusiv în cursul conflictelor recente la care a participat Federația Rusă.

Războiul de cinci zile din Georgia, din anul 2008, a constituit un catalizator pentru dezvoltarea abordării hibride, dacă luăm în considerare cel puțin trei elemente caracteristice acestui conflict: obiectivele strategice au fost capturate prin operații de asalt, acțiunile militare au fost dublate de măsuri politice și economice și intensitatea conflictului a fost menținută sub nivelul care să impună o intervenție externă promptă.



Reflectând retrospectiv, putem considera războiul din Georgia ca fiind un preambul sau un exercițiu/experiment al Federației Ruse, destinat să testeze atât propria capacitate de a-și proiecta puterea prin angajarea unui larg spectru de mijloace specifice „războiului neliniar”, cât și posibilele reacții și contraacțiuni ale inamicului din teren, precum și ale Occidentului.

Abordarea hibridă a conflictului din Ucraina

Derularea conflictului din Ucraina a reliefat faptul că, în cursul ultimilor ani, strategii militari ruși au analizat tipologiile de conflicte în termeni de structuri de comandă, conducerea operațiilor și luarea de măsuri în consecință pentru menținerea controlului teritorial și transferarea responsabilității securității, folosirea forțelor neconvenționale și exploatarea forțelor paramilitare sau a milițiilor locale.

Operațiile Forțelor Armate ruse din Ucraina, soldate cu anexarea Peninsulei Crimeea, precum și conflictul în derulare din estul țării au fost adesea analizate din perspectiva conceptului de „război hibrid” pentru a descrie strategia de ansamblu a Federației Ruse și modul de angajare a forțelor militare și paramilitare. Majoritatea analiștilor politico-militari tind să considere că implicarea Federației Ruse în conflictul din Ucraina este parte a strategiei politice a Moscovei, care presupune coordonarea și interconectarea mijloacelor utilizate în vederea îndeplinirii obiectivelor strategice stabilite, probabil, de însuși președintele Vladimir Putin și cercul de apropiați ai acestuia.

Evoluția generală a conflictului a evidențiat concentrarea Forțelor Armate ruse cu prioritate asupra acțiunilor de propagandă, dislocarea de trupe fără însemne de identificare, acțiuni disimulate ale trupelor militare și paramilitare și asigurarea instruirii liderilor separatiști.

Criza din Ucraina în context securitar și doctrinar

Anul 2014 marchează un nou punct de inflexiune în istoria conflictelor. Nu numai producerea evenimentelor din Ucraina au zguduit din temelii eșafodajul securității europene, dar și modul în care s-au desfășurat a surprins profund comunitatea internațională. În câteva zile, Federația Rusă a anexat *de facto* și *de jure* Peninsulei Crimeea, iar rezultatul ciocnirilor ulterioare din estul Ucrainei

dintre forțele guvernamentale și separatiștii pro-ruși este pierderea de către Ucraina a peste jumătate din potențialul militar, aceasta în condițiile în care nu a avut loc un război deschis între Kiev și Moscova.

Astfel, după două războaie mondiale convenționale, Europa se confruntă cu noi provocări moderne și cu posibil impact major în plan politic-militar, securitar și economic, ca urmare a conturării și a amplificării amenințării hibride propagată de Moscova.

De asemenea, intervenția Federației Ruse în Ucraina a introdus confuzii de ordin doctrinar, derivate, în special, din caracterul preponderent neconvențional al acțiunilor. Absența unei declarații de război și concentrarea acțiunilor asupra unor obiective geografice limitate (Crimeea și estul Ucrainei) păreau să favorizeze includerea evenimentelor din Ucraina în categoria „războiului limitat”, în care „beligeranții aleg să nu lupte cu întreaga capacitate”⁶. Însă, mijloacele folosite și modul de derulare a ostilităților, prin executarea de atacurile asimetrice diverse și simultane asupra sistemelor militare, sociale, economice și politice ale Ucrainei, au adus în discuție conceptul de „război fără limite”⁷, diferit de cel „total” (caracteristic secolului XX) prin estomparea dimensiunii militare.

Comportamentul și acțiunile Federației Ruse împotriva Ucrainei sunt percepute preponderent ca fiind rezultatul unei strategii de „război hibrid”, care combină eficient și surprinzător componente convenționale și neregulate, militare și nonmilitare, precum și o gamă extinsă de categorii de instrumente. Deși niciuna dintre componente nu prezintă noutate, orchestrația în combinație a acestora poate genera efectul de surprindere și ambiguitate, ceea ce face dificilă identificarea reacției adecvate, în special pentru organizațiile multinaționale care funcționează pe baza consensului⁸.

Intervenția Rusiei în Ucraina⁹

Precondiții ale declanșării conflictului

Este discutabil dacă Rusia a perceput criza politică ucraineană din perioada decembrie 2013 - februarie 2014 drept o amenințare sau o oportunitate, existând argumente pentru fiecare dintre cele două abordări. Sub mandatele Putin, statul rus abandonase demult tendințele democrat-liberale și parcurgea un proces de consolidare



a unei democrații autocrate. Stabilitatea internă și veniturile obținute din exporturile energetice creaseră premise neoimperiale, iar Moscova începuse recuperarea prestigiului internațional prin contestarea vehementă și constantă a unipolarității mondiale, precum și prin demersurile politice¹⁰ și acțiunile militare¹¹ destinate sabotării proiectelor euroatlantice spre est.

Se poate afirma că sub regimul Putin puterea Rusiei contemporane a ajuns la zenit¹², însă Moscova este conștientă că, în prezent, măreția poate veni și din leadership-ul unor proiecte politico-economice integraționiste de anvergură, precum UE. În consecință, materializarea Uniunii Eurasiatice ar fi consfințit rolul de hegemon regional al Rusiei, iar apartenența Ucrainei la acest proiect nu numai că i-ar fi dat substanța necesară, dar ar fi și oprit definitiv extinderea UE și NATO către est.

Balansul între Vest și Est al președintelui ucrainean, Viktor Ianukovici, nu era o noutate pentru Moscova, însă Kremlinul spera ca toamna anului 2013 să fie decisivă pentru orientarea Ucrainei către proiectele politico-economice regionale inițiate de Rusia, iar criza politică declanșată în Ucraina după Summitul de la Vilnius (28-29 decembrie 2013) ar fi putut constitui o oportunitate în acest sens¹³.

Răsturnarea de la putere a lui Ianukovici de către forțe proeuropene s-a constituit într-un șoc pentru Putin, care a perceput evenimentul în cheia unei schimbări critice la nivel strategic în vecinătatea apropiată a Rusiei, cu implicații de securitate existențiale pentru Moscova¹⁴. Astfel, înlăturarea lui Ianukovici a constituit pentru Federația Rusă un *casus belli*, declanșând evenimentele ulterioare din Ucraina.

Anexarea Peninsulei Crimeea

Părăsirea puterii de către președintele ucrainean Ianukovici, pe 22 februarie 2014, a fost urmată de o serie de acțiuni ruse, militare și nonmilitare, care au condus la anexarea *de facto* și *de jure* a Peninsulei Crimeea. Rapiditatea cu care s-au desfășurat evenimentele a lăsat impresia aplicării unui plan de contingență, pregătit din timp, similar cu Anschluss-ul austriac din 1938 și intervenția rusă din Cehoslovacia¹⁵.

Pe 26 februarie, trupe ruse au început să se concentreze la granița de est a Ucrainei, sub pretextul executării unor exerciții militare. Conform declarațiilor oficiale ulterioare făcute de către comandantul suprem al forțelor NATO

din Europa, generalul Philip Breedlove, 30.000 - 40.000 de militari ruși se aflau în proximitatea graniței ruso-ucrainene¹⁶, alimentând preocupările privind o intervenție militară clasică. Acest curs de acțiune nu s-a materializat, comasarea trupelor ruse la granița Ucrainei având, de fapt, rolul de a crea o presiune suplimentară asupra Kievului. Începând cu 28 februarie însă, grupări armate locale din Crimeea (așa-numitele „forțe de autoapărare”, asistate de celebrii „omuleți verzi”) au preluat controlul clădirilor guvernamentale și obiectivelor strategice din peninsulă, a stațiilor radio și TV și au blocat unitățile și navele militare ucrainene în bazele de dislocare.

În paralel, Moscova a declanșat un război informațional menit să legitimizeze separarea Crimeei de Ucraina și să dilueze percepția internațională de „agresor” care se contura *vis-a-vis* de Federația Rusă. Pe 1 martie, președintele Putin primește autorizarea din partea Parlamentului de a folosi forțele armate ruse staționate în Crimeea pentru protejarea instalațiilor militare locale și a etnicilor ruși din peninsulă.

Potrivit argumentației Moscovei, mediatizată excesiv de către autoritățile ruse, la Kiev, forțe fasciste au dat o lovitură de stat, iar Ianukovici rămâne președintele legitim al Ucrainei. Mai mult, acțiunile „juntei” de la Kiev nu numai că provoacă o criză umanitară de proporții, forțând etnicii ruși să părăsească Ucraina, dar pun în pericol drepturile și libertățile etnicilor ruși din Crimeea și amenință securitatea fizică a militarilor ruși dislocați în peninsulă.

Prin aceasta, Kremlinul utiliza exact setul de argumente menite să legitimizeze intervențiile Occidentului în Kosovo (1999) și Libia (2012), plus dreptul constituțional de a-și apăra proprii cetățenii din afara granițelor și cererile de asistență militară pentru restabilirea ordinii venite din partea președintelui ucrainean Ianukovici și a autorităților nou formate în Crimeea¹⁷.

Pe 12 martie, noi dislocări semnificative de forțe armate ruse sunt observate la granița cu Ucraina, iar pe 16 martie, într-un referendum organizat în Crimeea și supravegheat de miliții locale, trupe de cazaci și „omuleți verzi”, 96,7% (potrivit autorităților locale proruse) din cei 81,3% cetățeni ai peninsulei care și-au exercitat dreptul la vot au ales separarea de Ucraina și reunirea cu Rusia¹⁸. În consecință, pe 18 martie președintele



Putin semnează legea de încorporare a Crimeii în federație, iar pe 21 martie semnează amendamentul constituțional care consfințește *de jure* anexarea peninsulei.

Pe tot parcursul emiterii și susținerii acestor argumente legaliste concomitent cu anexarea *de facto* a Crimeii, autoritățile ruse au negat oficial prezența militarilor ruși în peninsulă și implicit o intervenție militară a Moscovei împotriva unui stat suveran. Aproape la o lună după acest *fait accompli* material și legal, la 17 aprilie, președintele Putin admite prezența forțelor armate ruse în Crimeea, aflate acolo pentru a acorda asistența necesară forțelor locale de autoapărare pentru restabilirea ordinii.

Dimensiunea hibridă a anexării Crimeii

Analizând retrospectiv modul în care s-a realizat anexarea Crimeii se disting câteva tactici ale Rusiei care transcend granițele intervenției militare clasice. Cea mai evidentă tactică a fost folosirea acoperită a militarilor din forțele pentru operații speciale, așa-numiții „omuleți verzi”. Fără vreo declarație de război, militari ruși fără însemne de identificare au condus principalele acțiuni de ocupare militară a Crimeii, având ca subterfugiu sprijinirea milițiilor populare locale. În termenii doctrinari ai gândirii militare ruse, tacticile acoperite și subversiunea sunt subsumate conceptului de *maskirovka*, adică inducerea în eroare a inamicului cu privire la prezența și dispunerea trupelor proprii¹⁹. În Crimeea, „omuleții verzi” au fost folosiți pentru a ocupa peninsula sub umbrela negării intervenției militare.

O altă tactică derivată din folosirea „omuleților verzi” este cea a acțiunilor militare noncontact, menite să evite escaladarea conflictului. Militarii ucraineni dislocați în peninsulă au fost blocați în cazărmi, dezarmați și evacuați preponderent fără violență de forțe specializate în controlul escaladării, tactică efectivă în cazul unui adversar care nu este predispus la risc²⁰. La această situație a contribuit și faptul că guvernul interimar de la Kiev a evitat angajarea forțelor armate în conflicte cu ocupanții peninsulei, având în vedere precedentul intervenției ruse în Georgia și nedorind să ofere Moscovei vreo justificare pentru a acționa și în partea continentală la nord de Crimeea²¹. În plus, aceste tactici de ducere a operațiilor speciale au fost permanent dublate de acțiuni nonmilitare (politice,

diplomatice, mediatice etc.), desăvârșind astfel percepția caracterului hibrid al intervenției militare ruse în Crimeea.

Factori favorizanți anexării Crimeii

Analiza intervenției hibride în peninsulă ar fi incompletă fără trecerea în revistă a condițiilor particulare în care s-a materializat.

În primul rând, este necesară menționarea faptului că Federația Rusă avea forțe armate staționate legal în Crimeea, ceea ce a constituit nu numai un avantaj tactic major, dar a folosit și argumentației neintervenționiste susținută cu obstinație de către oficialii de la Moscova.

În al doilea rând, orientarea prorusă a unui segment semnificativ din populația locală și atracția față de modelul socioeconomic etatist rusesc erau în creștere²², ceea ce a facilitat infiltrarea forțelor ruse și desfășurarea acțiunilor destinate anexării peninsulei.

Relaționat acestei stări de fapt, în mod particular, militarii ucraineni dislocați în Crimeea, în special gradele inferioare și soldații, erau în majoritate localnici și preponderent proruși. De altfel, o mare parte dintre aceștia au fost atrași de perspectiva continuării serviciului militar în cadrul forțelor armate ruse.

Conflictul din estul Ucrainei

Odată cu crearea precedentului secesionist al Crimeii, premisele și patternul continuării acestei intervenții hibride a Federației Ruse și în estul prorus al Ucrainei erau stabilite. Ocuparea Crimeii a radicalizat, în mod ireversibil, vestul prooccidental al Ucrainei, iar opțiunea federalizării statului vecin se contura la Kremlin. Secesiuni în estul prorus al Ucrainei pe modelul aplicat în Crimeea, prin „voință populară”, sprijinite militar adecvat de Rusia, dar disimulate, păreau opțiuni viabile.

Pe 6 aprilie, separatiștii declarați proruși ocupă clădiri guvernamentale în regiunile Donețk, Lugansk și Harkov din estul Ucrainei, ceea ce determină guvernul de la Kiev să reacționeze. Decise să evite scenariul ocupării Crimeii, autoritățile ucrainene lansează în estul Ucrainei o „operațiune antiteroristă” împotriva acestora, fără însă a atinge rezultatele scontate. Moscova decide să exploateze situația din teren și, pentru legitimizarea acțiunilor separatiste, președintele Putin invocă conceptul Noii Rusii (Novorossia), al uniunii teritoriilor



proruse din estul și sudul Ucrainei până la gurile Dunării.

Similar scenariului aplicat în Crimeea, pe 11 mai sunt organizate referendumuri în regiunile Donețk și Lugansk, în urma cărora separatiștii proruși din aceste regiuni declară independența față de Ucraina. Pe 24 mai, cu o zi înaintea alegerilor prezidențiale din Ucraina, autoproclamatele republici separatiste din Donețk și Lugansk își declară asocierea în confederația Novorossiei.

La sfârșitul lunii mai, acțiunile autorităților ucrainene, după alegerea președintelui Poroșenko, provoacă primele fisuri în aplicarea scenariului ocupării Crimeii în estul Ucrainei. Pe 26 mai, trupele guvernamentale ucrainene, sprijinite de aviație, recâștigă aeroportul din Donețk.

Se pare că în urma acestui episod, Federația Rusă a decis să furnizeze separatiștilor echipament militar sofisticat, inclusiv sisteme de rachete antiaeriene, care au provocat pierderi semnificative aviației ucrainene²³.

Situația politică și militară din estul Ucrainei se dovedea a fi semnificativ diferită de Crimeea întrucât simpatia prorusă era concentrată preponderent în jurul orașelor Donețk și Lugansk, autoritățile ucrainene erau determinate să lupte, iar formațiunile separatiste păreau afectate de diferende interne.

Toți aceștia factori au influențat decisiv evoluțiile militare din teren. Pe 5 iulie, 2.000 de luptători separatiști conduși de către comandantul Igor Ghirkin au abandonat localitatea Slaviansk (sediul comandamentului militar al insurgenței) și s-au retras spre Donețk în vederea direcționării acțiunilor militare spre zona aglomerată urbană, unde armata ucraineană nu putea desfășura acțiuni ofensive de amploare fără a provoca pierderi colaterale²⁴.

În plus, doborârea avionului malaysian MH-17 în spațiul aerian al zonei de conflict a afectat cursul acțiunilor militare din estul Ucrainei și, implicit, modul de acțiune al Rusiei. La sfârșitul lunii iulie, Kievul lansează o serie de operații militare menite să înfrângă insurgența separatistă.

Conștientă de potențiala înfrângere militară a separatiștilor, Federația Rusă a demarat un set de acțiuni menite să echilibreze balanța de forțe din teren. Astfel, pe 16 august, presa internațională semnală că, potrivit OSCE, în cursul ultimelor săptămâni a fost observat un tranzit continuu al frontierei ruso-ucrainene de către persoane în ținute militare²⁵. Pe 22 august, Moscova trimite

primul „convoi umanitar” în estul Ucrainei, acțiune care distrage atenția internațională de la mișcările tactice ale separatiștilor de încercuire a forțelor ucrainene la Ilovaisk. Concomitent, separatiștii deschid un al doilea front pe litoralul Mării Azov și ocupă orașul Novoazovsk, mișcare menită să reducă presiunea militară de pe Donețk. Începând cu 24 august, presa internațională raportează incursiuni de amploare ale unităților regulate ruse în estul Ucrainei, pe direcțiile Donețk și Novoazovsk – Mariupol, iar între 28 august și 1 septembrie separatiștii sprijiniți de unități militare ruse decimează forțele guvernamentale ucrainene de la Ilovaisk, înregistrându-se peste 300 de decese în rândul militarilor ucraineni²⁶.

Dezastrul militar de la Ilovaisk a reprezentat un punct de cotitură în conflictul din estul Ucrainei. Forțele Kievului au abandonat orașul Lugansk, iar armistițiul de la Minsk (5 septembrie) a găsit forțele separatiste aproape de orașul-port Mariupol, poarta terestră către Crimeea și sudul Ucrainei. Înfrângerea ucrainenilor la Ilovaisk a consemnat și implicarea directă, deși limitată, a forțelor armate ruse în estul Ucrainei.

Pe 28 august, NATO a dat publicității imagini satelitare cu un convoi militar rus în interiorul granițelor ucrainene²⁷. Din acel moment, războiul hibrid din estul Ucrainei devenea clar un „război proxy”, formă a conflictului armat consacrată în timpul Războiului Rece, prin care un stat își susținea neoficial aliații nonstatali din statul adversar, spre a evita un conflict interstatal²⁸.

Dimensiunea hibridă a conflictului din estul Ucrainei

Implicarea militară rusă în estul Ucrainei reprezintă o combinație între acțiunile grupărilor separatiste și a celor formate din „voluntari ruși” și acțiunile unor subunități militare ruse prin incursiuni de scurtă durată în teritoriul ucrainean.

În primele etape ale conflictului, în regiunile Donețk și Lugansk, forțele speciale ruse au acționat ca experți și instructori în folosirea echipamentelor militare sofisticate pentru separatiști. Totuși, când armata ucraineană a început să recâștige teren, Moscova a trimis trupe rusești disimulate, cu scopul de a oferi suport militar direct separatiștilor. Trupele ruse, ale căror superioritate a fost evidentă, au acționat în subunități tactice de nivel batalion dislocate din patru divizii aeropurtate (3-4.000 de soldați)²⁹.



Moscova nu a dorit să risipească iluzia de neparticipare la război, însă escaladarea conflictului a ajuns la un nivel la care negarea participării Rusiei nu mai avea niciun sens, dar nici recunoașterea stării de fapt nu reprezenta o opțiune. Deși nerecunoscută oficial, dar evidentă, implicarea militară directă a Rusiei a fost dictată de condițiile politico-militare din estul Ucrainei, semnificativ diferite de cele din Crimeea.

Războiul și-a păstrat caracterul hibrid, foarte acoperitor în esență, multe din formele acțiunilor ruse din Crimeea regăsindu-se și în estul Ucrainei (negarea prezenței militare, războiul informațional, utilizarea forțelor paramilitare), însă implicarea directă dictată de considerentele militare din teren plasează distinctiv acțiunile Rusiei în paradigma războiului proxy, subsumată conceptului de hibrid.

Forțe participante la conflict

Criza din UCRAINA a demonstrat capacitatea Federației Ruse de a mobiliza și a disloca rapid la granițele statelor învecinate capabilități militare considerabile cuprinzând toate categoriile de forțe și toate regiunile militare:

- *forțele neconvenționale* – au fost reprezentate de elemente din compunerea serviciilor de securitate ruse, voluntari special pregătiți în acest scop și grupuri din cadrul forțelor pentru operații speciale. Aceste efective au fost utilizate atât în Peninsula Crimeea, cât și în estul Ucrainei, având rolul de a organiza, instrui și coordona acțiunile forțelor neregulate, de a executa acțiuni de cercetare, sabotaj și acțiuni directe împotriva țintelor militare și politice.

- *forțele neregulate* – au fost constituite din luptători recrutați din rândurile minorității ruse locale, grupurilor politice dizidente, elementelor criminale sau altor grupuri etnice din Ucraina. Acestea au oferit Federației Ruse posibilitatea de acțiune eficientă într-o manieră disimulată, în condițiile unor costuri reduse a serviciilor asigurate de astfel de elemente. Un alt avantaj al forțelor neregulate rezidă în înțelegerea aprofundată a mediului operațional. În plus, forțele neregulate sunt greu de detectat și dovedit atunci când nu conduc operații în mod deschis. Deși au ca principală motivație obținerea de beneficii financiare, forțele neregulate sunt eficiente ca elemente de subversiune și oferă posibilitatea negării oricărei implicări a unui stat.

Concepte ale „războiului hibrid” folosite în intervenția Federației Ruse în Ucraina

La baza intervenției ruse în Ucraina, la fel ca și în cazul Georgiei și Cehoslovaciei, stă conceptul „Po Zakonu”, adică „în conformitate cu legea”. Campania diplomatică și informațională rusă a prezentat acțiunile Moscovei în Ucraina ca fiind aparent legale, sau într-o zonă gri a normelor de drept internațional general acceptate, zonă în care precedentul face diferența de interpretare, iar cazul Kosovo a fost folosit extensiv cu scopul promovării unei imagini acceptabile a poziției Federației Ruse.

În plan strict militar, două concepte au fost folosite în tandem: deterrence by punishment³⁰, descurajare prin amenințarea cu represalii și negarea intervenției în condițiile angajării disimulate a forțelor speciale.

Un alt element conceptual folosit în intervenția Federației Ruse în Ucraina a fost *exploatarea avantajelor locale*, în cazul de față prezența etnicilor ruși și a elementelor proruse. Prezența etnicilor ruși în zona de conflict nu numai că a oferit argumente de legitimare a intervenției, dar a asigurat și „voința populară” necesară instaurării unor autorități locale proruse. Relevanța acestor avantaje a fost reflectată de rapiditatea cu care s-a desfășurat anexarea Peninsulei Crimeea. Pe de altă parte, tensiunile dintre separatiștii prorusi din estul Ucrainei și populația locală a creat sincope, afectând modul de desfășurare al evenimentelor.

Nu în ultimul rând, conceptul de *război informațional extins* pare să fie elementul central și indispensabil al modului rus de acțiune hibridă. Folosit atât în Crimeea, cât și în estul Ucrainei, războiul informațional practicat de Moscova a fost dirijat pe mai multe axe principale, respectiv *dezinformarea sistematică*, *negarea plauzibilă și conotația umanitară*.

Toate aceste măsuri și acțiuni ale Federației Ruse au fost posibile și s-au dovedit eficiente prin caracterul de complementaritate oferit de cadrul hibrid. Astfel, ceea ce părea inițial un mod de acțiune inedit, s-a dovedit în retrospectivă o aplicare ingenioasă de idei – atât ruse, cât și preluate din modul de acțiune al forțelor armate occidentale – de ducere a războiului convențional și neconvențional vechi și nou.

Concluzii

Dominarea informațională și manipularea segmentelor de etnici ruși, omogeni ca limbă, cultură sau etnicitate, au fost elementele cheie



ale abordării hibride pentru atingerea intereselor strategice ale Kremlinului în Peninsula Crimeea și în estul Ucrainei. Succesul acestor două abordări a fost realizat prin intermediul mass-media rusă, au facilitat transmiterea mesajului strategic în mediul național, precum și prezentarea trunchiată a situației, adaptată propriilor interese, în mediul internațional.

Această abordare a permis realizarea surprinderii, preluarea inițiativei strategice, dezorganizarea structurilor de forță și administrative ale statului ucrainean, prin dezinformare și ambiguitate atât în ceea ce privește stabilirea cu certitudine a agresorului, cât și în ceea ce privește prezentarea acțiunilor legitime, de orice natură, ale Kievului, ca riposte ce aduc atingere intereselor Federației Ruse și contribuie la escaladarea conflictului. Ulterior, derularea acțiunilor pentru protejarea intereselor etnicilor ruși și legitimarea sprijinului Kremlinului pentru garantarea acestora a fost prezentată ca o acțiune firească și logică, fără vreo legătură cu evenimentele desfășurate anterior.

În esență, atributul primordial al războiului hibrid, mai precis al conceptelor care-l articulează, este acela de a oferi cadrul adecvat unei intervenții militare, precum cea a Federației Ruse în Ucraina. Principiile de bază ale acțiunii Moscovei au fost realizarea în timp scurt a unui *fait accompli*, legitimarea acestuia și evitarea posturii de agresor prin aplicarea conceptelor războiului hibrid sinergic și adaptativ.

Diferențele dintre modul de acțiune al Federației Ruse în Peninsula Crimeea și din estul Ucrainei evidențiază un alt atribut esențial al războiului hibrid – adaptabilitatea și flexibilitatea – derivate din aplicabilitatea generală a conceptelor sale. Fără ca aceste concepte să fi fost descoperite de Federația Rusă, au fost aplicate în forme și nuanțe variate pe parcursul întregii istorii a războiului. Se poate afirma că Moscova a adaptat ingenios cadrul general la situațiile particulare din Crimeea și estul Ucrainei. Însă, dacă rapiditatea anexării peninsulei seduce adepții unui *pattern* al războiului hibrid, alunecarea spre *război proxy* în estul Ucrainei dezvăluie și capcanele teoretizării excesive a conceptului de război hibrid. Ceea ce rămâne însă de necontestat în intervenția rusă din Ucraina este ingeniozitatea strategică în folosirea sinergică a conceptelor războiului hibrid. Aceasta s-ar putea manifesta și în viitor, însă forma ar putea

diferi semnificativ, fără să iasă din sfera hibridului. Modul de acțiune al Rusiei în Crimeea și punerea în practică a unei astfel de strategii este direct relaționată și condiționată de acuratețea acțiunii, dar, mai ales, de evaluarea corectă a situației locale și a vulnerabilităților adversarului.

Această lucrare a fost posibilă prin sprijinul financiar oferit prin Programul Operațional Sectorial Dezvoltarea Resurselor Umane 2007-2013, cofinanțat prin Fondul Social European, în cadrul proiectului POSDRU/159/1.5/S/138822, cu titlul „Rețea Transnațională de Management Integrat al Cercetării Doctorale și Postdoctorale Inteligente în Domeniile „Științe Militare”, „Securitate și Informații” și „Ordine Publică și Siguranță Națională” - Program de Formare Continuă a Cercetătorilor de Elită – „SmartSPODAS”.”

NOTE:

1 Col.dr. Valerică Cruceru, *Despre conceptul de război hibrid în gândirea militară americană*, Buletinul Universității Naționale de Apărare „Carol I”, vol. I, nr. 3/2014, p. 30.

2 Col.dr. Valerică Cruceru, *op.cit.*, p. 30.

3 Aspecte rezultate din articolele media: *Doctrina Gherasimov și războiul nonliniar dus de Rusia pe teritoriul Ucrainei*, disponibil online la: <http://romaniabreakingnews.ro/doctrina-gherasimov-si-razboiul-non-liniar-dus-de-rusia-pe-teritoriul-ucrainei/>; *The value of science in prediction*, <https://inmoscowshadows.wordpress.com/2014/07/06/the-gherasimov-doctrine-and-russian-non-linear-war/>, accesat la 12.05.2015.

4 *Ibidem.*

5 *Ibidem.*

6 Lawrence Freedman, *Ukraine and the Art of Limited War*, Survival. Global Politics and Strategy, Vol. 56, No. 6, December 2014–January 2015, <http://www.iiss.org/en/publications/survival/sections/-2014-4667/survival--global-politics-and-strategy-december-2014-january-2015-bf83/56-6-02-freedman-6983>, accesat la 15.01.2015.

7 Steven Metz, *In Ukraine, Russia Reveals Its Mastery of Unrestricted Warfare*, *World Politics Review* online, 2014, <http://www.worldpoliticsreview.com/articles/13708/in-ukraine-russia-reveals-its-mastery-of-unrestricted-warfare>, accesat la 15.01.2015.

8 A. Golts și H. Reisinger, *Russia's Hybrid Warfare. Waging War below the Radar of Traditional Collective Defence*, research paper, Research Division – NATO Defense College, Rome – No. 105 – November 2014, p. 3, <http://www.ndc.nato.int/research/series.php?icode=1>, accesat la 15.01.2015.

9 Pentru cronologia evenimentelor semnificative din perioada februarie – august 2014, ne-am inspirat din Tzvi Kahn, Evan Beese, *FPI Fact Sheet: Timeline of Russian Aggression in Ukraine and the Western Response*, The Foreign Policy Initiative online, 2014, <http://www.foreignpolicy.org/files/2014-09-18-Fact%20Sheet-Timeline%20of%20>



Russian%20Aggression%20in%20Ukraine.pdf., accesat la 22.01.2015.

10 Reacții, luări de poziții referitoare la problematicile de interes global (de exemplu, situația din Siria, Libia etc.) la nivelul Consiliului de Securitate al ONU.

11 Războiul ruso-georgian din 2008.

12 Walter Laqueur, *State of Mind: A Future Russia*, World Affairs Journal online, 2015, <http://www.worldaffairsjournal.org/article/state-mind-future-russia>, accesat la 20.01.2015.

13 Roy Allison, *Russian 'deniable' intervention in Ukraine: how and why Russia broke the rules*, International Affairs, 90:6 2014, p. 1256.

14 *Ibidem*, p. 1257.

15 Anton Bebler, *Freezing a Conflict: The Russian-Ukrainian Struggle over Crimea*, Israel Journal of Foreign Affairs, VIII:3, 2014, p. 66.

16 A. Golts, H. Reisinger, *op.cit.*, p. 3.

17 Roy Allison, *op.cit.*, pp. 1261-4.

18 Anton Bebler, *op.cit.*, p. 67.

19 Kristin Ven Bruusgaard, *Challenges in Russia & Afghanistan. Crimea and Russia's Strategic Overhaul*, Army Strategic Studies Institute, 2014, p. 83., http://www.strategicstudiesinstitute.army.mil/pubs/parameters/issues/Autumn_2014/11_BruusgaardKristin_Crimea%20and%20Russia%27s%20Strategic%20Overhaul.pdf, accesat la 20.01.2015.

20 *Ibidem*, p. 84.

21 Roy Allison, *op.cit.*, p. 1261.

22 Anton Bebler, *op.cit.*, p. 67.

23 Lawrence Freedman, *op.cit.*, pp. 15-16.

24 Armand Goșu, *Donețk, ultima frontieră?*, Revista 22 ediția scrisă, Anul XXV (1268) (8 - 14 iulie 2014), <http://www.revista22.ro/donetk-ultima-frontiera-44924.html>.

25 Tzvi Kahn, Evan Beese, *op.cit.*

26 Pentru luptele de la Ilovaisk, vezi Armand Goșu, *Ucraina, armistițiu sau capitulare?*, Revista 22 ediția scrisă, Anul XXV (1277), 9 - 15 septembrie 2014, <http://www.revista22.ro/ucraina-armistitiu-sau-capitulare-47284.html>

27 Tzvi Kahn, Evan Beese, *op.cit.*

28 Despre războiul proxy, vezi Laia Balcells și Stathis N. Kalyvas, *International System and Technologies of Rebellion: How the End of the Cold War Shaped Internal Conflict*, American Political Science Review, Vol. 104, No. 3, august 2010, p. 416.

29 *Ibidem*, p. 5.

30 Despre conceptul *descurajării prin amenințarea cu represalii*, vezi Michael S. Gerson, *Conventional Deterrence in the Second Nuclear Age*, Army Strategic Studies Institute, 2009, pp. 40-42. <http://strategicstudiesinstitute.army.mil/pubs/parameters/Articles/09autumn/gerson.pdf>, accesat la 24.01.2015.

BIBLIOGRAFIE

Allison Roy, *Russian 'deniable' intervention in Ukraine: how and why Russia broke the rules*, International Affairs.

Balcells Laia, Kalyvas N. Stathis, *Despre războiul proxy, International System and Technologies of Rebellion: How the End of the Cold War Shaped Internal Conflict*, American Political Science Review.

Bebler Anton, *Freezing a Conflict: The Russian-Ukrainian Struggle over Crimeea*, Israel Journal of Foreign Affairs.

Cruceru Valerică, *Despre conceptul de război hibrid în gândirea militară americană*, Buletinul Universității Naționale de Apărare „Carol I”, vol. I, nr. 3/2014.

Golts A., Reisinger H., *Russia's Hybrid Warfare. Waging War below the Radar of Traditional Collective Defence*, research paper, Research Division – NATO Defense College, Rome – No. 105 – November 2014.

FM 3-0, Operations, Headquarters Department of the Army, 2008.

<http://www.potomacinstiute.org>

<http://www.iiss.org>

www.worldpoliticsreview.com

<http://www.ndc.nato.int>

<http://www.foreignpolicyi.org>

<http://www.worldaffairsjournal.org>

<http://www.strategicstudiesinstitute.army.mil>

www.revista22.ro

<http://www.mae.ro>

<http://fas.org/irp/doddir/army>



UTILIZAREA MODELĂRII ȘI SIMULĂRII ÎN CERCETARE

USE OF MODELLING AND SIMULATION IN RESEARCH

Lt.col.drd. Viorel CUCU*

Modelarea și simularea reprezintă un instrument puțin costisitor și oferă o gamă largă de avantaje care pot duce la rezultate notabile în domeniul cercetării. Utilizarea sa în domeniul militar reprezintă un mod eficient în testarea și în evaluarea activităților specifice, precum și în instruirea militarilor.

Modelling and simulation represents a less expensive tool and offers many advantages that can lead to significant results in research. Its use in the military field is an efficient way of testing and evaluating specific activities as well as military training.

Cuvinte-cheie: modelare; simulare; cercetare; experimentare.

Keywords: modelling; simulation; research; experimentation.

Orice descoperire științifică presupune la originile sale formularea unei teorii care pusă în execuție prin metode experimentale să poată fi testată. Feedbackul astfel obținut reprezintă o serie de rezultate care pot duce la evoluția teoriei testată prin experiment. Acest proces este cunoscut ca o metodă științifică și joacă un rol important în orice descoperire care presupune un demers științific. Modelarea și simularea în acest context reprezintă puntea de legătură dintre teorie și experiment. Modelul realizat și transpus ulterior în simulare (*instrumentul de simulare*) sunt o expresie a teoriei, iar rularea simulării și colectarea rezultatelor poate fi privită un experiment virtual.

Una dintre întrebările care se pot ridica este în ce măsură rezultatele obținute pot fi considerate „de încredere” dacă sunt obținute într-un mediu simulat sau virtual. Această întrebare apare și după executarea experimentelor în lumea reală, dar răspunsul este substanțial mai dificil pentru experimentele simulate într-un mediu virtual. Un astfel de experiment implică validarea și verificarea instrumentului de simulare folosit (*software-lui de simulare*), precum și modul de construire atât a datelor de intrare (*limitări și constrângeri*), cât și a

celor de ieșire. În orice caz, modelarea și simularea nu este menită să înlocuiască experimentele din lumea reală și nu ar trebui privită ca un substitut pentru experimentările din lumea reală.

Totuși, modelarea și simularea este apreciată în mediul științific, deoarece aceasta oferă perspective suplimentare care sunt de multe ori imposibil de a fi descoperite prin experimente executate în lumea reală.

Pentru a înțelege termenii de bază cu care se operează în domeniul modelării și simulării, voi defini termenii: *model, sistem și simulare*.

Conceptul de *modelare* reprezintă procesul prin care producem un model, acesta fiind o reprezentare a construcției și a modului de lucru a unui anumit sistem de care suntem interesați. Un model trebuie să fie o aproximare a sistemului real, care să includă cât mai multe dintre caracteristicile sale importante, și să nu fie foarte complex astfel încât să nu fie înțeles și să nu-l putem experimenta.

Un model poate fi „un duplicat al sistemului, o reprezentare simbolică (de exemplu, matematică) a sistemului sau sistemul”¹.

În general, un model destinat pentru studii de simulare este un model matematic dezvoltat cu ajutorul software-ului. Astfel, se poate aminti despre modele matematice de tip *deterministic* (unde variabilele de intrare și cele de ieșire sunt valori

*Universitatea Națională de Apărare „Carol I”
e-mail: cuviorel@yahoo.com



fixe), *stocastice* (unde cel puțin una dintre valorile de intrare sau cele de ieșire este probabilistică), *statice* (unde timpul nu este luat în considerare) și *dinamice* (unde timpul este luat în considerare și interacționează cu celelalte variabile)².

Sistemul este caracterizat de o serie de elemente interconectate între ele, care prin funcționarea lor în comun, conduc la realizarea scopurilor propuse.

Sistemele pot fi clasificate în sisteme *deschise* și sisteme *închise*.

Sistemele deschise sunt caracterizate de următoarele caracteristici: ieșirile corespund intrărilor în sistem, ieșirile sunt izolate de intrări sau ieșirile nu au nici o influență asupra intrărilor. Rezultatele acțiunii trecute nu pot comanda acțiunea viitoare într-un sistem deschis.

Sistemul închis poate fi definit ca un sistem cu conexiune inversă care este influențat de comportarea sa anterioară și funcționează ca o buclă închisă și care prin rezultatele acțiunii sale anterioare poate comanda acțiuni viitoare. Astfel, sistemul cu conexiune inversă poate lega în cadrul unei secvențe decizia pentru executarea comenzii, acțiunea propriu-zisă, starea sistemului respectiv precum și informația despre acesta, care la final se poate întoarce la punctul de luare a deciziei.

Simularea este, în sensul cel mai larg acceptat, un instrument prin care putem evalua performanțele unui sistem, existent sau propus, sub diferite configurații care ne interesează pe perioade determinate de timp.

Simularea constructivă, unde oamenii virtuali utilizează sisteme virtuale, este, din punctul meu de vedere, cel mai eficient mijloc de executare a cercetărilor datorită costurilor mici și a rezultatelor foarte eficiente.

În abordarea oricărei cercetări este necesară utilizarea unor *metode, tehnici și instrumente* specifice care să ducă la obținerea unor rezultate valide și credibile.

Metoda reprezintă o modalitate generală de abordare sau de studiere a realității.

Tehnicile reprezintă forme concrete care îmbracă metodele, existând astfel posibilitatea ca aceeași metodă să se realizeze cu tehnici diferite.

Instrumentul este mijlocul cu ajutorul căruia se realizează captarea informației științifice, a datelor necesare în realizarea cercetării propuse, practic fiind mijlocul care se interpune între cercetător și realitatea studiată.

O serie de exemple privind metodele de cercetare sunt: experimentul, observația, analiza documentelor etc.

În studiul pe care îl voi prezenta în continuarea acestui articol, alegerea mea se îndreaptă spre *metoda experimentală*, pe care o consider una dintre cele mai utile metode. *Tehnicile* specifice, care pot îmbrăca această metodă, sunt experimentele de tip: colectiv, demonstrativ, de descoperire, de testare a unor ipoteze sau de sine stătător. *Instrumentul* folosit de tip software, pe care armata română îl are la dispoziție, și poate răspunde cerințelor minime în desfășurarea unei cercetări este specific *simulării constructive* – *Joint Conflict and Tactical Simulation (JCATS)* fiind verificat, autorizat și validat de către NATO.

În cadrul unui experiment, indiferent de tehnica specifică pe care o alegem, un rol determinant îl are modul de pregătire și de organizare al acestuia. Activitățile desfășurate în această perioadă constituie baza de plecare a exercițiului.

Sarcinile și responsabilitățile pentru structurile implicate în experiment vor fi integrate într-un document unic, denumit specificațiile experimentului (*EXPEC*) care vor fi elaborate de structura care va planifica activitatea (*SPE*). Elemente din acesta, necesare a fi cunoscute de către participanții la experiment, vor fi sintetizate și incluse în planul experimentului (*EXPLAN*), care dezvoltat pe timpul conferințelor de planificare va constitui documentul după care se va conduce experimentul. Conferințele recomandate sunt în număr de patru: conferința cu specificațiile experimentului (*ESC*), conferința inițială (*IPC*), principală (*MPC*) și finală (*FCC*).

Pe parcursul acestor conferințe este necesară clarificarea rolurilor și atribuțiilor fiecărei celule prezente în experiment.

O propunere de organizare a unui experiment pe celulele minim obligatorii pentru desfășurarea acestuia este prezentată în figura 1.

Executarea unei asemenea activități presupune stabilirea și numitor proceduri care să definească cu precizie fazele experimentului, iar la final să putem aduce la cunoștința comunității științifice rezultatele experimentului realizat (figura 2).

Primele trei faze cuprind documentele de planificare elaborate pe timpul conferințelor de planificare amintite anterior. Atenția mea se va îndrepta spre instrumentul utilizat în desfășurarea unui experiment.

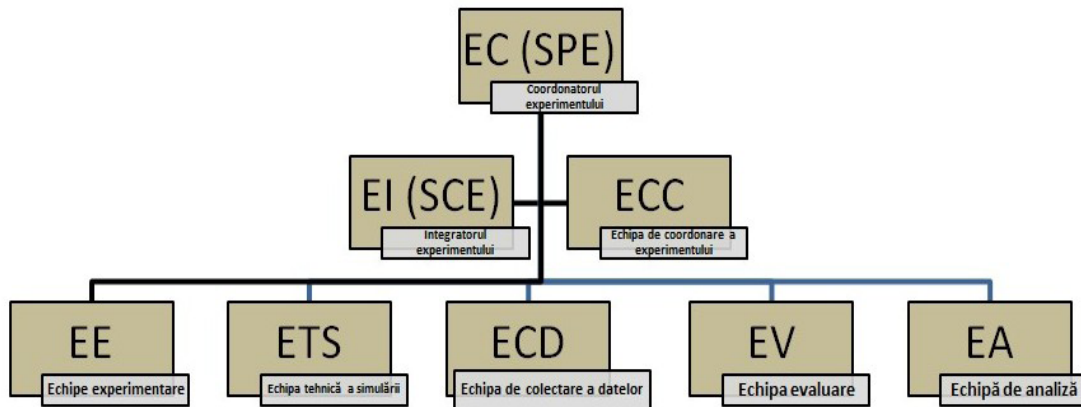

Fig. 1 Organizarea echipei de executare a unui experiment

Faza patru presupune utilizarea instrumentului ales și constă în construirea bazei de date (*mediul sintetic* stabilit prin scenariu și documentele de conducere ale exercițiului).

Utilizarea oricărui instrument în desfășurarea experimentelor trebuie raportat la obiective, ipoteze de plecare, date de intrare și ieșire. Instrumentul ales trebuie să ofere posibilități de modelare a mediului sintetic dorit, iar simularea să ofere informații necesare procesului de

Mediul sintetic definit de faza patru constituie baza de plecare în orice simulare. Prin acesta se înțelege un set integrat de elemente, care definesc *mediul geografic și entitățile* și care operează în cadrul unei aplicații simulate.

*Mediul geografic*³ este definit ca „natura înconjurătoare, condițiile naturale exterioare ale vieții sociale (clima, solul, bogățiile subsolului etc.)”. Raportându-ne la această definiție, se observă că instrumentul folosit în cercetare trebuie să suporte

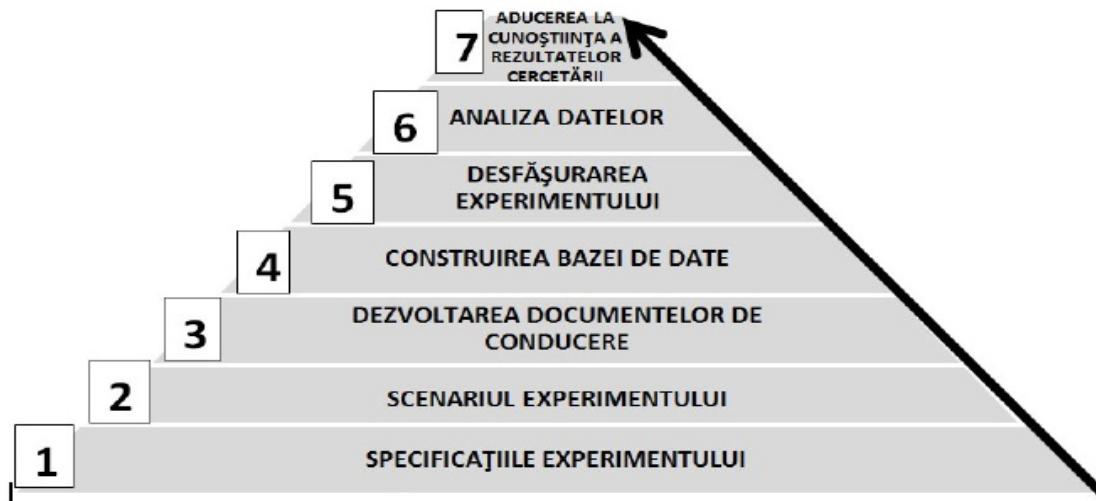

Fig. 2 Algoritmul de lucru al experimentului

colectare a datelor. Astfel, înainte de planificarea experimentului este necesară o analiză temeinică referitoare la instrumentul folosit și cunoașterea eventualelor limitări ale sistemului. Obținerea unor rezultate valide depinde de instrumentul utilizat, care, din punctul meu de vedere, trebuie să fie unul calibrat și validat. Utilizarea unui instrument care nu respectă principiile amintite anterior poate conduce la invalidarea rezultatelor.

o serie de condiții ale naturii înconjurătoare.

Din punct de vedere militar, factorii de mediu care afectează operațiile militare trebuie evaluați începând de la analiza condițiilor existente sau prognozate și până la determinarea efectelor mediului în raport cu operațiile desfășurate.

Etapetele care stau la baza evaluării mediului de confruntare sunt următoarele⁴:

- analiza mediului de confruntare: terenul,



starea vremii și alte caracteristici (*mediul geografic construit în simulare*);

- descrierea efectelor mediului de confruntare asupra capacității operative a inamicului și a forțelor proprii (*sistemele care operează în mediul geografic construit în simulare*).

O serie de factori care trebuie luați în considerare în evaluarea mediului de confruntare sunt: zonele împădurite, râurile și lacurile (unde lățimea cursurilor de apă, adâncimea acestora, viteza, sunt esențiale), configurația terenului, sistemul de transport, efectele vremii.

Factorii de mediu, obligatorii în evaluarea mediului de confruntare amintiți anterior sunt suportați de editoarele sistemului de simulare constructivă – *JCATS*.

Sistemele care vor opera în mediul geografic obținut pot fi modelate conform caracteristicile tehnico-tactice ale acestora. Utilizarea acestora conform scenariului propus ne poate conduce la experimentarea unor activități din mediul de confruntare real, cu rezultate mulțumitoare.

Un alt aspect ce trebuie avut în vedere când utilizăm modelarea și simularea în activități de cercetare este experiența acumulată în acest domeniu de către personalul participant la activitate. Uneori, neînțelegerea modului de construire a modelelor, utilizarea acestora fără a ține seama de limitările pe care instrumentul folosit le utilizează, poate influența datele obținute.

Ultimele faze ale procedurilor de experimentare propuse constau în simularea propriu-zisă, analiza, evaluarea și aducerea la cunoștință a rezultatelor obținute.

Prin utilizarea unui personal specializat și cu o bogată experiență acumulată în domeniul modelării și simulării, rularea simulărilor se va executa relativ ușor. O etapă dificilă o reprezintă modul de analiză, interpretare și evaluare a datelor obținute. Un rol important în această situație îl are șeful echipei de coordonare al experimentului împreună cu echipele de analiză și de evaluare. Experiența acestora și modul de interpretare a datelor colectate din simulare dau valoare cercetării efectuate. Pentru a fi verificate și validate, este recomandat să fie aduse la cunoștință comunității științifice și experților în domeniu, prin participarea la sesiuni de comunicări științifice organizate în mediul universitar, și nu numai, dar și prin publicarea de articole în reviste de specialitate.

În concluzie, apreciez că utilizarea modelării și simulării de tip constructiv în cercetare reprezintă un instrument util, care poate să ne conducă la o serie de rezultate valide și costuri foarte reduse.

Această lucrare a fost posibilă prin sprijinul financiar oferit prin Programul Operațional Sectorial Dezvoltarea Resurselor Umane 2007-2013, cofinanțat prin Fondul Social European, în cadrul proiectului **POSDRU/159/1.5/S/138822**, cu titlul „**Rețea Transnațională de Management Integrat al Cercetării Doctorale și Postdoctorale Inteligente în Domeniile „Științe Militare”, „Securitate și Informații” și „Ordine Publică și Siguranță Națională” – Program de Formare Continuă a Cercetătorilor de Elită – „SmartSPODAS”.**”

NOTE:

1 http://www.edumanager.ro/community/documente/tehnici_de_simulare.pdf, Gheorghe Barbu, Maria Miroiu, *Tehnici de simulare*, http://www.edumanager.ro/community/documente/tehnici_de_simulare.pdf, p. 6.

2 [http://www.inf.utfsm.cl/~hallende/download/Simul-2-2002/Introduction to Modeling and Simulation.pdf](http://www.inf.utfsm.cl/~hallende/download/Simul-2-2002/Introduction%20to%20Modeling%20and%20Simulation.pdf), Anu, Maria, „Introduction to modeling and simulation”, Proceedings of the 1997 Winter Simulation Conference, 7-10 December 1997, Renaissance Waverly Hotel, Atlanta, GA, p. 7. 3, <http://dexonline.ro/definitie/mediu>

4 *Manualul pentru pregătirea informativă a câmpului de luptă*, S.M.G./Cc, Statul Major General, București, 2005, p. 16.

BIBLIOGRAFIE

Manual de evaluare a operațiilor, SMG-60, Statul Major General, București, 2012.

Manualul pentru pregătirea informativă a câmpului de luptă, SMG/Cc, Statul Major General, București, 2005.

Dispoziție privind planificarea, desfășurarea și analiza exercițiilor în Armata României, Statul Major General, București, 2011.

Bi-SC-75-3 „Collective Training and Exercise Directive”, 28 October 2010.

JCATS VISTA(Scenario) Editor, version 12.0, Lawrence Livermore National Laboratory, Livermore, California, 2012.

JCATS Terrain Editor User's Guide, version 12.0, Lawrence Livermore National Laboratory, Livermore, California, 2012.

JCATS simBasic, version 12.0, Lawrence Livermore National Laboratory, Livermore, California, 2012.



O SCURTĂ ISTORIE A PLANIFICĂRII OPERAȚIILOR MARITIME

A BREF HISTORY OF MARITIME OPERATIONS PLANNING

Cdor.instr.av.dr. Florin NISTOR*

Planificarea unei operații reprezintă primul pas fundamental în inițierea acțiunii militare. O greșeală în această etapă poate fi fatală pentru întreaga operație. Însușirea, la un nivel foarte bun, a principiilor, a conceptelor și a procedurilor de planificare reprezintă un deziderat pentru ofițerii studenți din UNAp „Carol I” care urmează a lucra în state majore și care vor deveni comandanți. Cunoașterea în schimb și a rădăcinilor planificării moderne, a istoriei acestora aprofundează și perfecționează modul de aplicare a procesului de planificare în operațiile moderne.

Planning for operations is the first fundamental step in initiating a military action. Any mistake made in this stage can be fatal for the overall operation. This is why the best acquisition of the planning principles, concepts and procedures is a must for the student-officers of "Carol I" National Defence University who are to work at staff levels and fill in command positions. In addition, knowledge of the origins of modern planning and history enriches and improves the application of the planning process to modern operations.

Cuvinte-cheie: istoria planificării; planificarea operațiilor maritime; conceptele strategice NATO; arta operativă modernă.

Keywords: history of planning; maritime operations planning; NATO strategic concepts; modern operational art.

„Studiază trecutul pentru a înțelege viitorul”.

Confucius

“In preparing for battle I have always found that plans are useless, but planning is indispensable.”

Dwight David Eisenhower

Repere istorice în planificarea acțiunilor militare

În era preindustrială, în care comunicațiile nu erau suficient de dezvoltate pentru a susține comanda și controlul, comandanții luau singuri deciziile, pe baza observațiilor proprii, și făceau un proces mental de estimare înainte de a lua decizia.

Originea planificării războiului modern care a influențat ulterior liderii militari o găsim în campaniile regelui prusac Frederic cel Mare. Acesta și-a stabilit cartierul general în spatele trupelor sale și a elaborat planuri detaliate. În lucrarea sa, *Testamentul Politic*, din 1768, acesta scria: „Trebuie ca, fără indulgență sau subiectivism, să examinezi obiectiv fiecare pas în care inamicul poate să-ți contracareze planul și în același timp

să-ți imaginezi fiecare oportunitate care te poate conduce la îndeplinirea scopului propus. Cu cât anticipezi dificultățile mai în avans cu atât mai mult vei evita surprinderea. În plus, pentru că ai anticipat aceste obstacole deliberat și calm, ai prevăzut mijloacele de evitare, atunci nimic nu te mai poate surprinde”¹. Aceste principii de pregătire a luptei identificate de către rege, odată aplicate, au fost transpuse în planuri de mare anvergură – de campanie. Frederic cel Mare explica în lucrarea sa că planul de campanie pe un orizont îndepărtat de timp este indubitabil cel mai bun, pentru că odată pus în practică, imediat ce observi că ceva nu poate fi accesibil, te limitezi la ceea ce este fezabil, astfel că obții mai multe avantaje cu planuri majore decât cu proiecte (planuri) de mică anvergură. „Eu elaborez patru planuri de acest fel și dacă unul reușește, atunci ești recompensat pentru toate necazurile de până atunci”².

* Universitatea Națională de Apărare „Carol I”
e-mail: ronavy.florin@yahoo.com



În anul 1748, Frederic cel Mare a scris propria versiune a „Principiilor de Război” care cuprindeau atât principiile, cât și procedurile de planificare și ducere a războiului. Aceste scrieri s-au transformat într-un manual și s-au tipărit în doar 50 de copii, strict contabilizate. Venise vremea clasificării documentelor și era larg răspândită ideea printre ofițerii prusaci că nu e bine ca inamicul să știe ce gândești. Totuși un ofițer prusac a avut neșansa să fie capturat de inamici și avea un exemplar din acest manual asupra lui. Cartea a fost copiată și aproape imediat s-a răspândit în toate armatele din Europa³.

Deși un dezavantaj pentru Frederic, acest eveniment a condus la dezvoltarea gândirii militare a vremii. Generalul Pierre Joseph Bourcet (1700 - 1780), unul dintre cei mai renumiți gânditori militari francezi din perioada prer evoluționară, sublinia necesitatea planificării campaniilor. În viziunea sa, odată ce obiectivele războiului erau stabilite, întotdeauna este necesar elaborarea unui plan de campanie care trebuie subordonat obiectivelor politice. El explica că un plan trebuie dezvoltat cu mai multe opțiuni, ținându-se cont de inamic și de posibilele opțiuni ale acestuia. Generalul francez recunoaște liberul arbitru în cazul inamicului înainte să o facă Clausewitz.⁴

Napoleon I a împrumutat multe idei de la Bourcet. El începea războiul cu un plan mai puțin detaliat decât cel al lui Frederic, pentru că admitea variațiuni în funcție de ipotezele care le făcea în legătură cu mișcarea inamicului. Odată ce planul era pus în practică problema era doar de explorare a câmpului de luptă⁵. Din relatările vremii aflăm că Napoleon I declara despre planificare: „...când elaborez un plan nimeni nu este mai timid decât mine, îmi imaginez toate pericolele la un mod cât mai primejdios și văd toate circumstanțele în culori cât mai negre; sunt într-o agitație dureroasă în acele momente, dar nu las să se vadă nimic în fața statului meu major, însă odată ce am luat decizia, nu mă gândesc decât la acele căi care îmi vor aduce succesul.”⁶ Napoleon I avea întotdeauna clar definită ideea intenției sale în cadrul unei campanii, întotdeauna evalua opțiunile avute la dispoziție atât pentru dislocare, manevră și angajare în luptă, dar nu lua o decizie fermă în avans pentru o anumită opțiune.⁷

Planificarea trebuie să se bazeze pe principii și pe concepte solide ale ducerii luptei, să țină cont

de mijloacele avute la dispoziție și obiectivele de îndeplinit și, mai mult, să fie flexibilă, să reziste schimbării situației în teatrul de operații. Primii care s-au aliniat parțial la aceste imperative au fost germanii, care considerau că lucrurile simple sunt cele de succes. Înainte de anul 1914, procedurile de planificare a războiului care se aplicau în armata germană erau elaborate după modelul mareșalului Helmut von Moltke Sr. și Alfred von Schlieffen. Principiile enunțate de către aceștia erau: eșalonarea în adâncime, acțiuni concentrate, concentrarea acolo unde este efortul principal, deplasarea ca parte a operației, recunoașterea punctului culminant, evaluarea imparțială a situației și calcularea precisă a factorului spațiu și timp. Dar aceste principii aveau și neajunsuri: moralul era supraevaluat și, surprinzător, nu se dădea importanță tehnologiei în război.⁸

Oricum germanii, prin școala prusacă, erau cei mai avansați în acest domeniu. Prusacii, după pierderea războiului împotriva lui Napoleon I, în anul 1806, au luat măsuri să îmbunătățească modul de gândire, de planificare și de ducere a războiului. În 1810, s-a înființat prima academie de război (Kriegsakademie) în Berlin. Astfel, Statul Major Prusac a devenit un model de abordare sistematică a planificării și ducerii războiului. Ca rezultat, germanii au adoptat un manual complet și bine structurat de planificare, „estimarea situației” (*lagerbeurteilung*) în 1859. Acest termen este folosit și azi în cadrul procesului de planificare și în termeni generali presupune aceiași pași ca și atunci.

Inclusiv sovieticii au preluat în parte procesul de planificare, cu amendamentul că aceștia elaborau planul foarte detaliat, nu lăsau niciun amănunt la întâmplare. În schimb nu lăsau să se manifeste judecata, spontaneitatea și oportunitatea șansei. Considerau că planul nu poate da greș și se executa exact așa cum era planificat. Execuția planului în sine era suprema lege a organizației sociale⁹. Tipul acesta de planificare s-a impus și în România după cel de-al Doilea Război Mondial.

În marinele militare, planificarea și planurile militare, în acei ani, existau la un nivel rudimentar, acestea respectau planurile strategice de război. Singurele tactici folosite de puterile navale ale vremii erau căutarea reciprocă și odată ce se descopereau reciproc se aplica tactica dispunerii luptei în linie în care pregătirea și măiestria



tunarilor prevala. Singura schimbare notabilă o reprezintă bătălia de la Trafalgar, când amiralul Nelson a schimbat aceste tactici cu un plan ingenios și revoluționar, și anume angajarea în luptă în două formații de șir perpendiculare pe formațiile de linie ale navelor inamice. Oricum, acest tip de luptă navală nu a fost rezultatul unei abordări sistematice a principiilor războiului naval, ci a geniului, a curajului și a experienței amiralului. Amiralul Nelson a devenit erou și a inspirat ofițerii din Marina Regală Britanică cu tacticile lui, denumite de anumite publicații – tactici neortodoxe¹⁰, adică revoluționare. Moștenirea amiralului Nelson cu contribuția unor gânditori militari englezi, dar și germani vor coagula conceptul *abordării manevriere*¹¹ în război, iar marina regală britanică va fi prima care va avea o doctrină în acest sens.

O altă rădăcină a dezvoltării procesului de planificare maritimă care reflectă poate cel mai bine evoluția și abordarea sistematică a războiului naval este aceea din marina militară americană – US Navy (USN). După modelul european s-a înființat, în anul 1884, în SUA, Colegiul Naval de Război – Naval War College (NWC), sub auspicii nefavorabile opiniei publice americane pentru că amintirile războiului civil erau încă vii. Se considera, la acea vreme, că războiul este o aberație și nu este necesar să se consume timp și energie creativă în planificarea viitoarelor războaie. Americanii încă credeau că la momentul când va trebui să lupte o vor face așa cum au făcut-o întotdeauna, ca niște amatori inspirați conduși de către un lider tip Washington care va apărea la momentul și la timpul potrivit.¹² Amiralul Luce, comandantul USN, nu a fost de acord cu aceste opinii și a înființat NWC prima instituție de acest fel din America, dedicată studierii războiului.

Problema principală a acestei instituții a fost lipsa literaturii de specialitate. S-a descoperit la acel moment, că cel mai dezvoltat și mai bine structurat material privind planificarea militară din țările europene, exista la Academia de Război Prusacă (Kriegsakademie). Aceste instrucțiuni de planificare prusace se răspândiseră deja în multe țări europene. Interesant este faptul că americanii nu au importat procedurile britanice, ci cele germane, astfel că manualele de planificare, cum se numesc acestea astăzi, sau instrucțiunile privind „estimarea situației de către comandant” – cum se numeau în trecut, sunt descendentele directe ale instrucțiunilor militare prusace din secolul IX.¹³

În anul 1900, a fost editat, la NWC, un regulament general al marinei care era destinat comandanților ca procedură pentru pregătirea și ducerea războiului. În anul 1910 a fost elaborată și introdusă în curriculum „Estimarea Situației”. Până în anul 1933, estimarea situației a fost editată de NWC, la fiecare 2 ani. De atunci datorită noii conduceri, documentul s-a mărit de la 50 de pagini la 243, numindu-se „Decizia militară optimă”¹⁴, care avea ca origini gândirea Clausewitziană. Procedura era greu de citit și de înțeles și o mică parte a acesteia era dedicată procesului de planificare în sine.¹⁵ Deși complicată și controversată în cercurile militare, aceasta s-a menținut și a fost folosită și pe timpul celui de-al Doilea Război Mondial. Lecțiile învățate pe timpul celui de-al Doilea Război Mondial a demonstrat utilitatea unui manual de planificare cumulând experiența războiului și dezvoltarea tehnologică care au condus la sistemul planificării paralele, un sistem revoluționar și eficient la acel moment. Totuși, în anul 1946, s-a constatat că „Estimarea Situației” este prea stufoasă și complicată și imediat a început un proces de simplificare și de reducere, prerogativa acestui proces fiind nu numai a NWC, ci și a domeniului operațional al USN¹⁶.

Cel de-al Doilea Război Mondial a demonstrat utilitatea unui proces standard de planificare în operațiile navale a subliniat și mai mult cerința ca acest proces să fie aliniat procesului de planificare la nivel operativ. Din acel moment, procedurile de planificare navale americane au fost atent revizuite astfel încât să fie continuu compatibile cu procedurile *întrunite - joint* de planificare la nivel operativ. În anul 1948, șeful operațiilor navale a aprobat publicarea primei doctrine privind planificarea, care avea 48 de pagini și, surprinzător, puține elemente s-au schimbat până astăzi. Există suficiente dovezi – se afirmă în publicația americană privind planificarea operațiilor – că în acel an, 1948, USN deținea un manual de planificare al operațiilor cuprinzător, compatibil cu nivelul joint, aplicabil în practică și superior celorlalte categorii de forțe¹⁷. Am considerat necesar de a prezenta această istorie pentru a o compara cu situația actuală când ghidul de planificare al NATO (GOPP)¹⁸, editat în anul 2001, ultima versiune fiind 2005, avea aproximativ 120 de pagini și actualul manual de planificare în versiunea proiect are peste 400 de pagini.



Evoluția planificării operațiilor maritime în NATO

Războiul Rece a însemnat un regres al abordării operațiilor maritime, nu numai în Statele Unite, dar și în Alianța nou formată NATO. Deși existau manuale de planificare, după cum am arătat, acestea nu se foloseau creativ și în conformitate cu puterea combativă a marinelor militare. Istoria modernă a planificării în NATO o putem urmări cel mai bine în legătură cu strategiile NATO care s-au concretizat în concepte strategice.

Conceptul strategic pentru apărarea zonei Nord-Atlantice (DC 6/1), datat pe 6 ianuarie 1950, reflecta o postură pur defensivă în cadrul granițelor naționale ale Alianței. Datorită acestei strategii, forțele navale aliante, până în anul 1980, se concentrau doar pe două tipuri de misiuni: apărarea proprie/autoapărarea și sprijin cu foc¹⁹, doar transportul trupelor în teatrul de operații și operațiile amfibii mai reprezentau o alternativă. Autoapărarea presupunea contracararea amenințării provenite în principal din partea blocului sovietic și era concentrată mai mult pe identificarea capacității inamice decât pe selectarea și executarea unui curs de acțiune. Odată ce amenințarea inamică era identificată, răspunsul pentru contracarare era practic automat pus în aplicare. La fel și sprijinul cu foc era planificat matematic și metodic, executat rapid și cu acuratețe și nu se analiza, compara și alegea un curs de acțiune²⁰.

Acest tip de planificare este cunoscut ca „planificare bazată pe amenințare”²¹ și este opus celei *bazată pe misiune*. Tipul acesta de planificare pentru forțele navale americane și aliante, adică identificarea amenințării și folosirea procedurilor standard de operare pentru contracararea acestei amenințări, era probabil cel mai bun mod de a rezolva problemele militare ale vremii. În schimb, activitățile de rutină zilnice eclipsau efectiv acest domeniul al planificării detaliate și riguroase. După cum se observă, primul concept strategic NATO a influențat, într-un mod fundamental, procesul de planificare a operațiilor navale. De fapt a fost un regres semnificativ, a fost o greșeală prin omisiune faptul că majoritatea forțelor navale au ignorat necesitatea elaborării și executării unui proces de planificare metodic, riguros, științific și proactiv. Mai mult, s-a ignorat și partea academică și educațională a acestui domeniu. Toată experiența câștigată în cel de-al Doilea Război Mondial, în

privința procesului, procedurilor și metodologiei de planificare a acțiunilor militare, practic a fost neglijată și uitată²². Următoarele strategii navale aliante, cât și concepte strategice NATO practic nu au schimbat această stare de fapt în forțele navale până la finalul Războiului Rece.

În anul 2006 s-a organizat, la Stockholm, o masă rotundă privind planificarea militară pe timpul Războiului Rece. A fost o premieră faptul că s-au întâlnit planificatorii pactului de la Varșovia și cei de la NATO din timpul Războiului Rece. A fost surprinzător că ambele tabere aveau doar planuri defensive și niciunul ofensiv. Războiul Rece a demonstrat „puterea stereotipului”²³. Fiecare tabără și-a organizat defensivă în funcție de capacitățile ofensive ale inamicului. Acest tip de planificare reactivă a condus la rigiditate.²⁴ Astfel că întreg Războiul Rece a însemnat o înghețare a evoluției procesului de planificare, începând de la nivelul strategic spre eșaloanele inferioare.

Conceptul strategic NATO adoptat, în anul 1957, statua o postură agresivă a Alianței, dacă ar fi fost atacată prin aplicarea *Strategiei Represaliilor Masive*, ceea ce presupunea un atac nuclear masiv. Această strategie nu a adus nimic nou în planificarea operațiilor maritime păstrându-se aceleași proceduri adoptate în anul 1950.

Conceptul strategic NATO adoptat în anul 1967, cunoscut sub denumirea de „riposta flexibilă”, a promovat ideea de apropiere și relaxare a relațiilor est-vest având denumirea generică „detente”²⁵. Această relaxare a avut impact și asupra procedurilor de planificare pentru că forțelor convenționale le creștea importanța, iar nevoia de o nouă abordare a războiului părea necesară.

Primul pas de schimbare în gândirea militară occidentală privind abordarea și planificarea războiului o găsim destul de târziu, în anul 1982 când, în *Manualul de Luptă al Forțelor Terestre*²⁶ apare în premieră termenul de *operație*. De fapt nu termenul în sine presupune schimbarea ci faptul că se introduce un nou nivel al artei militare, nivelul operativ, între cel strategic și tactic²⁷. Tot aici apar și germenii noii arte operative, care mai târziu va revoluționa modul de abordare, planificare și ducere a războiului. Ironic este faptul că aceste noutăți au fost împrumutate din tabăra inamică, de la sovietici, unde noțiunea de artă operativă circula încă din anii '20, grație mareșalului rus Tukhachevsky²⁸. Chiar dacă conceptul de artă operativă era cunoscut în



cercurile militare vestice, acesta era respins, probabil pentru că provenea de la adversar, ca mărturie stând declarația unui comandant din US Army, generalul Walter Jacobs, în anul 1961: „...Scopul acestei inovații (arta operativă) este neclar.... în știința militară occidentală, arta operativă, ca și concept teoretic este complet respins.... Occidentul nu trebuie să adauge acest concept armoniei gândirii militare.”²⁹ Numai că, odată adoptat, acest mod de gândire a condus la noi concepte de proiectare, planificare și ducere a războiului care se folosesc și astăzi: design sistemic al operației, operațiile bazate pe rețea, operațiile bazate pe efecte, abordarea cuprinzătoare. Acum, NATO a editat o doctrină a planificării unde este descrisă, pe larg, arta operativă modernă – concept teoretic sistematic utilizat astăzi în planificarea unei operații.

Iată că al patrulea concept strategic NATO, chiar dacă nu a influențat direct planificarea așa cum a făcut-o primul concept, a deschis calea relaxării nu numai în exterior, dar și în interiorul instituției militare însăși.

Căderea blocului comunist a însemnat pentru NATO noi provocări. Conceptul strategic din anul 1991, adoptat la Roma, a pus bazele unei noi Alianțe. Planificatorii NATO au fost puși în fața a noi provocări: vechii inamici deveneau parteneri, armele nucleare treceau pe planul doi, liderii politici promovau o politică de flexibilitate și mobilitate, de adaptare a forțelor armate aliate la orice situație. Structurile NATO au intrat în restructurare pentru fluidizarea acestora și s-a trasat o direcție cu pronunțat caracter întrunit.

Procesul început în anul 1982 de către U.S. Army, de regândire și evoluție a procesului de abordare a războiului și a planificării militare, intra într-o nouă eră, totuși nu a evoluat la fel de spectaculos ca și direcțiile strategice stabilite la nivel politic. De exemplu, termenul de nivel operativ și operație apare pentru prima dată în US Navy și US Marine Corps de abia în anul 1994 în doctrina forțelor navale semnată în comun de către șeful marinei și al infanteriei marine.³⁰

La un simpozion privind cercetarea operațională militară, desfășurat în Canada, în anul 1998, încă se mai căutau soluții pentru o planificare adecvată și eficientă pentru forțele maritime naționale și aliate. Deja trecuseră opt ani de la finalul Războiului Rece și se comparau tipurile de planificare din perioada revoluționară și cea actuală. Semnificativ de menționat

este comparația elementelor operaționale a celor două perioade. În perioada Războiului Rece, amenințarea era de un singur fel și bine definită (blocul sovietic), exista un singur teatru de operații și acela bine identificat (Europa), un concept clar privind tipul și nivelul conflictului (convențional de mare amploare sau nuclear).

În perioada post-Război Rece, amenințările au devenit multiple, greu de identificat și cu un mod de generare variabil, aproape că nu există limită privind teatrul de operații ca apariție și extindere, iar tipul și nivelul operațiilor pot începe de la o operație de menținere a păcii de intensitate redusă până la un conflict major convențional sau nuclear.³¹ Iată că lecțiile învățate în timpul Războiului Rece nu trebuie pierdute, fiind de un real folos în contextul actual al agresivității Federației Ruse, dar și noile învățăminte fiind necesare în lupta împotriva extremismului fundamentalist musulman.

Deși alte categorii de forțe, precum infanteria marină americană, care și-a păstrat modul de a planifica operații similar cu cel din război, forțele terestre au adăugat nivelul operațional și arta militară în propria doctrină, forțele navale au adoptat o politică de revitalizare a vechilor proceduri de planificare care au avut succes pe timpul celui de-al Doilea Război Mondial. În plus, lecțiile învățate de la foștii inamici, mai ales germani, au fost aplicate rezultând un proces de abordare și planificare a războiului de influență prusacă (după unele surse denumită Clausewitzian).³²

Specialiștii NATO s-au concentrat mai mult pe elaborarea doctrinelor și manualelor joint decât pe cele de nivel tactic, motivul fiind acela că, în cadrul comandamentelor operative (*joint force command*), limbajul comun, în context multinațional, era o necesitate, pe când comandamentele tactice de categorii de forțe erau mai mult atribuite unei națiuni, în principal. S-au elaborat o serie de manuale care s-au aplicat experimental pentru validare, ajungând în anul 2000 la *NATO Bi-Strategic Commands Guidelines for Operational Planning (GOP)* – Directiva de planificare a operațiilor – care descria etapele procesului de planificare, într-un mod descriptiv și nu prescriptiv. Acest manual s-a rafinat continuu, astfel că cel publicat în anul 2005 a mai fost folosit încă 5 ani până în anul 2010.³³

Conceptul strategic NATO din anul 1999 a trasat direcții care au condus la evoluția procedurilor de planificare. Evaluarea extensivă a securității



a identificat importanța și altor factori decât cel militar: politici, economici și de mediu. Conceptul a identificat și noile riscuri și amenințări: terorismul, conflictele interetnice, încălcările drepturilor omului, instabilitatea politică, fragilitatea economică, cât și proliferarea armelor nucleare, biologice și chimice. Având statuate și sarcinile fundamentale ale Alianței, planificatorilor le-a fost mai ușor să rafineze și îmbogățească procedurile de planificare. Dezvoltarea artei operative în NATO și țările aliate a condus la o evoluție și a modului de abordare a noilor tipuri de crize, a terorismului și a conflictelor locale.

NATO s-a confruntat cu noi provocări mai ales în perioada post 11 septembrie, rafinarea procedurilor de planificare și execuție a operațiilor atingând nivele superioare. Creșterea eficienței acțiunilor militare era primordială, micșorarea pierderilor, în timp ce îndeplinirea obiectivelor era presantă, face ca gânditorii militari să încerce noi soluții și să dezvolte noi teorii: *Operațiile Bazate pe Efecte* și *Abordarea Cuprinzătoare (CA)* fiind cele mai moderne teorii care se aplică astăzi.

De fapt, manualul de planificare – Comprehensive Operations Planning Directive (COPD), editat prima oară în anul 2010, este un manual cu totul nou, rezultat al *Directivelor Politice Cuprinzătoare*³⁴ din anul 2006 și al *Planului de acțiune pentru implementarea conceptului de CA*³⁵ adoptat la Summitul de la București.

Noul concept strategic NATO (NCS), adoptat la Lisabona, în anul 2010, statuează hotărârea Alianței de a întări contribuția acesteia la conceptul de Abordare Cuprinzătoare în managementul crizelor și acțiunilor de stabilitate și reconstrucție³⁶. COPD-ul a fost editat în decembrie 2010 și ultima lui versiune în octombrie 2013, deci la prima vedere conceptul nu a influențat planificarea, ci au fost adoptate aproape simultan, dar urmărind procesul de elaborare a conceptului și cel al evoluției planificării identificăm o interdependență strânsă și o influență hotărâtoare a strategiilor NATO asupra procedurilor și poate acum mai pregnantă ca oricând. După cum declarau și doi din ofițerii care au lucrat în departamentul de planificare NATO, COPD-ul nu reprezintă o revoluție, ci doar o evoluție necesară în procedurile aliate³⁷.

Trebuie subliniată deci importanța planificării operațiilor militare ca fundament al cunoașterii de către ofițeri, dar și de către personalul (militar și

civil) implicat în procesul complex al planificării.

În operațiile moderne și în contextul de securitate fluid, importanța obiectivelor de îndeplinit, costurile ridicate, efortul deosebit și costurile în pierderile umane, totul sub presiunea timpului, a mediului politic și social au influențat gândirea militară în elaborarea unor proceduri de planificare și de luare a deciziei speciale, complexe și profund fundamentate teoretic.

NOTE:

1 Jay Luvaas, *Frederick the Great on the art of war*, De Capo Press, New York, 1999, p. 310; apud. Milan Vego, *Joint Operational Warfare, Theory and Practice*. p. IX – 18.

2 Hans Delbrueck, *History of the Art of War*, University of Nebraska Press, London, 1985; apud. Milan Vego, *op. cit.*, p. IX-57.

3 *Naval Operational Planning*, Naval Warfare Publicatin Library, Porstmounth, 2008, pp. 1-4.

4 James Wason, *Innovator or Imitator: Napoleon's Operational Concepts and the Legacies of Bourcet and Guilbert*, US Army Command and Genneral Staff College, 1998, p.10; apud Milan Vigo, *op.cit.*, p. IX - 63.

5 J.F.C. Fuller, *The Conduct of War*, Da Capo Press, New York, 1961, p. 48.

6 Delbrueck, *History of the Art of War*, vol. 4, *The Down of Modern Warfare*, pp. 424 - 425.

7 *Ibidem*, p. 425.

8 Herman Foertsch, *Auswahl, Erziehung und Ausbildung zum Generalstabsoffizier. Eine kritische Betrachtung der deutchen Verhaeltinsse vordem 2.1856*, Arhiva U.S. Army Europe, Frierburg, p.15; apud. Milan Vego, *op.cit.*, p. IX - 65.

9 Holden B. Mackenzie, *The British Army and the Operational Level of War*, Camberley Staff College, 1989, p. 23.

10 *Napoleonic Wars: Battle of Trafalgar*; <http://militaryhistory.about.com/od/navalbattles1800s/trafalgar.htm>, accesat la 27.02.2015.

11 *Manouvrist approach* (eng.) – abordarea manevrieră sau indirectă este o concepție care vizează în operații afectarea coeziunii inamicului și a voinței de a lupta. Reprezintă un mod de gândire în care acționezi neașteptat, folosind inițiativa și căutând originalitatea totul combinat cu hotărârea nestrămutată de a reuși (definiție din perspectiva Marii Britanii); Army Doctrine Publication, www.gov.uk/government/uploads/system/uploads/attachment_data/file/3369, accesat la 30.06.2015.

12 Russel Weigley, *The American Way of War*, Indiana University Press, 1977, p. 68.

13 Charles Cullen, *From the Kriegsakademie to the Naval War College. The Military Planning Process*, Naval War College Review, 1970, pp.6 - 18.

14 *Sound Military Decision* (eng.).

15 Thomas Buell, *Admiral Edward C. Kalbfus and the Navy Planner's Holy Scriptures – Sound Military Decision*, în acest articol a fost criticată instrucțiunea de planificare pentru că erau dedicate doar opt pagini pentru planificare



și luare a deciziei, restul fiind discuții sau pseudodiscuții științifice privind tacticile și luarea deciziei în marină.

16 Frank Snyder, *Introduction to Sound Military Decision*, U.S. Naval College, Naval Institute Press, Annapolis, 1942, pp. 1-5.

17 *Naval Operational Planning*, Naval Warfare Publication Library, 2008, pp. 1-3.

18 *Guidelines for Operational Planning Process* (eng.).

19 *Naval Operational Planning*, pp. 1-3.

20 *Ibidem*, pp. 1-3.

21 *Threat – based planning* (eng.).

22 *Naval Operational Planning*, pp. 1-4.

23 Hoffenaar, Jan, Findlay, Christopher, *Military Planning for European Theatre Conflict during the Cold War*, Center for Security Studies, Zurich, 2007, p. 25.

24 *Ibidem*, p. 28.

25 Relaxare/destindere în relațiile politico-militare.

26 FM 100-5, *U.S. Army Field Manual*, 1982.

27 J.Kelly, & M.Brennan, *Alien: How Operational Art devoured Strategy*, Strategic Studies Institute, U.S. Army War College, 2009, p. 11; <http://www.StrategicStudiesInstitute.army.mil/>, accesat la 04.03.2013.

28 *Ibidem*, pp.40 - 47.

29 *Ibidem*, p. 9.

30 Wayne P. Hughes Jr., *A Close Look at the Operational Level of War at Sea*, Naval War College Review, Summer 2012, Vol. 65. No. 3, p. 2.

31 David Mason, *Maritime Force Structure Planning in the Post Cold War Environment*, Ontario Canada, 1998, ppt. Presentation, slide 1,2.

32 *Naval Operational Planning*, NWP 5-01, p. 32.

33 G. Simon & M. Duzeli, *The Comprehensive Operations Planning Directive*, în NRDC – ITA Magazine, 2010, p. 16.

34 *Comprehensive Political Guidance*, <http://www.nato.int>

35 *Bucharest Summit Declaration*, <http://www.nato.int>, pc. 11.

36 Lisbon Summit Declaration, <http://www.nato.int>, pc. 2.

37 G. Simon & M. Duzeli, *The Comprehensive Operations Planning Directive*, în NRDC – ITA Magazine, 2010.

BIBLIOGRAFIE

Cullen Charles, *From the Kriegsakademie to the Naval War College. The Military Planning Process*, Naval War College Review, 1970.

Delbrueck Hans, *History of the Art of War, vol 4, The Down of Modern Warfare*, University of Nebraska Press, London, 1985.

Foertsch Herman, *Auswahl, Erziehung und Ausbildung zum Generalstabsoffizier. Eine kritische*

Betrachtung der deutchen Verhaeltinsse vordem 2.1856, Arhiva U.S. Army Europe, Frierburg.

Fuller J.F.C., *The Conduct of War*, Da Capo Press, New York, 1961.

Hoffenaar Jan, Findlay Christopher, *Military Planning for European Theatre Conflict during the Cold War*, Center for Security Studies, Zurich, 2007.

Hughes P. Wayne Jr., *A Close Look at the Operational Level of War at Sea*, Naval War College Review, Summer 2012, Vol. 65, No. 3.

Jay Luvaas, *Frederick the Great on the art of war*, De Capo Press, New York, 1999.

Kelly J. & Brennan M., *Alien: How Operational Art devoured Strategy*, Strategic Studies Institute, U.S. Army War College, 2009, <http://www.StrategicStudiesInstitute.army.mil/>, accesat la 04.03.2013.

Mackenzie B. Holden, *The British Army and the Operational Level of War*, Camberley Staff College, 1989.

Mason David, *Maritime Force Structure Planning in the Post Cold War Environment*, Ontario Canada, 1998, ppt. Presentation.

Simon G. & Duzeli M., *The Comprehensive Operations Planning Directive*, în NRDC – ITA Magazine, 2010.

Snyder Frank, *Introduction to Sound Military Decision*, U.S. Naval College, Naval Institute Press, Annapolis, 1942.

Wason James, *Innovator or Imitator: Napoleon's Operational Concepts and the Legacies of Bourcet and Guilbert*, US Army Command and General Staff College, 1998.

Weigley Russel, *The American Way of War*, Indiana University Press, 1977.

Naval Operational Planning, Naval Warfare Publication Library, 2008.

FM 100-5, *U.S. Army Field Manual*, 1982.

<http://militaryhistory.about.com/od/navalbattles1800s>

www.gov.uk/government/uploads/system/uploads/attachment

<http://www.nato.int>



REZERVA DE FORȚE ȘI MECANISMUL COMPLETĂRII PIERDERILOR ÎN ACȚIUNILE MILITARE

THE RESERVE FORCES AND MECHANISM OF COMPLETION OF MILITARY FORCES IN MILITARY ACTIONS

Drd. Viorel STOICA*

Armatele statelor membre NATO, și nu numai acestea, parcurg un proces amplu de restructurare și reorganizare a forțelor active și celor de rezervă, sunt preocupate pentru stabilirea de noi direcții și modalități de instruire a rezerviștilor, astfel încât aceștia să fie în măsură să participe individual sau în grup la același tip de misiuni ca și militarii activi. Domeniile de abordare ca profesionalizare, voluntariat, pregătirea rezervei de mobilizare, generare și regenerare a structurilor militare sunt de actualitate și de mare importanță atât la nivelul Alianței, cât și al fiecărui stat membru în parte.

All NATO Armed Forces and not only them, that are going through a process of restructuring and reorganizing the active and reserve forces, are anxious to establish new directions and ways to train the reservists, so that they will be in a position to participate individually or in groups with the same kind of mission as militaries in active service. Areas of approach such as professionalizing, volunteering, preparing reserve mobilization, generation and regeneration of military structures are of great importance at the level of the alliance and of each individual Member State.

Cuvinte-cheie: centre militare; potențial uman; generarea forței; regenerarea forței; rezerva operațională; rezerva generală; rechiziții; strategia de transformare.

Keywords: military center; human potential; generating labor force; regeneration; reserve of operational; general reserve; requisitions; the strategy for transformation..

Dinamica gândirii militare referitoare la compunerea armatelor cunoaște o dezvoltare fără precedent la acest început de mileniu. Sub impactul schimbărilor intervenite în raportul de forțe pe plan mondial, al supertehnologizării armatei și acutizării influenței factorului economico-financiar, va avea loc o revoluționare a teoriei organizării și instruirii armatelor pentru a fi capabile să răspundă noilor provocări.

Natura conflictelor actuale a schimbat și structura organizațiilor militare. S-au conturat ca tendințe generale: menținerea unei componente active puternic profesionalizată, cu o capacitate de reacție imediată și constituirea forțelor de rezervă, organizate, încadrate și instruite după aceleași principii ca și forțele active. Schimbările/modificările profunde și dinamismul mediului de securitate au impus noi abordări, clarificări conceptuale care au determinat, inclusiv la nivelul Alianței Nord-Atlantice, să se elaboreze o nouă

concepție strategică, potrivit căreia forțele active mult diminuate ca efective, multinaționale, flexibile și foarte mobile să fie destinate gestionării crizelor, urmând ca efortul militar să se bazeze într-o măsură mult mai mare pe capacitatea de a constitui forțe cu efective sporite, ca urmare a întrebuițării rezerviștilor.

În etapa actuală se consideră că o forță militară redusă ar fi insuficientă pentru rezolvarea unor crize majore și, ca urmare, este nevoie de o creștere a forțelor armate prin mobilizarea rezerviștilor, precum și prin chemarea în serviciul activ a unor cetățeni foarte instruiți din punct de vedere militar, civili în viața de zi cu zi, dar disponibili la nevoie. Ca denumire îi vom găsi în armatele țărilor membre NATO, diferit, fie sub numele de „rezerviști” sau „rezervă”, „trupe teritoriale”, iar în altele „gărzi naționale”, dar au un numitor comun, acela de a servi la nevoie țara lor și interesele Alianței, iar ei sunt considerați cetățeni-militari.

Toate armatele statelor membre NATO parcurg un proces de restructurare a forțelor active și a celor de rezervă, de găsire a unor noi căi și modalități de instruire a rezerviștilor. Pentru obținerea

* Academia Română

e-mail: viostocabx@yahoo.com



rezultatelor scontate, armatele NATO se află într-un proces avansat de generalizare a *voluntariatului* susținut de resurse financiare substanțiale. Apreciez că modelul NATO de formare, perfecționare și întrebuințare a rezerviștilor constituie unul viabil, testat și recomandat pentru toate armatele care au aspirat sau vor aspira la integrarea în Alianță.

Problematika rezervei este, în prezent, de mare actualitate și de interes pentru toate armatele moderne. În viitorul apropiat se prefigurează tendința potrivit căreia o „nouă generație de rezerviști” să înlocuiască, în special, soldații gradații profesioniști, dar și cadrele în activitate, într-un procent apreciabil. Această nouă generație are suportul firesc și natural determinat de dinamica în timp a societății și a individului, dar bazele ei sunt deja create prin schimbările conceptuale privind forțele armate, serviciul militar, noi abordări privind mobilizarea, pregătirea rezerviștilor, generarea și regenerarea structurilor militare și, nu în ultimul rând, noi concepții de întrebuințare a rezervei și noi misiuni. În acest sens, evidențiez câteva aspecte generale și preocupări ale unor armate moderne în domeniul constituirii Rezervei, instruirii și întrebuințării rezerviștilor în acțiuni militare.

*Statele Unite ale Americii*¹ consideră că rezerviștii americani sunt indispensabili pentru o apărare eficientă, indiferent că fac parte din Rezerva Trupelor de Uscaț, Garda Națională a Trupelor de Uscaț, Rezerva Marinei, Rezerva Infanteriei Marine, Rezerva Gărzii de Coastă, Rezerva Aviației sau din Rezerva Gărzii Naționale a Aviației.

În scopul încadrării funcțiilor existente în diferitele componente ale rezervei, rezerviștii americani sunt repartizați pe urgențe de mobilizare și constituie Rezerva gata de luptă (urgența I), Rezerva în așteptare (urgența II) și Rezerva în retragere (urgența III).

Rezerva gata de luptă este formată din: rezerva selectată; rezerviști individuali gata de luptă; garda națională inactivă; rezerva de instruire. Rezerva selectată cuprinde rezerviștii organizați în *unități*, cu misiuni foarte bine stabilite din timp de pace. Rezerviștii individuali gata de luptă au făcut parte din Rezerva selectată și sunt prevăzuți a fi întrebuințați pentru înlocuirea soldaților din unitățile active și de rezervă. Garda națională inactivă este constituită din membri ai Rezervei gata de luptă a Gărzii Naționale a Trupelor de Uscaț. Rezerva de instruire cuprinde rezerviști care nu au încheiat instruirea inițială în serviciul activ.

Pentru a avea o pregătire specifică cerințelor câmpului de luptă modern, rezerviștii americani beneficiază de școli și academii, de regulă, aceleași ca și pentru forțele active, în care se instruiesc pentru responsabilitățile pe care le au sau le vor avea. În majoritatea cazurilor, ofițerul din Rezerva selectată și-a început cariera ca membru al Corpului de Pregătire a Ofițerilor în Rezervă (ROTC), în perioada cât a urmat colegiul și a efectuat pregătirea săptămânală și o perioadă de instrucție pe timp de vară. La terminarea colegiilor, absolvenții care au efectuat opțional instruirea ROTC avansată pot fi angajați în forțele armate, în cadrul unităților active sau celor de rezervă.

În general, *rezerva selectată* are un standard minim de instruire, plus o perioadă de instruire continuă anual. Cea mai mare parte instruirii se face în același timp cu instruirea unităților active, aspect deosebit de util, având în vedere că unitățile active și cele de rezervă trebuie să acționeze împreună. Aceeași metodă se întrebuințează și în cadrul unităților de completare, care la mobilizare completează pe cele active, potrivit prevederilor pentru război ale statelor de organizare.

În mod similar procedează și Rezerva Aviației, având în vedere că o parte dintre piloții rezerviști nu dispun de avioane și aceștia folosesc pentru instruire pe cele ale unităților Aviației Active, iar standardele de instruire sunt aceleași atât pentru forțele active, cât și pentru cele de rezervă.

În ultimul timp s-a pus un accent tot mai mare pe instruire în cadrul exercițiilor desfășurate pe teritoriile străine, asigurându-se o pregătire cât mai apropiată de condițiile câmpului de luptă modern. Ridicarea nivelului calității forțelor de rezervă americane, accentul pus pe instruirea rezerviștilor și întrebuințarea lor în număr tot mai mare la misiuni de luptă în teatrele de operații, la cele de impunere sau menținere a păcii, achiziționarea de echipament modern, instruirea pe teritorii străine, solda, bonificațiile și asistența socială, educațională, de sănătate etc., constituie factori care determină / asigură *înrolarea voluntară* a personalului în Garda Națională și în Rezerva Armatei.

Marea Britanie dispune de rezerve regulate și de voluntari care, alături de forțele active, contribuie la asigurarea forțelor Alianței, apărarea Regatului Unit, participarea la apărarea teritoriului continental al Europei și la executarea de operații



maritime în zona NATO. Componentele forțelor de rezervă britanice sunt: Rezerva Trupelor de Uscat; Trupele de Uscat Teritoriale; Rezerva Flotei Regale; Rezerva Marinei Regale; Rezerva Infanteriei Marinei Regale; Rezerva Forțelor Aeriene Regale; Forțele Aeriene Auxiliare Regale.

În cadrul Rezervei Trupelor de Uscat și Trupelor de Uscat Teritoriale, standardul și frecvența instruirii sunt factori majori pentru a menține motivația voluntariatului. Instruirea se realizează în tabere și în afara acestora. Instruirea în tabere se asigură prin participarea rezerviștilor la un exercițiu anual sau trimiterea la pregătire prin cursuri. Pregătirea în afara taberelor constă în faptul că rezerviștii se instruiesc, în mod normal, seara sau în weekenduri, iar această activitate este organizată de unitatea la care sunt în evidență.

Instruirea oficială a rezerviștilor se realizează cu unitatea la Statul Major Central al Voluntarilor, la centre și la alte structuri de instruire ale Trupelor de Uscat Regulate și aceștia au posibilitatea să ia parte împreună cu Trupele de Uscat Regulate, atunci când este posibil, la exerciții pe alte teritorii.

Instruirea minimă pentru stat major în Infanteria Marină Regală a rezervelor de voluntari se realizează conform planificării, în weekenduri. Instruirea ofițerului de rezervă pentru Infanteria Marină constă în acea că după ce „cadetul-ofițer” obține bereta verde, el parcurge același sistem de pregătire ca și cei activi, urmează cursul de carieră necesar și se prezintă în fața comisiei de examinare a Amiralității. Trecerea cu succes a examenului duce la angajarea cadetului-ofițer, înainte ca el să parcurgă perioada de pregătire tactică și de comandă.

Rezerviștii britanici sunt plătiți pe timpul zilelor de pregătire conform gradului și funcției pe care le au. Le este plătită deplasarea la/de la centrul de pregătire suplimentar se acordă un stimulent în bani, dacă s-a realizat instruirea anuală minimă funcție de vechimea în serviciu, până la 1.050 de lire sterline. Patronii pot să decidă ca pe timpul pregătirii continue să plătească integral sau parțial salariul angajatului rezervist. Pe timpul instruirii, rezerviștii beneficiază de asistență medicală gratuită, iar dacă sunt răniți din cauza serviciului primesc o despăgubire, iar în caz de invaliditate sau deces se acordă pensie urmașilor.

Este evidențiată experiența acumulată de societatea britanică în ceea ce privește pregătirea

tinerilor în scopul cunoașterii problemelor domeniului apărării și cel al forțelor armate. Forța combinată de cădeți acționează în peste 250 de centre de învățământ.

Forța de Cadeți a Trupelor de Uscat, Corpul de Cadeți al FMM, Corpul Aerian de Instrucție și Forța Combinată de Cadeți sunt principalele organizații de tineret sprijinite de Ministerul Apărării; ele reunesc peste 100.000 de tineri. Aceștia constituie principala bază de selecție a voluntarilor militari (activi și rezerviști). Statisticile arată că aproximativ 90% din aspiranții la Academia Militară și peste 30% din soldații încorporați anual au făcut parte din forțele de cădeți.

În Franța², rezerva formată din foștii militari, voluntari și ceilalți rezerviști reprezintă o componentă indispensabilă realizării misiunilor armatei și jandarmeriei naționale. În etapa actuală, rezervele franceze (Rezerva Trupelor de Uscat, Rezerva Forțelor Aeriene, Rezerva Marinei) urmează o evoluție care contribuie la disponibilitatea și la eficacitatea forțelor armate franceze. Ele au menirea să furnizeze forțelor din armata activă întăririle individuale sau colective necesare, în caz de necesitate, pentru a-și mări sau a-și menține capacitățile lor pe teritoriul național sau pe un teatru extern.

Rezerviștii francezi sunt bărbați și femei care: au urmat o perioadă de instruire militară și doresc să o continue în rezervă; provin în mod direct din societatea civilă, fără nicio experiență militară prealabilă; au efectuat serviciul activ în armată sau în jandarmerie, ca profesionist de carieră sau sub contract și fac parte din rezervă, fie din propria lor voință, fie în baza disponibilității.

Rezerviștii-cadre sunt pregătiți individual pentru funcții specifice timp de câteva săptămâni. Având în vedere că pregătirea individuală este considerată insuficientă, rezerviștii-cadre participă și la pregătirea colectivă obligatorie ce se realizează prin convocări selective sau prin așa-numitele „convocări”, prin care se asigură atingerea nivelului de instruire. Convocările selective se fac în cadrul statelor majore și vizează funcțiile mobilizabile și se organizează în cadrul unităților complete și se desfășoară periodic.

Rezerviștii Forțelor Aeriene execută instruire suplimentară prin convocarea de pregătire obligatorie sau opțională. Instruirea obligatorie se realizează o dată la câteva zile, iar convocările



opționale sunt destinate în special cadrelor din statele majore care efectuează cel puțin o astfel de perioadă de pregătire pe an.

Rezerviștii aflați sub angajament beneficiază de soldă și alte drepturi ca și militarii profesioniști, precum și de o primă de fidelitate. Rezervistul și familia beneficiază de facilități medicale, precum și de drepturi financiare în caz de invaliditate sau deces.

În loc de concluzie, merită a fi evidențiată opinia specialiștilor militari francezi care susțin că „sistemul de recrutare” și „mobilizarea de personal” sunt două acțiuni interdependente, deoarece un sistem adecvat de recrutare ușurează mobilizarea de personal, iar unul necorespunzător o îngreunează sau, altfel spus, o bună mobilizare are la bază un sistem corespunzător de selecție și recrutare atât pentru forța activă, cât și pentru cea de rezervă.

Germania, în ultima perioadă, forțele de rezervă germane au parcurs un proces fundamental de reducere a efectivelor și o reșezare a rezerviștilor pe categorii, astfel: *rezerva de consolidare* (denumirea ei actuală) este fosta rezervă de alertă; din ea fac parte rezerva de comandă și rezerva operațională a funcțiilor cheie și de specialiști. Cuprinde posturi de serviciu integrate în „structura contingentelor și de evidență a dotării” (STAN), pe care sunt ordonați rezerviștii și rezervistele. Este menită să asigure capacitatea de intervenție a unor trupe, respectiv a funcționării anumitor posturi de serviciu și, nu în ultimul rând, să asigure menținerea capacității de reconstituire; *rezerva de personal* cuprinde posturi de serviciu neintegrate în structura „STAN”, ci reflectate de către aceasta, pe care sunt ordonați rezerviștii. Mai cuprinde: prevederile planificate pentru compensarea personalului lipsă, acoperirea necesarului temporar ridicat pentru creșterea capacității de intervenție și de rezistență a unei părți din trupe și a unor posturi de serviciu, precum și pentru menținerea capacității de reconstituire; *rezerva generală* cuprinde rezerviști și rezerviste care pe timp de pace nu sunt ordonați pe post, dar care stau la dispoziție în caz de apărare a țării, pentru mărirea contingentului forțelor armate. Rezerviștii germani sunt puși la dispoziția forțelor armate din timp de pace, pentru ca acestea să obțină capacitățile necesare de reacție și de ducere a luptei de durată la război, având în vedere că ele au fost puse în slujba Alianței.

Cele mai importante misiuni la care pot participa rezerviștii germani sunt: participarea la apărarea națională în cadrul Alianței; apărarea

Alianței; prevenirea conflictelor și managementul crizelor și contribuția la misiuni ONU, UE și OSCE; participarea la activități în sprijinul parteneriatului și cooperării; misiuni de salvare și evacuare; operații de ajutor umanitar și înlăturarea urmărilor dezastrelor.

Annual, rezerviștii se pregătesc individual pentru mobilizare în unități, comandamente sau școli. Totodată, aceștia se pregătesc în structuri de tip pluton, companie sau batalion din forțele principale prin: exerciții tactice apropiate de cerințele câmpului de luptă modern; exerciții în punctele de comandă pentru personalul de comandă și administrativ; exerciții de verificare a sistemului de mobilizare, cu durata și periodicitatea stabilite de către ministrul apărării.

Rezerva de personal și rezerva generală se pregătesc pe bază de voluntariat, pe duratele și cu periodicitatea stabilite de comandamentele teritoriale.

România continuă să parcurgă un proces complex de reorganizare a armatei, în vederea realizării acelei capacități care să-i confere puterea de luptă necesară îndeplinirii misiunilor pe plan național și să fie aptă să participe în mod oportun la misiuni în cadrul apărării colective.

Structura actuală și cea de perspectivă a forțelor creează premisa constituirii unui organism militar articulat, în care forțele active și forțele teritoriale vor avea un rol bine definit, iar rezerviștii vor constitui o resursă importantă și necesară completării și menținerii acestora la nivelul de operaționalizare specific nevoilor la război.

În această etapă, numărul exagerat de mare de rezerviști, structurarea lor pe clase de evidență, creează serioase probleme din punct de vedere organizatoric, financiar și funcțional procesului de instruire a acestei categorii de personal. Pornind de la aceste considerente, Statul Major General a stabilit o nouă concepție pentru a realiza o nouă structură a rezervei armatei, astfel încât aceasta să poată fi instruită și menținută permanent la standardele care conferă forțelor o putere de luptă specifică marilor unități și unităților din forțele active.

Din această perspectivă, *rezerva umană de mobilizare* se compune din: rezerva operațională; rezerva generală; rezerva pentru prestări de servicii în interes public.

Rezerva operațională este destinată completării forțelor armatei în situații de criză și la război. Rezerva operațională se compune din: *rezerva*



activă, formată din rezerviști care au executat serviciul militar activ, militar în termen, cu termen redus și ca elevi / studenți în instituțiile militare de învățământ cuprinși în planurile de mobilizare ale structurilor armatei; *rezerva voluntară*, formată din rezerviști voluntari proveniți din categorii care au semnat un contract, în acest scop, cu unitățile militare; *rezerva suplimentară*, formată atât din rezerviști din rezerva activă, cât și rezerviști voluntari, prevăzuți să înlocuiască rezerviștii din planurile de mobilizare, care nu s-au prezentat la unități, ori pentru completarea pierderilor de mobilizare.

Rezerva generală este constituită din rezerviștii care nu sunt cuprinși în rezerva operațională și se compune din: rezerviști destinați pentru generarea și regenerarea unităților care au înregistrat pierderi în acțiunile militare desfășurate în situații de criză și la război; rezerviști destinați pentru mobilizare la locul de muncă; rezerviști prevăzuți pentru prestări de servicii în interesul apărării naționale; alți rezerviști.

Pentru a îndeplini condițiile/criteriile în vederea apartenenței la un tip de rezervă sau altul și pentru a putea acționa, în mod adecvat, în câmpul de luptă modern, rezerviști vor avea o evoluție în carieră, pregătită și susținută de forme moderne de instruire.

Se impune să avem în atenție experiența dobândită de armatele moderne ale statelor membre NATO în domeniile profesionalizării, alocării resurselor pentru trecerea la sistemul pe bază de voluntariat, pregătirea rezervei, mobilizarea și completarea structurilor militare, generarea și regenerarea în situații de criză și la război. Consider că pentru a fi la nivelul standardelor Alianței trebuie să utilizăm/preluăm eficient experiența, să adoptăm/adaptăm cadrul legal necesar, să clarificăm concepțiile de abordare a fiecărui domeniu în parte și, nu în ultimul rând, să dăm claritate, originalitate și specific național instruirii din timp de pace a rezerviștilor atât la individual, cât și colectiv, în subunități și unități întrunite.

Corespunzător noii concepții de pregătire a rezervei, se impune planificarea și organizarea instruirii rezerviștilor pe baza unui „Plan anual de pregătire a rezervei”. Acest plan, pentru a fi realist, trebuie să fie elaborat pe baza nevoilor reale, propunerilor statelor majore ale categoriilor de forțe ale armatei și, nu în ultimul rând, pe baza

fondurilor, resurselor financiare și materiale, posibil a fi alocate acestui domeniu.

Apreciez că responsabilitatea comandanților, a structurilor și compartimentelor de specialitate direct implicate trebuie să asigure ca instruirea rezerviștilor pe viitor să se desfășoare și să parcurgă progresiv etapele de însușire a cunoștințelor, de formare și perfecționare a deprinderilor individuale și de grup, de aplicare a acestora în funcțiile pe care rezerviștii sunt încadrați la mobilizare/completare, precum și realizarea coeziunii de acțiune/luptă a echipajelor și subunităților. Din această perspectivă și în baza modificărilor la concepții/legi/instrucțiuni/reglementări ce consider că vor fi elaborate și aprobate, *pregătirea rezerviștilor va viza*, pe categorii, în principal, următoarele:

- *prin cursuri de carieră, de scurtă sau lungă durată*: pentru cei care vor fi încadrați la mobilizare/completare pe funcții prevăzute cu gradul de ofițer, precum și pentru promovarea în gradul următor necesară numirii într-o funcție prevăzută la mobilizare/completare cu un gradul superior;

- *prin concentrări de instrucție*, în cadrul marilor unități și unităților, pe funcțiile ce le încadrează la mobilizare / completare, pe subunități constituite, pe timpul exercițiilor și aplicațiilor, cu sau fără trageri de luptă;

- *prin „chemarea temporară în activitate”* și participarea la îndeplinirea atribuțiilor funcției de specialist într-o misiune în teatrele de operații externe sau misiuni de sprijin al păcii și umanitare. În acest caz, rezervistul parcurge întregul program de pregătire / operaționalizare pentru misiune al subunității / detașamente și este obligat să atingă standardul / nivelul de competență și instruire al militarului profesionist.

Maiștrii militari și subofițerii vor parcurge un program similar de instruire ca al ofițerilor, urmând cursuri specifice pentru subofițeri luptători și subofițeri specialiști, vizând treptele de carieră și de specializare, precum și pregătirea, prin concentrări de instrucție în cadrul unităților la care sunt prevăzuți a fi încadrați la mobilizare / completare. Specialiștii din această categorie de cadre - rezerviști, care au participat sau participă la misiuni în teatrele de operații, parcurg pregătirea completă prin „chemarea temporară în activitate”.

Gradații și soldații în rezervă vor continua pregătirea, astfel: în unitățile și centrele de instrucție, cei care își schimbă specialitatea, prin *convocări de*



instruire; în marile unități și unitățile la care sunt încadrați la mobilizare / completare, pe subunități constituite pe timpul exercițiilor și aplicațiilor, cu sau fără trageri de luptă.

Rezerviștii voluntari — prin concentrări de instrucție. La această categorie prin creșterea în vârstă a rezerviștilor, trecerea timpului și trecerea armatei noastre la sistemul de selecție, recrutare și pregătire pe bază de voluntariat, se impune alocarea resursei financiare și materială necesară în conformitate cu noua concepție privind pregătirea rezervei.

Consider că, pentru societatea română și, implicit, pentru Armata României ar fi benefic ca pe viitor să se analizeze profund *problematika pregătirii tinerilor în domeniul cunoașterii forțelor armatei și apărării țării în contextul apărării colective, al Alianței. Totodată, consider că se poate realiza prin adaptarea programei școlare în cadrul învățământului mediu și superior, întrucât el va fi cel ce va forma deprinderile și atitudinea de „lider”, va implementa, la nivel individ, microgrup și social, disciplina și va asigura viitoarea bază de selecție a voluntarilor, în condițiile în care pe viitor oferta postului de militar nu va mai avea „valoarea” care să determine alegerea /tentația resursei umane pentru domeniul militar.*

Completarea pierderilor în acțiunile militare — *pierderile militare* sunt considerate efectivele scoase din luptă ca urmare a decesului, rănirii grave, dispariției, prizonieratului, dezertării, condamnării, contaminării grave NBC, afecțiunilor psihice grave; mijloacele de luptă, alte categorii de tehnică militară, echipamentele și materialele care și-au pierdut calitățile și performanțele tehnice, au fost deteriorate sau scoase din funcțiune pe timpul pregătirii și ducerii acțiunilor.

Pierderile de război sunt pierderile militare (umane și materiale) și pierderile civile (acele pagube înregistrate ca urmare a extinderii efectelor acțiunilor militare și executarea unor acțiuni de luptă asupra domeniului civil).

Din statisticile și datele apărute în presa străină, raportul pierderi civile/pierderi militare poate ajunge până la 3,5 - 5/1, iar în unele zone și situații de dinamică a acțiunilor de luptă poate ajunge până la 10/1. A se vedea situațiile din Kosovo, Irak, Afganistan, unde pierderile colaterale au depășit cu mult pierderile militare.

Clasificarea pierderilor umane și materiale se face în funcție de formele și procedeele acțiunilor militare: *pe timpul ridicării graduale* a capacității de luptă și al mobilizării; *provocate în apărare*, precum și în procesele specifice ale acesteia; *provocate în ofensivă*, precum și în formele derivate ale acesteia; elementele de dispozitiv în care se produc: la nivelul forțelor de angajare imediată, la nivelul forțelor de angajare ulterioară, la nivelul forțelor de sprijin, la nivelul rezervei, la nivelul logisticii, la nivelul sistemului de conducere, la nivelul forțelor speciale; *momentul producerii*: pe timpul planificării și organizării acțiunilor militare, pe timpul desfășurării acțiunilor militare; *categoriile de forțe*, genurile de armă și specialitățile în care se produc: pe categorii de forțe ale armatei, pe arme, pe specialități militare; *tipul mijloacelor de lovire* întrebunțate de adversar: *provocate de armamentele clasice* întrebunțate, *provocate de mijloace cu acțiune generalizată de distrugere* (mijloace nucleare, biologice, incendiare etc.), *provocate de grupuri de cercetare-diversiune sau elemente teroriste ale adversarului*, *provocate de mijloacele de influențare psihologică*; *criteriul recuperabilității*: recuperabile pentru acțiuni militare, recuperabile pentru logistică, recuperabile pentru viață (mutilați, invalizi), scoase din luptă (prizonieri, capacități tehnice de luptă deteriorate), irecuperabile (morți și dispăruți, capacități tehnice de luptă distruse); *perioada producerii*: în perioada de tensiune, pe timpul ridicării graduale a capacității de luptă și al mobilizării, în perioada riposteii graduale, în perioada riposteii maxime, în perioada postconflict.

Războiul modern este caracterizat prin: praguri diferite de violență; ponderea diferită a confruntărilor din domenii și medii multiple; aplicarea unor legi și principii proprii; alternarea formelor și procedeele de ducere a războiului; organizarea specifică și specializarea strictă a forțelor și mijloacelor participante; respectarea unor reguli și norme juridice speciale; când pierderile umane sunt limitate, războiul îmbracă forma unei conflictualități ori amenințări politico-militare active.

În viitor noul tip de război poate fi definit de următoarele elemente: confruntare discretă, de multe ori „banală”, pe baza unei strategii adecvate aplicată într-un proces reglator; evidențierea unei stări de pace „încordată, dură și fierbinte”;



starea de pace și cea de război nu vor mai avea sensuri antinomice; pacea va coexista cu războiul; ponderea mijloacelor și acțiunilor nonviolente va crește considerabil; forțele și mijloacele vor fi mai „pașnice” și ecologice, iar confruntările majore se vor angaja mai mult în sfera informațiilor și decriptării intențiilor adversarului; nu se va desfășura între marile puteri, ci în spațiul zonelor de interes și de control al acestora; durata confruntării poate crește considerabil, iar continuitatea acțională va fi evidentă; concepția va fi în sfera gândirii și acțiunii umane; decizia va fi de natură informațională, iar executarea aparține mijloacelor ultraperfecționate, viabile, inteligente, selective și de eficiență; în cadrul larg, de masă, percepția războiului este simțită și afectează, dar, în plan acțional, victimele umane vor fi mai reduse.

Principalii parametri de dinamică a pierderilor în personal și materiale sunt: *pentru forțele armatei*: capacitatea operațională; agilitatea acțională; mobilitatea trupelor; caracteristicile funcționale ale mijloacelor de luptă terestre, aeriene și navale; viabilitatea actului de conducere a forțelor; intensitatea confruntării; pregătirea psiho-morală pentru luptă; *pentru populație*: nivelul pregătirii populației, teritoriului și economiei naționale pentru apărare; gradul de pregătire pentru protecția cetățenilor și bunurilor materiale împotriva efectelor armelor convenționale și de nimicire în masă; stabilitatea psihică a personalului; nivelul moralului populației.

Indicatorii de evaluare și de estimare a pierderilor în personal și în materiale sunt: asigurarea concordanței între scopul acțiunii militare planificate și sprijin logistic de susținere a acesteia; amploarea și intensitatea acțiunilor de luptă, măsurile de contracarare a efectelor distructive ale armamentului adversarului și eficiența sistemului de protecție a trupelor proprii; asigurarea continuității acțiunii militare și încadrarea acesteia în parametrii planificați; producerea de pierderi însemnate adversarului în personal și mijloace tehnice; alegerea optimă a momentului desfășurării acțiunilor militare, pe baza cunoașterii dinamicii acțiunii militare; realizarea surprinderii adversarului; compatibilitatea de foc și acțională; gradul de blindare, motorizare și mecanizare a mijloacelor de ducere a luptei; letalitatea operațională, capacitatea unui mijloc de luptă de a scoate din funcțiune un alt mijloc de luptă.

Pierderile în personal și materiale ce se pot produce în acțiunile militare se estimează pe bază

de calcule, ținându-se cont de: categoria de forțe în care se produc; coeficienții de echivalare a forțelor și mijloacelor beligerante (pentru fiecare în parte); caracteristicile distructive ale mijloacelor de foc și de lovire; datele statistice rezultate în urma conflictelor desfășurate.

În concluzie, punerea în aplicare a noii concepții de instruire a rezerviștilor Armatei României va crea premisa formării și perfecționării personalului în rezervă la standarde modeme și la nivelul cerințelor câmpului de luptă integrat și extins, iar pierderile înregistrate de către structurile militare pe timpul ducerii acțiunilor de luptă vor fi sunt cele determinate de declanșarea procesului de completare cu resurse a structurilor în cauză pentru a le asigura capacitatea necesară continuării acțiunilor în teatrul de operații.

Lucrarea a beneficiat de suport financiar prin proiectul cu titlul „**Studii doctorale și postdoctorale Orizont 2020: promovarea interesului național prin excelență, competitivitate și responsabilitate în cercetarea științifică fundamentală și aplicată românească**”, număr de identificare contract POSDRU/159/1.5/S/140106. Programul este cofinanțat din Fondul Social European prin Programul Operațional Sectorial Dezvoltarea Resurselor Umane 2007-2013. **Investește în Oameni!**

NOTE:

1 Revista *National Military Strategy of United States of America*, 2014.

2 Vasile Baețelu, *Modernizarea organizării și mobilizării armatei*, Editura Militară, București, 2003, p. 76.

3 *Manualul sprijinului cu personal în operații*, București, 2014.

BIBLIOGRAFIE

Baețelu Vasile, *Modernizarea organizării și mobilizării armatei*, Editura Militară, București, 2003.

Bălăceau Ion, Martin Iulian, Dragomirescu Valentin, *Interacțiunea strategiilor în conflictele armate moderne*, Editura Universității Naționale de Apărare „Carol I”, București, 2010.

Bouthoul Gaston, *Războiul*, Editura Militară, București, 1978.

Dufour Jean-Louis, *Crizele internaționale. De la Beijing (1900) la Kosovo (1990)*, Editura Corint, București, 2002.

Manualul sprijinului cu personal în operații, București, 2014.



CONCEPEREA ȘI ELABORAREA CAMPANIILOR DE INFLUENȚARE SOCIALĂ

THE DEVELOPMENT OF THE SOCIAL INFLUENCE CAMPAIGNS

Drd. Marius-Aurelian TOPOLNISKI*

Alianța Nord-Atlantică este angajată în derularea campaniilor de influențare socială în diferite teatre de operații. Specialiștii acestui domeniu elaborează campaniile de influențare socială în concordanță cu directivele organismelor superior ierarhice și cu obiectivele misiunii. Viziunea asupra abordării unui astfel de proces este de a realiza o paletă largă de mesaje (din punct de vedere a suporturilor mediatice), care urmăresc să determine o schimbare comportamentală a publicului căruii îi sunt adresate. Entitățile de profil apelează la un set de instrumente de planificare și de conducere a campaniilor de influențare socială cu scopul de a facilita producția de mesaje și accesul la publicul-țintă.

The North-Atlantic Alliance is engaged in various social influence campaigns in different theatre of operations. The experts in the field develop the social influence campaigns in accordance with directives and guidance of the superior organisms as well as mission objectives. The vision over the approach of this process is to achieve a wide dimension of messages (form media channels perspective) whose intent is to determine a behavioral change of the designated target audience. The specialized entities call for a set of planning and conducting instruments for the respective social influence campaigns in order to facilitate the message development and the accessibility of the target audience.

Cuvinte-cheie: campanii; influențare socială; public; canale mediatice.

Keywords: campaigns; social influence; target audience; media outlets.

Campania de influențare socială reprezintă un ansamblu coerent de programe sau operații care informează publicul-țintă despre caracteristicile (benefice, am putea spune) ale unui anumit organism de securitate și care încearcă să-l convingă să-l accepte.

Sucesiunea campaniei se derulează etapizat și se realizează prin utilizarea unor documente de lucru care au rolul de a asigura continuitatea operațiilor. În cadrul etapei de concepere și de elaborare a mesajului de influențare socială, nu sunt puține situațiile în care forța ideatică persuasivă să fie atât de mare într-o anumită direcție de concepție, încât să fie neglijate cerințele de planificare, consecință care provoacă lipsa de sincronizare dintre respectivele cerințe și configurația expresivă pe care o dobândește ideea. Pentru a evita astfel de situații se elaborează documente interdependente, în sensul că fiecare

document preia conținutul esențial din documentul precedent.

Atât în concepția americană, cât și a NATO, etapele principale de concepere a unei campanii de influențare socială sunt în număr de șapte: planificare, analiza publicului-țintă, elaborarea seriei, conceperea și elaborarea produsului, aprobarea produsului, producția, distribuția și diseminarea și, în final, evaluarea.¹

Interesant este faptul că deși nu dezvăluie o anumită sursă bibliografică, aceste etape par să se apropie extrem de mult de cele ale publicității, iar judecând după anul publicării, comunicarea de influențare pare că ar fi preluat (și adaptat, să admitem) aceste etape din publicitate.²

Așadar, prima etapă, planificarea sau estimarea oportunității campaniei conține stabilirea obiectivelor și subobiectivelor, publicul-țintă potențial, criteriile inițiale de evaluare, dar și alți factori considerabili, cum ar fi cei legați de organismul militar de securitate însuși, suporturi mediatice disponibile, buget etc. (dezvoltate într-un document denumit estimarea operațiilor

*Universitatea Națională de Apărare „Carol I”
e-mail: marius_topolniski@yahoo.com



psihologice). Doi factori sunt de mare importanță în configurarea (și re poziționarea, de altfel) acestei primei etape și aceștia ar privi viziunea asupra interpretării, astfel:

a. poziționarea pe piață a organismului militar de securitate, concept care chiar dacă pare decupat din domeniul marketingului, nu face decât să conștientizeze asupra intensității efortului și a itinerarului de parcurs, ținând cont că de cele mai multe ori este vorba despre un singur, dar extrem de redutabil adversar în piața informațională, de exemplu, grupările naționale ale regimului trecut (taliban, în Afganistan), grupările locale de rezistență (*Kosovo Liberation Army – KLA*) etc.;

b. bugetarea – în cazul unui organism militar de securitate, o organizație nonprofit, bugetul se alocă, în termeni reali, prin contribuția societății, situație care solicită asigurarea unui grad de încredere ridicat al contribuitorului în acțiunile reparatoriile organismului militar asupra mediului afectat de conflict și de consecințele acestuia. De luat în considerare este faptul că toate produsele sunt livrate gratuit populației-țintă, ba mai mult, în spiritul antreprenorial actual, capacitatea de influențare socială cumpără spații publicitare în diferite medii, ceea ce înseamnă atât cheltuieli de producție, cât și cheltuieli de diseminare. În termeni strict economici, există doar cheltuieli și deloc profit (sau de natură imaterială).

A doua etapă este cea de analiză a grupurilor-țintă sau a studierii pieței. Resursele documentare de referință americane și NATO alocă un conținut detaliat, dar și o mare însemnătate acestei etape care este elaborată în următoarea compoziție: identificarea grupurilor-țintă, determinarea eficienței, identificarea condițiilor, a vulnerabilităților, determinarea susceptibilității și a accesibilității, elaborarea mesajului și recomandarea unor acțiuni cu efect psihologic și rafinarea criteriilor de evaluare.³ Analiza acestor resurse indică faptul că cele două capacități de influențare socială pun un accent deosebit pe analiza psihologică a publicului-țintă, chiar dacă destul de recent au etalonat și au validat un instrument de lucru care vizează spectrul analitic politic, militar, economic, social, informațional, de mediu (*PMESII-PT*).⁴ În acest caz, asemănarea cu publicitatea este foarte mare, cu toate că obiectivele sunt complet diferite, publicitatea vizând atragerea și convingerea publicului de a

cumpăra, deci a profitului, pe când influențarea socială vizează conștientizarea și convingerea publicului de o altă alternativă, benefică, utilă și de urmat. Unicitatea criteriului de analiză a acestor capacități militare de influențare socială, cel psihologic, limitează sfera acțională a acestora și o reduce practic la filtrarea operațională printr-o piramidă a trebuințelor, pe care se fundamentează concepția analitică a acestor organisme. Realitatea mediilor operaționale arată, însă, diferit de proiecțiile doctrinare sau protocoalele acționale. O structură de analiză a grupurilor-țintă care, în majoritatea cazurilor, coexistă cu structura de testare-evaluare, are resurse umane extrem de puține în raport cu volumul informațional furnizat de o gamă diversă de canale informaționale. Este absolut utopic să ne imaginăm că miile și chiar zecile de mii de pagini de informații referitoare la aspectele psihologice și sociologice ale publicului-țintă au fost vreodată parcurse în teatrele de operații și chiar dacă au fost, oricum intervine un alt factor, și anume interpretarea, o sarcină și mai sensibilă în ceea ce privește acuratețea concluziilor.⁵ Să admitem că Statele Unite ale Americii dețin un serviciu special de analiză care poate furniza în timp real sprijin la distanță în teatrele de operații (*reach-back*). Chiar și așa, fluxul informațional al tuturor agențiilor care operează cu informații nu fuzionează încă într-un nod de rețea care să alimenteze capacitățile militare de influențare socială, astfel încât se poate deduce faptul că informații sensibile și utile unei astfel de campanii pot să fie neglijate. Seturile analitice informaționale sunt vitale în derularea unor campanii de influențare socială, dar volumul actual al informațiilor depășește fără echivoc capacitatea analitică a structurilor operaționale. Atunci, indubitabil se impune o reajustare a spectrului operațional care să optimizeze filtrarea informațiilor și furnizarea unor seturi utile pentru elaborarea mesajului de influențare socială. Criteriul poziționării pe piața informațională, un criteriu din domeniul marketingului, ar conduce la concentrarea efortului asupra competiției inerente cu grupările interne de forțe (talibani, KLA etc.) și nu la limitarea orizontului de concepție și de acțiune. Este foarte bine cunoscută distribuția grupurilor-țintă în materie de adeziune, astfel încât capacitățile de influențare socială pot să-și concentreze, primordial, efortul asupra



grupurilor-țintă neutre și indecise. În practica operațională întâlnim o distribuție a grupurilor-țintă realizată pe baza criteriului demografic care are trăsăturile unui lucrări teoretice, context care prezintă structura de influențare inadaptată și tributară protocolului strict pe care îl urmează. Focalizarea analitică asupra grupurilor-țintă reprezentate de indeciși și de neutri ar ușura sarcina analitică și ar conduce la creșterea eficacității și, în final, a eficienței.

A treia etapă se referă la elaborarea seriei care se divide în alte cinci subetape: concepția seriei, matricea de diseminare, matricea de execuție, matricea de emisie și analiza și revederea internă a seriei.

a. Concepția seriei debutează cu codarea produselor care are ca scop eficientizarea utilizării și arhivării acestora. Urmează crearea mesajului de influențare socială, știut fiind faptul că o campanie de influențare socială are o axă principală care îi exprimă obiectivul și una sau mai multe teme, adică reprezentările concrete ale axei care propun situații de urmat și alternative.⁶ Această temă principală trebuie să fie conținută în fiecare produs de influențare socială. Aspectele verbale și grafice ale unui produs de influențare socială depind de caracteristicile organismului de securitate, de capacitatea lui de a stimula diferite stări psihice, de soluția oferită ca alternativă etc. În elaborarea mesajelor sunt angajate diferite concepte și principii, de la cele estetice și mitologice la cele psihologice, sociologice, antropologice etc. Fiecare componentă a mesajului de influențare socială poate fi un vector purtător de semnificații diverse și multiple.

Selectarea suporturilor mediatică este următoarea subetapă. În viziunea americană, suporturile mediatică se selectează pe principiul unei statistici cantitative care depinde de numărul de teme care susțin axa (argumente de sprijin în concepția americană). Alți doi factori importanți în selectarea suporturilor mediatică sunt accesibilitatea și durata de expunere a produselor.⁷ Deși niciunul dintre manualele evocate, cel american și cel al NATO, nu iau deloc în considerare costurile de difuzare, accentuăm importanța acestui element în economia unei campanii de influențare socială. Acest prim element constituie, de altfel, un precursor al abordării planului mediatic care va face referire la

mijloacele de îndeplinire a obiectivelor mediatică. Costurile de difuzare/diseminare absorb cea mai însemnată parte a bugetelor structurilor de influențare socială. Calculul se referă la cheltuielile efectuate pentru ca mesajul să ajungă la o mie de persoane din audiențele suporturilor mediatică vizate.

$$CPM = \frac{CSP * 1.000}{TP}$$

unde CSP reprezintă costul spațiului publicitar, iar TP reprezintă tirajul publicației.

O altă subetapă este articularea produselor de influențare socială cu acțiunile generatoare de efecte aferente influențării sociale (normative, de conformare, de internalizare) realizate de structuri militare distincte. Cu alte cuvinte, oferta sau alternativa furnizată prin structura de influențare este susținută de acțiuni observabile în mediul populației-țintă, sinergia celor două modalități de influențare având un efect de obținere sau creștere a credibilității în organismul de securitate, un important pas spre acceptare în rândul populației-țintă (măsurabil prin grad de încredere ridicat, cooperare, colaborare).

b. Matricea de diseminare conține durata de expunere a unui anumit produs, intervalul orar în care produsul este expus publicului-țintă, frecvența de diseminare, locul de expunere, plasamentul și cantitatea de produse, inclusiv numărul de copii ale acestora (dacă pentru un produs radio este necesar un singur suport și intenția este de a-l difuza la șapte stații radio, atunci se iau în calcul produsul de bază plus șapte copii).

c. Matricea de execuție a seriei reprezintă ilustrarea grafică a matricei de diseminare și îndeplinește următoarele roluri:⁸

- confirmă coordonarea și sincronizarea produselor cu activitățile/acțiunile generatoare de efecte specifice influențării sociale;
- permite planificatorilor să urmărească și să aplice facil execuția mai multor serii;
- permite factorilor de decizie să vizualizeze timpul și modul de execuție al seriilor;
- determină perioada de suspensie pentru produsele în fază de proiect;
- stabilește timpul alocat pentru traducere, pretestare, producție, distribuire, diseminare și evaluare.



d. Matricea de emisie/difuziune cuprinde toate tipurile de transmitere a mesajelor prin unde radio sau cablu (radio, televiziune, internet, telefon, fax) din cadrul unei serii. În practica operațională, acest document de lucru este responsabilitatea structurii de operații informaționale care coordonează și sincronizează activitățile de emisie/difuziune realizate de operațiile psihologice și de structurile de război electronic.

e. Analiza și revederea internă a seriei are rolul de a evalua seria prin utilizarea următoarelor criterii⁹:

- durata, în sensul suficienței expunerii pentru obținerea răspunsului comportamental vizat;
- tipurile de produse;
- adecvarea paletei de produse utilizate;
- secvențialitatea produselor;
- adecvarea temelor folosite;
- posibile conflicte/obstacole în procesul de execuție a seriei;
- disponibilitatea resurselor pentru executarea seriei.

A patra etapă se referă la elaborarea produsului de influențare socială. Documentele americane de specialitate menționează utilizarea unui instrument de lucru care are următorul conținut:¹⁰

- numărul de evidență;
- obiectivele cognitive și obiectivele operaționale ale campaniei de influențare socială;
- produsele diseminate din cadrul seriei;
- publicul-țintă;
- axa/temele și simbolurile utilizate;
- descrierea produsului din punct de vedere mediatic;
- perioada de suspensie a produsului;
- concepția de elaborare a produsului;
- recomandările privind activitatea de pretestare;
- recomandările privind activitatea de evaluare (posttestare).

Primele patru conținuturi anterior menționate au rolul de a menține un cadru constant de referință în cadrul procesului de conceptualizare a produsului și de a permite specialistului de influențare socială să vizeze publicul-țintă și schimbarea comportamentală planificată. Produsele diseminate ale seriei țin evidența tuturor produselor din seria respectivă care sunt remise publicului în același timp cu produsul în cauză, precum și a celorlalte produse din alte serii care sunt diseminate în același cadru temporal. În ceea ce privește conținutul rubricii,

axa și temele de influențare, documentul american de specialitate menționează patru elemente: axa (direcția principală de influențare), temele (argumentele care susțin mesajul axei), apelurile și tehnicile de persuasiune. Descrierea produsului se referă la toate detaliile tehnice necesare elaborării acestuia care merg până la stabilirea dimensiunii și greutateii hârtiei, a modalităților de emisie pentru televiziune etc. Suspensia produsului-pilot este identică cu cea stabilită în matricea de execuție a seriei. Fiecare produs al seriei are aceeași suspensie în cadrul producției-pilot, ceea ce face ca unui eventual produs individual (din afara seriei) să i se stabilească locul și rolul printr-o planificare inversă de la data suspensiei.

Concepția de elaborare a produsului conține o descriere detaliată a informațiilor care concură la producerea concretă a acestuia. Descrierea trebuie să fie completă și exactă și trebuie realizată în termeni tehnici și nu într-o manieră narativă. Simbolurile, grafica, fotografiile, culorile, textura vor fi menționate, inclusiv dimensiunile și locul în cadrul produsului. Dacă se consideră necesar, anumite texte și fotografii pot fi citate după sursă, loc și dată de preluare. Pot fi incluse schițe primare ale produsului. Descrierea unui produs audio sau audiovizual ar trebui să conțină elementele principale, printre care efectele de imagine și de sunet, cadrele principale și tranzițiile.

Toate produsele audiovizuale sunt însoțite de un *storyboard* (schema grafică ilustrată a unui videoclip) care are rolul de a suplimenta descrierea produsului.

Recomandările privind pretestarea și posttestarea sunt furnizate după finalizarea elaborării produsului. Pentru a maximiza timpul avut la dispoziție, metodologia și întrebările preliminare pot fi elaborate în același timp cu produsul. Recomandările de pretestare acoperă toată sfera informațională de care are nevoie specialistul pentru a realiza un instrument de lucru valid. În primul rând, se stabilește metodologia de lucru și se determină elementele critice (de pildă, evitarea sau identificarea răspunsului fals). Întrebările specifice etapei de posttestare sunt identice cu cele utilizate în pretestare, cu mențiunea că se vor pregăti întrebări suplimentare care vizează expunerea publicului-țintă la produsul de influențare socială, dacă publicul este angajat în procesul de schimbare comportamentală și nivelul acesteia.



În etapa a cincea are loc procesul de aprobare a seriei. Aprobarea seriei este o sarcină detaliată și concentrată care face tranziția către aprobarea integrală a planului care facilitează schimbarea comportamentală a populației-țintă. Aprobarea programelor și a seriei beneficiază de participarea tuturor factorilor de decizie, responsabililor și specialiștilor PSYOPS datorită efectelor cu impact strategic pe care le pot genera produsele și acțiunile de influențare socială. Managementul timpului este direct proporțional cu eficiența asupra comportamentului vizat, deoarece competiția din mediul operațional reclamă o acțiune rapidă pe piața informațională. Cu toate acestea, în practica operațională etapa de aprobare este una consumatoare de timp din cauza mai multor factori dintre care birocrăția, dificultatea factorului de decizie de a rămâne neutru și de a nu se confunda cu grupul-țintă vizat, precum și imixtiunea neinspirată a unor factori de decizie diletanți în materie de influențare socială sunt principalele obstacole reale cu care se confruntă procesul de influențare. Prin comparație, procesul de influențare al adversarului se desfășoară într-un ritm extrem de rapid tocmai datorită faptului că factorul de decizie conduce și instrumentează principalele cazuri la care contribuie și modalitatea simplă de realizare și de diseminare a unui astfel de produs. În plus față de acestea, etapa cu numărul șase poate începe doar după ce seria a primit aprobarea.¹¹

Etapa a șasea poate fi considerată o etapă acțională, deoarece aici are loc producția, distribuția, diseminarea și post-testarea produselor de influențare socială. Cele două documente principale, matricea de execuție a seriei și matricea de diseminare, sunt instrumentele esențiale de lucru pentru această etapă. Exactitatea, timpul și metodele de diseminare ale seriei de influențare socială sunt elemente critice în mediul informațional actual, mai ales în contextul în care competiția cu metodele eficiente utilizate de adversar nu este deloc de neglijat. Pentru creșterea nivelului de eficiență al celor mai sus menționate, în teatrele de operații, structurile de influențare socială contractează mijloace/unități de producție și de diseminare publice sau private ale națiunii-gazdă. În realizarea unui astfel de contract se inserează toate mențiunile necesare care pot contribui la sporirea eficienței procesului de influențare: clauze de confidențialitate, disponibilitatea operațională 24/7 în cazuri special,

angajarea unor companii de evaluare care utilizează personal neutru, acceptat de anumite comunități etnice greu accesibile etc.¹² Bugetul este unul din elementele care contribuie decisiv la creșterea eficienței care se măsoară în calitatea execuției și rapiditatea difuzării. Calitatea, în destul de multe situații, corelează cu dimensiunea fizică a unui asemenea produs asupra cărora se concentrează un efort de producție semnificativ la costuri ridicate.

În acest timp, o simplă coală de hârtie pe care se așterne insidios, dar bine meșteșugit, un mesaj de amenințare postat de talibani pe porțile domiciliilor afgane, așa-zisele „nightletters”, nu numai că anulează eforturile de influențare ale structurilor NATO, dar conving sau îndeamnă la reticență în privința cooperării solicitate de acestea.¹³ Așadar, calitatea se formulează atât în termeni estetici (claritatea imaginii, adecvarea culorilor, poziționarea textului etc.), cât mai ales în conținutul mesajului care are rolul de a induce rezonanța populației-țintă. Inadecvarea conținuturilor mesajelor are conotație politică, la care organismele militare se raliiază fără să țină cont de mandatul cu care au fost investite.

Din anul 2008, de când Kosovo/Kosova și-a autoproclamat independența, până în prezent, KFOR și-a concentrat eforturile de convingere asupra comunității sârbe de a accepta integrarea deplină în acest spațiu. Rezoluția Consiliului de Securitate al ONU numărul 1244 din 10 iunie 2009, în vigoare în momentul de față, stipulează faptul că provincia Kosovose bucură de autonomie, are dreptul la autodeterminare sub o autoritate interimară internațională, dar rămâne teritoriu al statului sârb. Aceeași rezoluție autorizează NATO să constituie și să disloce o forță multinațională de menținere a păcii în Kosovo (actual KFOR). Mesajul transmis prin diferite mijloace de diseminare de structurile de influențare sârbe în Kosovo este: “KFOR respects UNSC resolution 1244” (KFOR respectă Rezoluția Consiliului de Securitate al ONU nr. 1.244)¹⁴ și are potențialul de a anula sau a neutraliza eforturile de influențare ale KFOR, în cazul în care linia politică internațională pentru Kosovo/Kosova menține aceeași direcție și nu amendează autoproclamată independența a Kosovo/Kosova într-o nouă rezoluție a Consiliului de Securitate al ONU, prilej cu care s-ar schimba actualul mandat al KFOR.

A șaptea etapă și ultima a procesului de influențare socială vizează *evaluarea seriei/programului/campaniei*. Mai exact, această



evaluare cuantifică îndeplinirea obiectivului operațional și analizează impactul general al seriei asupra comportamentului populației-țintă (grupul-țintă acceptat: să renunțe la luptă, să coopereze cu forțele NATO, să se reîntoarcă la casele lor, să se înroleze în forțele naționale de securitate, să coexiste pașnic cu celelalte grupuri etnice etc.) Este de o importanță capitală ca tipul analitic cantitativ să fie completat de o analiză calitativă care să stabilească, în tandem, cauzele, efectele, circumstanțele care au dus la obținerea unor rezultate comportamentale. Măsurătorile au o dublă destinație, astfel că el determină atât calitatea acțiunilor proprii, interne (de tip procedural, proces supervizat și amendat în consecință), cât și calitatea acțiunilor externe, anume modificările comportamentale planificate. Evaluarea are un rol de recalibrare a procesului, în sensul că furnizează structurii de strategie a campaniei acele informații necesare ajustării modalității de acțiune pentru îndeplinirea obiectivelor stabilite.¹⁵Centrul de greutate al acestei etape se definește ca *analiza tendințelor (trend analysis)* și exprimă datele observaționale asupra comportamentului publicului-țintă surprinse înainte, în timpul și după diseminarea produselor seriei de influențare socială. Cauzele care concură la modificările comportamentale apărute se determină prin datele obținute în urma activităților specifice posttestării și prin analiza datelor obținute din producerea evenimentelor spontane (de pildă, un post de radio susținut de forțele de coaliție care operau în centrul Afganistanului a fost distrus de talibani în anul 2007, ca urmare a mesajelor defavorabile acestora).

Această lucrare a fost posibilă prin sprijinul financiar oferit prin Programul Operațional Sectorial Dezvoltarea Resurselor Umane 2007-2013, cofinanțat prin Fondul Social European, în cadrul proiectului POSDRU/159/1.5/S/138822, cu titlul „Rețea Transnațională de Management Integrat al Cercetării Doctorale și Postdoctorale Inteligente în Domeniile „Științe Militare”, „Securitate și Informații” și „Ordine Publică și Siguranță Națională” – Program de Formare Continuă a Cercetătorilor de Elită – „SmartSPODAS”.”

NOTE:

1 FM – 3-05.301 – *Psychological Operations Process, Techniques, Tactics and Procedures*, Fort Bragg, August, 2007, pp. 10-12 și *NATO Psychological Operations Handbook, Draft version 1.1*, April, 2013, Brussels, Belgium, pp. 33 - 40.

2 John S. Wright, Willis L. Winter Jr., Sherilyn K. Zeigler, *Advertising*, McGraw-Hill, New York, 1982, pp. 320 - 337.

3 FM – 3-05.301 – *Psychological Operations Process, Techniques, Tactics and Procedures*, Fort Bragg, August, 2007, pp. 45-46.

4 Studiat la cursul de operații psihologice de la Special Warfare Centre and School, Fort Bragg, SUA, în anul 2011.

5 Observație participativă personală în cadrul unor structuri de analiză a grupurilor-țintă a unor capacități militare de influențare din Kosovo, Bosnia-Herțegovina, Afganistan.

6 Armand Dayan, *La publicité*, P.U.F., Paris, 1990, pp. 45-46.

7 FM – 3-05.301 – *Psychological Operations Process, Techniques, Tactics and Procedures*, Fort Bragg, August, 2007, p. 82.

8 *Ibidem*, p. 87.

9 *Ibidem*, p. 92.

10 *Ibidem*, pp. 93-94.

11 *Ibidem*, p. 128.

12 Observație participativă personală în Bosnia, Kosovo, Afganistan, în cadrul unor structuri militare de influențare socială.

13 *Rapoarte de analize a structurilor de operații psihologice din Kabul*, Afganistan, 2009.

14 *Revista Cutia Pandorei*, CTEA, 2011, pp. 18-22.

15 FM – 3-05.301 – *Psychological Operations Process, Techniques, Tactics and Procedures*, Fort Bragg, August, 2007, pp. 155-162.

BIBLIOGRAFIE

Dayan Armand, *La publicité*, P.U.F., Paris, 1990.

Wright John S., Winter L. Willis Jr., Sherilyn K. Zeigler, *Advertising*, McGraw-Hill, New York, 1982.

Revista Cutia Pandorei, CTEA, 2011.

FM – 3-05.301 – *Psychological Operations Process, Techniques, Tactics and Procedures*, Fort Bragg, August, 2007.

NATO Psychological Operations Handbook, Draft version 1.1, April, 2013, Brussels, Belgium.

Rapoarte de analize a structurilor de operații psihologice din Kabul, Afganistan, 2009.



INFLUENȚA ORGANISMELOR FINANCIARE INTERNAȚIONALE ASUPRA SECURITĂȚII NAȚIONALE

THE INFLUENCE OF INTERNATIONAL FINANCIAL BODIES ON NATIONAL SECURITY

Ec.drd. Tiberiu-Valentin MAVRODIN*

Rolul instituțiilor financiare este deosebit de disputat în ultimii ani, existând o serie de argumente „pro” și „contra” referitoare la beneficiile reale ale măsurilor impuse națiunilor de către aceste instituții. Deși principiile de funcționare ale acestora sunt extrem de generoase, transpunerea în practică a dezideratelor și a condiționărilor aferente, cărora li s-a atribuit, în decursul timpului, un caracter general valabil, fără a fi luate în considerare caracterul variat și particularitățile economiilor respectivelor state, poate determina efecte extrem de grave asupra economiei și, implicit – datorită interdependențelor existente – , asupra securității naționale. Tocmai din aceste considerente este necesară regândirea relațiilor dintre aceste organisme și guvernele naționale și nuanțarea programelor de acțiune în funcție de particularitățile mediului intern și internațional, valabile la momentul respectiv.

The role of international bodies has been extremely disputed in the last years, due the existence of „proes” and „cons” regarding the real benefits of the measures imposed to the nations by these institutions. Although basic functional principles of those are extremely generous, translation in practice of the desideratum and of the related constraints – which were considered valid for a long time, without taking into consideration varied nature and the particularities of the economies belonging to those states, could determine serious effects on economy and implicitly, due to the existing interdependences – on national security. For these considerations, it is necessary to modify existing relations between these bodies and national governs, and to alter action programs in accordance with internal and international environment particularities valiant at a certain time.

Cuvinte-cheie: organisme internaționale; guverne naționale; economie națională; tensiuni sociale; securitate națională.

Keywords: international bodies; national governs; national economy; social tensions; national security.

Deși la nivel internațional, un rol major în gestionarea crizelor și prevenirea dezechilibrelor macroeconomice revine instituțiilor financiare internaționale, rolul acestora este deosebit de disputat în ultimii ani, ca urmare a gestionării extrem de controversate a perioadelor de dinaintea și de după apariția crizei financiare, dar și a dezbaterilor „pro” și „contra” existente în spațiul public referitoare la beneficiile reale ale măsurilor impuse națiunilor de către aceste instituții.

Cu toate că principiile de bază ale organismelor financiare internaționale sunt extrem de generoase, amintim printre altele:

- acordarea de asistență statelor în scopul menținerii stabilității monetare și economice;
- acordarea de ajutoare statelor în curs de dezvoltare pentru depășirea situațiilor de criză;
- întărirea și promovarea cooperării internaționale;
- liberalizarea comerțului internațional și al mișcărilor de capital etc. Transpunerea în practică a acestor deziderate și a condiționărilor aferente, cărora li s-a atribuit, în decursul timpului, un caracter general valabil, fără a fi luate în considerare caracterul variat și particularitățile economiilor respectivelor state, poate determina efecte extrem de grave asupra economiei naționale și, implicit – datorită interdependențelor existente –, asupra stării de securitate a acestora.

***Ministerul Finanțelor Publice**
e-mail: vali_mfin@yahoo.com



Lipsa coeziunii deciziilor politice la nivel global, răspunderea difuză a organismelor internaționale reprezentative și dificultatea demersului global al cooperării, date de eterogenitatea actorilor implicați, au făcut ca principalii reprezentanți ai sistemului monetar financiar internațional – Fondul Monetar Internațional și Banca Mondială – să se îndepărteze tot mai mult de scopul lor primordial, ajungând, la sfârșitul secolului al XX-lea, nu numai în afara dialogului cu Sistemul Națiunilor Unite, ci și în afara dialogului cu organismele paralele sau chiar cu membrii săi.¹

Astfel, concentrarea unor măsuri radicale la nivel macroeconomic, minimizarea rolului statului în economie, interzicerea întreprinderii unor măsuri protecționiste pentru populația/sectoarele afectate, creșterea impozitelor, accentul pus pe tăierea cheltuielilor publice, vânzarea unor întreprinderi de stat cu potențial, eliminarea subvențiilor, reprezintă tot atâtea elemente criticate de către specialiști și societatea civilă, deoarece s-a arătat, în nenumărate rânduri, că o economie prosperă este una în care se urmărește exact opusul.

În cazul concret al României, măsurile fiscal bugetare asumate în cadrul relațiilor cu organismele financiare internaționale în perioada postcriză au vizat o serie de ajustări fiscale drastice, reducerea salariilor bugetarilor, scăderea numărului de angajați din sectorul public, creșterea TVA, privatizări și vânzări de pachete minoritare sau majoritare la principalele companii de stat etc., măsuri care, deși au contribuit la atingerea obiectivelor din programele convenite cu organismele financiare internaționale, și menținerea unei oarecare stabilități economice, au afectat grav nivelul de trai al populației, accentuând inegalitățile sociale și au întârziat revenirea economică.

Fiecare stat a urmat, în ritmul propriu, acest set de politici, fără însă să existe o strategie construită la nivel național, și care să fie înțeleasă și acceptată de opinia publică.

În aceste condiții, măsurile de restructurare economică cu implicații de tipul șomajului au fostacompaniate de vaste proteste de masă, programul fiind abandonat din lipsa unui sprijin public.

Am suferit și continuăm să suferim și astăzi și din cauza lipsei unei comunicări adecvate la nivel național în privința țintelor pe care ni le propunem să le atingem, a efectelor pe termen lung pentru țară și populație și a căilor de parcurs pentru atingerea unor astfel de obiective.²

Această strategie „doi pași înainte, unul înapoi”, numită „stop and go” are ca rezultat creșterea costurilor sociale ale reformelor, deoarece restructurările se întind pe perioade de timp mai mari, și împreună cu ele și perioadele de ajustare³, determinând afectarea gravă a echilibrelor macroeconomice (social, economic), și destabilizarea securității naționale.

Potrivit opiniilor unor specialiști, care activează chiar în cadrul respectivelor organizații financiare internaționale, implementarea unor astfel de măsuri, a determinat creșterea inegalităților în aproximativ jumătate din țările europene care au efectuat așa zisele „ajustări bugetare” în perioada 2007-2012, fiind acceptat faptul că măsurile privind reducerea cheltuielilor bugetare conduc, în mod automat, la pierderi de locuri de muncă și au tendința de a consolida inegalitățile în detrimentul celor mai puțin favorizați, ale căror venituri depind aproape în totalitate de salarii.

Acumularea acestor tensiuni, coroborată cu marile discrepanțe în nivelul de dezvoltare economică – care se accentuează tot mai mult în condițiile unor progrese tehnologice fără precedent – pot determina grave crize sociale, frustrări și stări de nemulțumire – adevărate amenințări la adresa securității naționale.

În acest context, în scopul prevenirii unor astfel de fenomene, este necesar ca la nivelul relațiilor existente între guvernele naționale și organismele financiare internaționale, să se producă anumite schimbări conceptuale – schimbări ce trebuie realizate la nivelul ambilor parteneri (guverne naționale și organizații financiare internaționale), după cum urmează:

- *La nivelul guvernelor naționale* – prin luarea în calcul a dinamicii și particularităților naționale, a fenomenelor din realitatea economică și socială a respectivei țări, precum și a mutațiilor, adesea neașteptate, care se produc în lume.

Astfel, strategia națională proprie va conține o viziune și o mai mare capacitate de percepție, evaluare și abordare a tuturor acestor fenomene și mutații, astfel încât măsurile ce trebuie implementate la nivel național să fie întotdeauna adecvate realităților (interne și internaționale) și totodată în permanență subordonate intereselor fundamentale ale țării și ale cetățenilor.

- *La nivelul organizațiilor financiare internaționale* – prin stabilirea unor noi principii



fundamentale de acțiune, principii ce trebuie să se raporteze la noile priorități politice și strategice globale pe termen mediu și lung și care vor crea premisele unui parteneriat echilibrat care va determina stabilitate și securitate economică și socială pentru cetățenii respectivelor state.

În acest context, constatăm faptul că actorii statali (guverne naționale) și nonstatali (organisme financiare internaționale) joacă un rol deosebit de important, modul în care se desfășoară relațiile dintre aceștia, dintre aceștia și individ, determinând configurația securității la nivel național, regional și global.

Accentul pus pe individul uman și pe populația căruia acesta aparține, indiferent de rasă, religie, etnie etc., a condus la cristalizarea conceptului de „securitate umană globală”.⁴

Astfel, securitatea umană globală vizează nu doar un ansamblu al amenințărilor la adresa individului și a populației căreia acesta îi aparține, ci semnifică preocuparea tuturor factorilor responsabili (statali și nonstatali) de a asigura protecția tuturor indivizilor.

Tocmai din aceste considerente este necesară:

- regândirea relațiilor existente între guvernele naționale și organismele financiare internaționale;
- menținerea unui climat de stabilitate politică;
- adoptarea unor politici guvernamentale coerente sustenabile;

- rezultatul final al unor astfel de abordări fiind o economie puternică, performantă și competitivă, macrostabilă, dinamică sub raportul ritmului de creștere și adaptabilă la cerințele integrării și ale globalizării – premisă a securității naționale.

Prin atingerea acestor deziderate vor fi obținute totodată condițiile necesare pentru realizarea securității economice și sociale, iar elementul central va fi reprezentat de interesul majorității populației, contribuind, totodată, la eliminarea sărăciei extreme ca fenomen, la reducerea substanțială a numărului persoanelor cu venituri situate sub pragul european al sărăciei și la realizarea unui echilibru social capabil să stimuleze creșterea ponderii și consolidarea clasei de mijloc.⁵

Prin urmare, administrarea eficientă, echilibrată și durabilă a economiei, prin adaptarea măsurilor ce urmează a fi întreprinse – măsuri impuse de organismele financiare internaționale – la realitățile interne și internaționale actuale, va determina efecte benefice atât în ceea ce privește securitatea

economico-socială, dar și în ceea ce privește securitatea națională.

Astfel, este demonstrat, încă o dată, faptul că starea de securitate a unei națiuni reprezintă rezultanta unui număr impresionant de variabile și factori de influență, de combinarea și gestionarea cărora depinde nivelul sau gradul de securitate sau insecuritate al unei națiuni.

Această lucrare este elaborată și publicată sub auspiciile Institutului de Cercetare a Calității Vieții, Academia Română ca parte din proiectul cofinanțat de Uniunea Europeană prin Programul Operațional Sectorial Dezvoltarea Resurselor Umane 2007-2013 în cadrul proiectului „Pluri și Interdisciplinaritate în programe doctorale și postdoctorale” – cod proiect POSDRU/159/1.5/S/141086. Programul Operațional Sectorial Dezvoltarea Resurselor Umane 2007-2013. Titlul proiectului Pluri și Interdisciplinaritate în programe doctorale și postdoctorale.

NOTE:

- 1 Cătălin Popa, *Structura instituțională a sistemului monetar financiar internațional*, 2014.
- 2 Nicolae Dănilă, *Dezvoltare strategică sau ajustări frecvente*, 2010.
- 3 Cătălin Popa, *Structura instituțională a sistemului monetar financiar internațional*, 2014.
- 4 Andrei Vocilă, *De la cultura de securitate la cultura de intelligence*, 2010.
- 5 *Strategia de Securitate Națională a României*, 2007.

BIBLIOGRAFIE

- Ban Cornel, Gabor Daniela, *Recalibrarea înțelepciunii convenționale: o analiză aprofundată a relațiilor dintre România și FMI*, 2014.
- Băhnăreanu Cristian, *Impactul factorilor economici asupra securității*, 2006.
- Catrina Ion-Lucian, *Lupta pentru finanțarea deficitelor – Despre iluzia prosperității și epuizarea financiară a statului*, 2012.
- Dănilă Nicolae, *Dezvoltare strategică sau ajustări frecvente*, 2010.
- Isărescu Mugur, *Conferința The Economist ‘The EU-Southeast Europe Summit – On the road to stability and growth’*, 2014.
- Lieberman M., Hall R.E., *Principles and applications of economics*, 2010.
- Pigui Traian, *Securitatea economică și securitatea umană globală*, 2004.



Popa Cătălin, *Structura instituțională a sistemului monetar financiar internațional*, 2014.

Stiglitz J.E., *Globalizarea. Speranțe și deziluzii*, 2003.

Vocilă Andrei, *De la cultura de securitate la cultura de intelligence*, 2010.

Zai Paul, *Considerente privind componentele politicilor bugetare*, 2008.

Hotărârea Parlamentului României nr. 36/2001 privind adoptarea Strategiei de securitate națională a României, 2001.

Strategia de Securitate Națională a României, 2007.



ARMAMENTUL SONIC – CONCEPT, TIPOLOGIE, UTILIZĂRI

THE SONIC WEAPONS – CONCEPT, TIPOLOGY, APPLICATIONS

Drd. Lucian Ștefan COZMA*

Dezvoltarea tehnologică din ultimii ani a condus la apariția unor noi tipuri de arme, dar și forme tot mai atipice de desfășurare a luptei armate. Printre aceste noi tehnologii cu aplicații militare este și tehnologia armelor bazate pe utilizarea undelor mecanice, dintre care în special undele din domeniul infrasonor și ultrasonor. Pe lângă acestea, știința sonicității ne oferă posibilitatea găsirii unor soluții tehnologice foarte convenabile, aplicate în domeniul tehnicii militare.

The technological development in recent years has led to the emergence of new types of weapons but also to more and more atypical forms of warfare. Among these new technologies with military applications, also the weapons technology is used based on the mechanical waves, especially the infrasonic and ultrasonic ones. In addition, the science of sonicity allows us to find very convenient technological solutions applied in the field of military technology.

Cuvinte-cheie: ultrasunete; sonicitate; atipic; hibrid.

Keywords: *ultrasounds; sonicity; atypical; hybrid.*

În acest articol se face o scurtă incursiune în domeniul tehnologiei ultrasonice, din perspectiva aplicațiilor militare, trecând în revistă principalele surse artificiale de ultrasunete, dar și posibilitățile de evoluție a acestor tehnologii în viitorul apropiat. Nu în ultimul rând, direct relaționată cu aceste tehnologii, se va aminti despre *știința sonicității* (Gogu Constantinescu) și aplicațiile sale deosebite în tehnica militară.

Introducere în domeniul ultrasunetelor

Corpurile din compunerea lumii materiale, aflate în alte situații decât încremenirea specifică temperaturii de „zero absolut”, exercită o sumedenie de interacțiuni la nivelul structurii lor interne și la nivelul mediului extern prin care evoluează. Măsura acestor interacțiuni este dată de conceptul fizic de *forță*. Apariția și acțiunea unor forțe atât la nivel intern, cât și extern, duce la realizarea unor deplasări și astfel, producerea de *lucru mecanic*.

Din momentul în care s-a introdus noțiunea de lucru mecanic, se poate afirma că orice corp ce are

capacitatea de a produce lucru mecanic, indiferent sub ce formă își exercită interacțiunea internă sau cu mediul, are proprietatea de a dezvolta *energie*. O parte din această energie, la nivel intern, își exercită acțiunea sub forma energiei de vibrație, la nivel molecular, de pildă. Dar energia de vibrație este caracteristică și comportamentului macroscopic al corpurilor materiale, fiind o rezultantă a diverselor tipuri de interacțiuni.

Într-o anumită măsură, această energie de vibrație a corpului material, existentă la un moment dat, se va transmite mediului înconjurător, potrivit proprietăților acestui mediu, punând în vibrație, din aproape în aproape, particulele materiale constituente ale acestui mediu. Se va produce astfel o perturbație a mediului care se transmite din aproape în aproape, dacă vom considera *mediul elastic*, creându-se *unde elastice* ce iau alternativ forma unor compresioni și a unei expansiuni. Potrivit caracteristicilor mediului, există însă moduri foarte diferite de producere a perturbațiilor, undele elastice fiind și ele de mai multe feluri. Se poate afirma din această perspectivă, faptul că *undele acustice* reprezintă o categorie de *unde elastice*. Potrivit modului în care pot impresiona sau nu

**Universitatea Națională de Apărare „Carol I”*
e-mail: *lucian.stefan@yahoo.fr*



organele auditive ale omului, dotate cu membrane elastice special destinate captării vibrațiilor din mediul înconjurător, undele elastice din categoria undelor acustice, pot fi *audibile* sau *nonaudibile*. Undele acustice, care depășesc frecvența sesizabilă (cca 16 kHz) de organele de auz omenești, poartă numele de unde ultrasonice. S-a putut observa faptul că o parte dintre undele ultrasonice, mai precis cele de frecvențe foarte ridicate, nu se mai supun legilor clasice ale mecanicii, necesitând aplicarea mecanicii legilor mecanicii cuantice. Tocmai pentru a marca precis această diferențiere, astfel de unde acustice au primit denumirea de *microunde acustice* sau *hipersunete*. Domeniul lor începe de la aproximativ 10^9 Hz și se întinde în cazul mediilor solide până la valori de ordinul 10^{13} - 10^{14} Hz, acestor frecvențe corespunzându-le lungimi de undă comparabile cu distanțele interatomice. Se consideră, la ora actuală, că valoarea de ordinul 10^{14} Hz ar fi cea mai mare frecvență pe care o pot atinge undele acustice.

Este cunoscut faptul că ultrasunetele au o frecvență mare și o lungime de undă mică, dovedind o serie de proprietăți particulare: transportă o cantitate mare de energie; nu sunt audibile, ceea ce în cazul aplicațiilor militare, nu permite în mod normal inamicului să sesizeze acțiunea armelor ultraacustice înainte de a se produce efectul acțiunii ultrasunetelor; de asemenea, este dificil de identificat direcția pe care se execută tragerea și amplasamentul trăgătorului, mai ales în cazul „urban warfare”; se pot obține și sub formă de fascicule focalizate și dirijate pe direcția și în sensul dorit.

Ultrasunetele produc o serie de efecte specifice, dintre care următoarele interesează îndeosebi aplicațiile militare: efecte chimice (produc sau accelerează unele reacții chimice); efecte fizice (produc cavitația în cadrul mediilor lichide sau a mediilor care conțin și lichide; de asemenea, produc încălzirea materialelor care sunt parcurse); efecte biologice (produc perturbații mecanice în interiorul celulelor, inclusiv rupturi tisulare, dar și efectul de supraîncălzire locală a țesutului). Sunt cunoscute aplicațiile ultrasunetelor în tehnica submarină. Pe lângă cele menționate, se adaugă și aplicațiile ultrasunetelor în tehnica militară a războiului geofizic, mai precis în cadrul armamentului climateric cu rază mică de acțiune.

Producerea ultrasunetelor destinate aplicațiilor militare

Ultrasunetele se pot produce, aidoma sunetelor din regimul audibil, prin procedee mecanice, dar și prin procedee specifice domeniului ultrasonor. În cazul procedeei clasice de producere a sunetelor (mecanic), cele mai bune rezultate au fost obținute utilizând vibrațiile unor diapazoane cu brațe foarte scurte, cum este cazul așa-numitului „fluiet Galton”. În ciuda perfecționărilor deosebite aduse „fluietelor” ultrasonice de către V. Gavreau și P. Levavasseur, metoda „mecanică” de producere a ultrasunetelor a fost, în general, abandonată în favoarea a două metode care permit compactizarea deosebită a surselor ultrasonice și totodată scăderea consumului de energie corespunzător: metoda bazată pe efectul de magnetostricțiune și metoda bazată pe efectul piezoelectric.

a) *Utilizarea efectului de magnetostricțiune pentru producerea ultrasunetelor.* Este cunoscut faptul că, încă de la jumătatea secolului XIX, Joule demonstra faptul că în cazul corpurilor ce sunt realizate din anumite materiale (metale sau aliaje) mai ales cele feromagnetice (substanțe ce pot fi magnetizate foarte ușor și care își păstrează magnetizarea după ce a fost înlăturată cauza care a produs-o) au proprietatea de a-și modifica dimensiunile sub acțiunea unui câmp magnetic – acesta fiind *efectul magnetostrictiv*. De pildă, dacă vom introduce o bară de nichel în interiorul unei bobine și aplicăm o tensiune electrică continuă la bornele bobinei, în interiorul acesteia va exista un câmp magnetic, iar bara, sub influența acestui câmp, își va reduce lungimea. În cazul utilizării curentului alternativ, bara va suferi deformări periodice, adică o să vibreze. Atunci când frecvența curentului alternativ este de ordinul zecilor de mii de herți, bara va realiza oscilații forțate la același ordin de mărime al frecvenței, emițând ultrasunete. În general, energia undelor ultrasonice emise în astfel de condiții este mică, dar în cazul în care frecvența curentului alternativ aplicat atinge valoarea de rezonanță (egalând frecvența proprie de oscilație a barei) se va obține intensitatea maximă a undelor ultrasonore.

b) *Utilizarea efectului piezoelectric pentru producerea ultrasunetelor.* Odată cu descoperirea, din anul 1880, a fraților Pierre și Jacques Curie, s-a stabilit că dacă anumite cristale sunt tăiate sub formă de plăcuță, atunci la realizarea unei



comprimări asupra acestei plăci pe fețele ei apar sarcini electrice de semn contrar, iar aceste sarcini își schimbă semnul dacă în locul unei compresiuni se va exercita o tracțiune – acest efect a rămas cunoscut sub numele de efect piezoelectric direct. Efect piezoelectric direct va apărea, deci, la o comprimare a cristalului sau în cazul efectului piroelectric, la o modificare de temperatură conducând la apariția unei polarizări electrice, așadar apariția unei diferențe de potențial între fețele plăcuței. Denumirea fenomenului analizat aici își are etimologia în grecescul „piezo” ce însemna „a apăsa”.

În cazul *efectului piezoelectric direct*, aplicarea unei tensiuni mecanice va conduce practic la redistribuirea sarcinilor electrice în volum, rezultatul fiind o polarizare electrică volumică și de aici, o sarcină electrică indusă pe suprafață. Efectul piezoelectric este pus în evidență prin apariția unei diferențe de potențial la capetele unui dielectric sau feroelectric atunci când asupra lui acționează o forță de compresie mecanică. Efectul piezoelectric poate fi direct sau indirect, cel direct fiind considerat atunci când materialele monocristaline sunt supuse acțiunii unei presiuni mecanice ce generează tensiuni mecanice, iar indirect este atunci când sub acțiunea unui câmp electric materialul suferă o deformare mecanică.

c) *Surse ultrasonore mecanice*. Cerințele domeniului militar au forțat tehnologia surselor de ultrasunete să treacă de la aplicațiile miniaturale (fascicule cu diametre reduse acționând la mică distanță față de sursă) utilizate de pildă în sudura cu ultrasunete sau în chirurgie, la aplicații ce folosesc instalații de dimensiuni mari și foarte mari, apte să lucreze la regimuri de putere mare.

Pentru astfel de aplicații, mai ales în domeniul naval, deoarece navele militare au, în general, tonaj mare putând permite îmbarcarea unor instalații de dimensiuni mari, care să fie deservite de grupurile de forță ale navei sau de alte instalații de la bordul acesteia, care comportă surse de energie. Unul dintre agenții de lucru cei mai utilizați, mai ales în cazul aplicațiilor legate de marina militară, este reprezentat de aerul comprimat sau/și amestecul de aer comprimat și aburi de suprapresiune proveniți de la cazanele de aburi ale navei.

Menționez, de pildă, una dintre invențiile aparținând inginerului român Constantin Trif, care are de altfel un bogat palmares în domeniul

creației de inventică. Printre altele, el a inventat un echipament de stins incendii care funcționează pe baza teoriei sonicității, elaborată de către George „Gogu” Constantinescu. Acest echipament de stins incendii bombardează focul cu proiectile de apă de la o distanță de cel puțin 2 km și se compune din două părți: partea auxiliară, care asigură alimentarea cu apă și partea principală, care lansează asupra incendiului apa sub formă de proiectile. Un astfel de echipament se montează pe vehicule de teren gen HUMMER având următoarele performanțe: masa proiectilului de apă lansat, 2 kg; cadența de tragere, 12,5 Hz; cantitatea de apă lansată pe secundă, 25 kg; distanța de tragere, 2 km; puterea mecanică necesară, cca 100 kW. Formarea proiectilelor fluide (de apă) are la bază unul dintre fenomenele specifice acțiunii ultrasunetelor – fenomenul de cavitație. De altfel, tot în domeniul marinei militare, dispozitivele piezoelectrice mai pot avea interesante aplicații în domeniile: reducerii forțelor de frecare ce apar la nivelul stratului-limită format în jurul carenei, prin suflarea acestui strat-limită (de apă) cu ajutorul ultrasunetelor, prin efect de cavitație; alungării meduzelor, care pot produce deteriorări ale elicelor imersate sau defectarea unor instalații care de fel aspiră apa de mare; în acest sens, dispozitivele piezoelectrice sunt nevoite să lucreze la frecvențe mici și foarte mici, de domeniul infrasonor; creării sau disipării ceții; depunerii norilor de aerosol, de pildă, combaterea fumizării ce realizează mascarea forțelor inamice etc.

Caracteristicile ultrasunetelor rezultă practic din chiar definirea lor: având un regim de frecvență relativ mare, ele au implicit lungimea de undă mică și din această cauză vor transporta o cantitate mai mare de energie în raport cu sunetele din regimul audibil, se pot deplasa sub forma unor fascicule destul de înguste ce pot fi bine dirijate de la sursă către țintă și nu pot fi sesizate de urechea combatanților aflați în zona unde aceste ultrasunete acționează. Acțiunea ultrasunetelor produce o serie de efecte specifice dintre care unele interesează, în mod deosebit, aplicația lor în sensul intervenției asupra factorilor de mediu în scopuri militare. Astfel, ultrasunetele produc efecte fizice, chimice și biologice. Din cadrul efectelor fizice, voi menționa faptul că ultrasunetele distrug stările fragile de echilibru amplificând sau diminuând astfel unele fenomene sau/și procese (cum este cazul întârzierii fierberii sau a provocării stării de supratopire etc.);



pot, de asemenea, conduce la apariția sistemelor disperse (cum este cazul emulsiilor, suspensiilor, împiedicării proceselor de coagulare a aerosolilor etc.); în mod antagonist față de exemplul precedent, ultrasunetele (în anumite condiții) distrug sistemele disperse (provocând sau întetind fenomenul sau procesul de coagulare); provoacă încălzirea locală a particulelor asupra cărora acționează; pot da naștere la fenomenul de cavitație în cadrul mediilor lichide. Dintre toate acestea, pentru utilizarea ultrasunetelor pentru intervenția asupra factorilor de mediu în scopuri militare, interesează, în special, fenomenul de producere și de distrugere a fazei disperse, cel de încălzire și cavitație. În cazul unei mase de lichid prin care se deplasează unde ultrasonore, din cauza aparițiilor unor variații mari de presiune, în cadrul lichidului apar cavități ce sunt practic imediat umplute de către gazele dizolvate în lichid, precum și cu vapori ai lichidului respectiv. În acest fel, se va forma o mulțime de bule cu mișcare dezordonată, în masa lichidului dezvoltându-se presiuni mari cuprinse între o mie și un milion de atmosfere tehnice. Ca efecte secundare, apar încălziri locale și chiar descărcări electrice. Totodată, ultrasunetele produc și efecte chimice care sunt cel mai adesea corelate fenomenelor fizice descrise anterior și care contează de asemenea din perspectiva aplicațiilor militare. Astfel, ultrasunetele produc sau accelerează unele reacții chimice (cu funcție de declanșator sau/și catalizator); în anumite condiții favorizează procesele de polimerizare; în alte condiții, produc efectele antagoniste de depolimerizare. Să menționăm totodată și efectele biologice: producerea de perturbații mecanice în interiorul celulelor, încălzirea locală a țesuturilor, etc. Astfel de efecte biologice apar în cazul acțiunii unor surse aflate în imediata apropiere a organismului țintă și în funcție de durata ultrasonării și intensitatea și puterea sursei ele pot fi efecte reversibile sau ireversibile, producând deci leziuni grave. Producerea sistemelor disperse ca și distrugerea acestora au aplicații directe în cadrul intervenției asupra factorilor de mediu climatici: încărcarea sau curățarea aerului de aerosoli și ceață, provocarea condensului particulelor de apă și deci provocarea precipitațiilor sau amplificarea acestora etc. În regiunile unde se desfășoară acțiunile de luptă, aerul din cadrul troposferei¹ este cel mai adesea încărcat cu aerosoli², proveniți din surse naturale sau artificiale, cum ar fi, de pildă,

instalațiile militare de fumizare a câmpului de luptă. Acești aerosoli se pot forma sau depune prin acțiunea ultrasunetelor.

Aerosolii sunt practic mici particule de solid sau lichid aflate într-o permanentă mișcare, agitația lor fiind întreținută de către interacțiunea cu moleculele aerului. Prin interacțiunea dintre aerosoli se formează particule mai mari care atunci când devin suficient de grele, cad la suprafața solului. Aceste procese de formare a aerosolilor grei se petrec însă foarte puțin în condiții naturale – probabilitatea unirii lor fiind relativ mică.

Prin intervenția militară utilizând acțiunea ultrasunetelor, procesele de formare a aerosolilor grei se amplifică, aceste microparticule vibrează sub influența ultrasunetelor, dar cum dimensiunea (ca și natura) aerosolilor este foarte diferită, și vibrația lor este diferită, fapt care le amplifică probabilitatea de ciocnire și de unificare. Pe măsură ce volumul aerosolilor crește, procesul se amplifică, deoarece densitatea acestor particule este mai mare – rezultă, deci, că eficacitatea cea mai bună se obține atunci când avem de-a face cu densitate cât mai mare de aerosoli. Așa cum este cazul norilor sau a ceței. Să notăm faptul că datorită inerției pe care o prezintă particulele pe măsură ce devin tot mai grele, nu este indicat să se lucreze cu frecvențe prea mari, cel mai adesea lucrându-se la valori de ordinul 25 kHz, adică relativ aproape de pragul audibil. S-a observat faptul că pentru producerea fenomenului de depunere a particulelor, intensitatea trebuie să fie mai mare de 1 W/cm^2 , sunetul produs având peste 150 dB.

În cadrul aplicațiilor militare s-a avut în vedere printre altele nu doar depunerea perdelelor de fum (mascarea prin fumizare) lansate de către adversar, ci și depunerea ceței sau provocarea precipitațiilor. Pentru a se realiza așa ceva asupra unui volum suficient de mare de aer, s-a observat necesitatea de a utiliza o pluralitate de sirene ultrasonore de putere relativ mare. Aceste sisteme au dovedit un randament bun, producând totodată și efecte biologice asupra personalului combatant advers. Trebuie menționat și faptul că acțiunea ultrasunetelor poate avea și efectul contrar de formare a aerosolilor, prin împrăștierea particulelor în aer, folosindu-se în acest scop o instalație ajutătoare care furnizează jetul de particule fin pulverizate. De pildă, un jet de abur (apă) care este pulverizat la distanță mare cu ajutorul fasciculelor de ultrasunete și



conduce la formarea sau amplificarea ceții. Ca exemplu³ privind primele experiențe de acest gen, la începutul anilor '60, în Republica Democrată Germană s-a realizat un difuzor ultrasonic echipat cu un rezervor având capacitatea de peste 1.000 cm³ cu o autonomie de funcționare de peste o oră și jumătate, picăturile de apă care formează ceața artificială având un diametru cuprins între 0,6 și 5 microni. Lucrându-se cu o astfel de instalație, s-a putut face ceață deasă în cadrul unei încăperi având volumul de 200 m³.

Explicarea fenomenului de dispersie ultrasonică este foarte simplă: dacă un fascicul suficient de intens de ultrasunete străbate un mediu lichid și este dirijat de către operator către suprafața de separare a acestui mediu lichid față de un alt lichid sau un gaz, atunci în momentul atingerii suprafeței de separare menționate fasciculul ultrasonor va disloca microparticule pe care le dispersează în mediu, purtându-le practic cu sine, adică aceste particule, dacă sunt suficient de mici, se deplasează împreună cu unda ultrasonoră.

S-a demonstrat experimental faptul că dacă mediul de dispersie (dispergentul) este gazos, în anumite condiții se poate produce o ceață foarte deasă. Când suprafața lichidului este excitată prin acțiunea undei ultrasonice, micropicături se desprind din suprafața lichidă și rămân în suspensie în cadrul mediului gazos. Experiențele realizate de către R.J. Lang folosind ultrasunete cu frecvențe cuprinse între 10 și 800 kHz, au demonstrat că pentru un lichid de lucru determinat, diametrul mediu al particulelor (în faza dispersă) va fi în funcție de frecvența ultrasonoră – detalii, precum și relațiile de calcul sunt date în literatura de specialitate⁴. Pentru producerea dispersiei este necesară utilizarea unei intensități denumite intensitatea de prag, dar odată atinsă această valoare, creșterea ei în continuare nu mai este necesară, neamplificând procesul dacă nu crește totodată și frecvența. În cazul în care intensitatea și frecvența cresc proporțional, dispersia lichidului în mediul gazos ia forma unei coloane de apă proiectate la mare distanță. Aerul în care se dispersează particulele se numește *dispergent* sau *mediu de dispersie*, iar particulele supuse fenomenului se numesc *faza dispersă*. În cadrul operației de formare ultrasonică a ceții prin dispersia unui agent lichid contează o serie de parametri, cum ar fi: viteza de dispersie a lichidului și respectiv a aerului (dispergentului),

proprietățile fizice ale lichidului și temperatura. Cu cât temperatura va fi mai mare, iar densitatea, vâscozitatea și tensiunea superficială mai mici cu atât dispersia se va efectua în condiții mai bune. Pentru procesul invers de formare a precipitațiilor prin acțiunea ultrasonică, prima dată trebuie formați vaporii suprasaturați apoi realizată condensarea lor. Se produce, finalmente, fenomenul de coagulare și de formare a picăturii de apă care cade spre sol. Coagularea reprezintă, practic, ciocnirea și unirea microparticulelor de apă sub acțiunea mișcării browniene, dar și a mișcării turbulente a moleculelor de aer care provoacă și ciocniri între aerosoli, ultrasunetele producând atât acțiunea directă asupra aerosolilor, cât și acțiunea asupra moleculelor de aer. Această proprietate a ultrasunetelor de a conduce la coagularea particulelor în suspensie și-a găsit aplicații militare importante: depunerea forțată (foarte rapidă) a substanțelor toxice din zonele atmosferice infectate cu STL; degazarea (neutralizarea) suprafețelor de sol realizându-se prin mijloace clasice; formarea de ceață deasă pe arii de teren de cel puțin 10.000 m² utilizând sirene ultrasonore și dispozitive de concentrare; neutralizarea rapidă a perdelelor de fum realizate instalațiile de mascare ale adversarului; combaterea ceții din jurul aerodromurilor; provocarea de precipitații sau combaterea acestora; realizarea de tunuri ultrasonice care utilizează proiectile lichide, folosind lichide sau amestecuri incendiare sau toxice; realizarea de tunuri ultrasonice care utilizează proiectile lichide de apă, pentru stingerea incendiilor de la distanță.

Problemele tehnologice ridicate de mijloacele de luptă ultrasonice sunt: necesitatea unor sisteme mobile (motorizate), care să dispună de surse de energie îndeajuns de mari, după modelul actualelor mijloace de luptă de tip Active Denial System (~ 2 - 2,5 MW); necesitatea realizării unor sisteme compuse dintr-un număr mare de sirene ultrasonice; necesitatea utilizării unor instalații și aparate auxiliare, cum ar fi instalațiile de alimentare cu agent de lucru lichid, concentratoarele acustice etc.

Aceste probleme tehnologice pot fi cel puțin parțial soluționate la nivelul actual al științei și al tehnicii. Informația tehnologică acumulată până în momentul de față ne demonstrează faptul că sursele cele mai puternice de ultrasunete sunt sirenele ultrasonice care utilizează aer comprimat. Astfel de sirene pot fi de tip static sau dinamice. Cele statice



nu conțin piese aflate în mișcare, cele dinamice sunt prevăzute cu discuri rotorice.

O sursă foarte importantă de informații o constituie bibliografia de invenție. În vederea aplicațiilor militare, care necesită sirene ultrasonice de puteri mari, am reținut invențiile realizate de către *Vladimir Gavreau* și *Robert Levavasseur*: Aceste „fluier” lucrează cu aer comprimat și se compun, în principal, din două cavități de formă toroidală, dintre care una este prevăzută cu o fantă oblică subțire. Jetul de aer sub presiune intră în tubul inelar dispus între cele două cavități anterior menționate și lovește marginile fantei fiind dirijat astfel spre interiorul uneia dintre cavități, unde se intersectează cu traiectoria jetului de aer principal aflat la extremitatea de jos a cavității, conducând astfel la oprirea temporară a evacuării în atmosferă a jetului de aer. Astfel, se realizează o modificarea periodică a presiunii, iar această succesiune a variațiilor de presiune generează ultrasunete a căror frecvență este funcție de ritmul variațiilor de presiune din cadrul dispozitivului. Se aplică, de fapt, același principiu ca acela de la sirena dinamică, la care aveam o închidere și respectiv deschidere periodică, succesivă, a orificiilor de trecere a aerului. A doua cavitate a dispozitivului static funcționează în contratimp față de cavitatea principală. Prin cuplarea în fază și în frecvență a mai multor sirene, se pot realiza dispozitive compacte de mare putere, care pot fi motorizate (îmbarcate pe mijloace auto). Utilizarea unor concentratoare ultrasonice îmbunătățește performanțele generale. După cum s-a arătat în acest articol, în afară de sursele ultrasonore de tip fluier/sirenă, există și sursele bazate pe efectul piezoelectric: emițătoarele piezoelectrice. În cadrul aplicațiilor militare, de obicei, nu s-a insistat asupra acestui tip de sursă ultrasonoră, deoarece s-a considerat că ele nu pot lucra la regimurile de putere necesare. Cu titlu de exemplu menționez că puterea radiată de un astfel de emițător electromecanic este proporțională cu suprafața plăcii de cuarț care vibrează sub acțiunea efectului piezoelectric: de pildă, o placă de 6 mm grosime având o suprafață ceva mai mare de 15 cm², atunci când este introdusă într-o baie de ulei, va putea să emită sunete la puterea de 12 Watt ceea ce înseamnă practic o intensitate de 0,8 W/cm² la o tensiune de lucru de 8.000 V. Plăcile de cuarț se montează pe câte o placă de oțel ori între două plăci de oțel, întregul ansamblu vibrând la fel.

Pentru puteri mari, ar fi nevoie de dispozitive cu suprafețe emițătoare mari și dispozitive destinate concentrării și amplificării.

Din multiplele utilizări ale ultrasunetelor, s-a putut observa printre altele, modul în care acestea interacționează cu materia la trecerea prin diverse medii, precum și caracteristicile proprii acestor emisii de unde mecanice. Pentru că ultrasunetele au o lungime de undă mică (și, în mod corespunzător, o frecvență mare) sunt caracterizate, în general, prin: capacitatea de a transporta o cantitate mare de energie în comparație cu sunetele din registrul audibilului; posibilitatea de a se deplasa sub formă de fascicule focalizate și dirijate; posibilitatea de a lucra perfect silențios, nefiind audibile. Totodată, ultrasunetele s-au remarcat și printr-o serie de fenomene fizice specifice interacțiunii acestora cu mediul de propagare: la trecerea lor, distrug stările de echilibru instabil producând starea de supratopire sau întârzierea la fierbere; provoacă apariția sistemelor disperse (emulsii, suspensii) având în acest fel aplicații foarte importante în cadrul tehnologiilor de intervenție asupra factorilor de mediu în scopuri militare prin modul în care pot participa la formarea ceții; distrug sistemele disperse, provocând coagularea și astfel provocarea precipitațiilor și chiar a grindinei, fenomen meteo bazat pe coagularea particulelor de gheață; provoacă încălziri locale putând fi utilizate pentru sudură de pildă, în anumite condiții; dau naștere în fluide, fenomenului de cavitație; produc sau accelerează anumite reacții chimice, cum ar fi acelea de oxidare-reducere; favorizează în anumite circumstanțe procesele de polimerizare; declanșează și întreține în alte circumstanțe, procesele de depolimerizare; produc anumite perturbații mecanice în interiorul celulelor vii; provoacă de asemenea încălziri locale ale țesuturilor.

Potrivit acestor fenomene specifice acțiunii ultrasunetelor, acestea și-au găsit și o serie de aplicații speciale mai ales în tehnica militară. Utilizarea efectelor specifice undelor ultrasonore stă la baza unor aplicații speciale ale dispozitivelor piezoelectrice. De pildă, utilizarea fenomenului de cavitație se face, în cazul perforatoarelor ultrasonice cu care se poate face tăierea foarte fină, de mare precizie, a unor materiale foarte dure, cum ar fi, de exemplu, germaniul. De asemenea, se poate face curățirea de depuneri a conductelor și a cazanelor, fără deschiderea sau intervenția internă în aceste



incinte. Acest fapt ușurează foarte mult operația și scade deci costurile implicate. Fenomenul de producere a sistemelor disperse prin aplicarea undelor ultrasonore este utilizat la prepararea plăcilor fotografice de mare sensibilitate, cu granulație foarte fină. De asemenea, la obținerea unor aliaje realizate din materiale nemiscibile (miscibilitatea – proprietate a substanțelor de a se amesteca între ele în orice raport, formând o compoziție omogenă), cum ar fi: aluminiul, plumbul, fierul, zincul etc., care se topesc împreună, apoi se ultrasonează și se produce astfel difuzia fină a particulelor metalice. Așa cum s-a mai menționat, efectul ultrasonic de distrugere a sistemelor disperse este utilizat la curățarea aerului de fum și ceață, iar în anumite condiții de putere a instalației (și intensitate sonoră) se poate utiliza la combaterea grindinei. Evident, aplicațiile în materie de intervenții militare asupra factorilor de mediu, sunt și ele posibile. Și tot în domeniul militar, cea mai cunoscută aplicație a ultrasunetelor este în domeniul detecției submarine, dat fiind proprietatea apei și, în general, a lichidelor, de a absorbi foarte slab undele din domeniul ultrasonor. Realizarea unor perturbații mecanice în interiorul celulelor prezintă importanță din perspectiva cercetărilor în medicină, biologie etc., urmărindu-se în special compresibilitatea și vâscozitatea elementelor funcționale din celulele vii, determinându-se o serie de proprietăți ale acestora fără intervenții penetrante. Pe de altă parte, s-a observat că o acțiune ultrasonică de durată mai mare conduce la distrugerea microorganismelor, ceea ce face ca ultrasunetele să fie aplicate cu succes la prepararea serurilor utilizate în medicină sau în alte domenii, prepararea vaccinurilor, dar și sterilizarea și conservarea alimentelor, dintre care laptele, în special. Efectul fizic de încălzire a țesuturilor sub acțiunea ultrasonoră duce la găsirea unor utilizări în activarea dirijată a schimburilor intercelulare, cu valoare terapeutică. De asemenea, se pot utiliza ultrasunetele pentru realizarea unor bisturie de mare precizie și care realizează incizii sau/și tăieturi foarte fine.

Sonicitatea și aplicațiile sale

Sonicitatea a fost creată în primele decenii ale secolului XX de către inginerul George „Gogu” Constantinescu, fiind o ramură a mecanicii mediilor continue, bazată pe transmiterea energiei mecanice prin vibrații elastice în fluide sau solide⁶. Așa cum

arăta chiar Gogu Constantinescu în cadrul lucrărilor sale⁷, într-o conductă cu fluid orice fluctuație de debit sau de presiune se va transmite în fluidul respectiv cu viteza sunetului. În acest fel, energia poate fi convertită în fluctuații de debit și de presiune, care apoi sunt radiate cu viteza sunetului către orice punct în care se poate utiliza energia respectivă. Astfel de fluctuații se prezintă sub formă de oscilații sau unde. Un sistem de transmisie sonică ar fi, așadar, format dintr-un generator sonic care are scopul de a genera oscilații într-un mediu elastic, dintr-o conductă de transmisie și dintr-un motor (sau alt tip de receptor) sonic, ce are scopul de a asigura transformarea oscilațiilor în alt fel de mișcări convenabile sistemului respectiv: rotații, translații, oscilații etc. Printre altele, G. Constantinescu a remarcat, în mod deosebit analogia dintre electrotehnică și sonicitate, ajungând de altfel să realizeze o adevărată transpunere a echipamentului electrotehnic în echipament sonic, utilizând o terminologie similară în acest scop. De pildă, o conductă cu un diametru interior foarte mic va reprezenta, în această similitudine, o rezistență care este capabilă asemănător rezistențelor electrice, să genereze căldură, chiar și în situația în care lichidul din amonte și din aval va rămâne rece. Un recipient conținând un fluid elastic reprezintă o capacitate, echivalentul unui condensator electric, iar o masă reprezintă o inertanță sau inductanță. În baza unei astfel de analogii, Constantinescu a realizat toată gama de motoare sonice: sincrone, asincrone etc., corespunzătoare celor din electrotehnică. Încă din 1918-1919 el realiza și un performant tun sonic⁸ despre care a scris într-o lucrare a epocii⁹. În realizarea practică a aplicațiilor sonicității, utilizând de această dată tehnica modernă, vom putea obține modele îmbunătățite ale aparatelor inventate și realizate de către Gogu Constantinescu, folosind elementele piezoelectrice pentru producerea undelor mecanice la frecvențe convenabile. În momentul de față există cel puțin o companie americană¹⁰ care încearcă să utilizeze în tehnica militară aceste vechi invenții.

Concluzii

Din cele arătate mai înainte se pot desprinde o serie de concluzii interesante și care ne dau o imagine destul de clară asupra unor posibile direcții de urmat în cadrul activității de cercetare dezvoltare și în ceea ce privește managementul resurselor.



Mai ales în această perioadă în care necesarul de energie devine tot mai mare, iar resursele fosile tot mai puține.

Astfel, am putea remarca următoarele aspecte: sursele piezoelectrice de ultrasunete sunt compacte, au structuri relativ simple și oferă performanțe bune din perspectiva frecvențelor de lucru, intensității acustice etc.; sursele piezoelectrice ultrasonore pot fi introduse în schema unor grupuri de forță sau grupuri electrogene care fac parte din alte categorii, obținându-se astfel scheme hibride ce pot da performanțe bune în anumite regimuri de lucru; gama aplicațiilor este foarte vastă, dar nici pe departe nu s-a epuizat potențialul de surprize pe care tehnologia piezoelectrică ni-l mai poate rezerva; totodată, tehnologiile existente în momentul de față au încă posibilitatea de a suferi perfecționări, ameliorări ale performanțelor, reduceri de cost etc.; aplicațiile sonicității, așa cum au fost realizate de către Gogu Constantinescu, pot suferi importante îmbunătățiri prin introducerea în schema lor a elementelor piezoelectrice; generatoarele piezoelectrice pot echipa orice sistem care generează căldură sau vibrații, în cele mai multe cazuri sub formă de energie reziduală; este necesară îndreptarea atenției și a eforturilor către obiectivul de a obține un model de generator piezoelectric cu aplicații directe în domeniul energiei de putere, plecând de la observația că mai toate grupurile de forță clasice irosesc foarte multă energie, care este cel mai adesea evacuată în mediul ambiant și este deci pierdută, irosită.

NOTE:

1 Stratul atmosferic cel mai apropiat de scoartă, situat între 0 și o medie de 12 km înălțime. Concentrează circa 90% din masa atmosferei și este sediul majorității absolute a fenomenelor meteorologice. Temperatura scade cu un gradient de 6,4° C la fiecare km.

2 Aerosolii sunt un ansamblu de particule, solide sau lichide, aflate în dispersie într-un mediu gazos. Dacă particulele sunt solide, avem de-a face cu fum, iar dacă sunt lichide, se formează ceață.

3 Mircea Grumăzescu, *Ultrasunetul în acțiune*, Editura Științifică, București, 1964, p. 160.

4 Eugen Bădărău, Mircea Grumăzescu, *Ultraacustica. Fizica și tehnica*, Editura Tehnică, București, 1967, pp. 154-156. 5 *Ibidem*, p. 68.

6 M. Marcu, *Mică enciclopedie tehnică ilustrată*, Editura Enciclopedică Română, București, 1973, p. 306.

7 George Constantinescu, *Teoria sonicității – tratat despre transmisiunea puterii prin vibrațiuni*, Tipografia Cultura, București, 1922.

8 Tun sonic silențios de calibru mediu avea capacitatea de a arunca un proiectil cu masa de 100 Kg la o distanță de 1.500 de metri utilizând pentru aceasta doar un mic cartuș de pistol (fără glonte). Lucra perfect silențios, fără să genereze flacără la gura țevii ori fum.

9 N.P. Constantinescu, *Enciclopedia invențiilor tehnice* vol. I, Editura Carol al II-lea, București, 1939, pp. 253-284.

10 Este vorba despre sistemul de tir RAW de cal. 140 mm a fost dezvoltat de firma Brunswick și care reprezintă un sistem de armament ușor portabil de infanterie, utilizând muniție autopropulsată ce se lansează fără recul prin intermediul pustii de asalt convenționale, prin prelevarea de gaze arse sub înaltă presiune de la gura țevii. Cântărind mai puțin de 4 kg, muniția de tip RAW dispune de o încărcătură de luptă de 1,26 kg. Când proiectilul atinge viteza de 200 m/s, el începe să fie autostabilizat pe traiectorie prin mișcare de rotație, traiectorie pe care se menține în deplasare rectilinie cca 300 m. Dar bătaia maximă a acestei grenade este de cca. 2.000 de metri! Datele sale tehnice date publicității sunt: masa totală – 4,27 kg; masa proiectilului – 3,82 kg; masa încărcăturii – 1,26 kg; echipată cu focos cu armare întârziată ce permite atingerea unei distanțe de securitate de 30 de metri față de trăgător.

BIBLIOGRAFIE

Alexandrescu Grigore, *Perspective în lupta armată*, Editura Universității Naționale de Apărare „Carol I”, București, 2006.

Bădărău Eugen și Grumăzescu Mircea, *Ultraacustica, fizica și tehnica*, Editura Tehnică, București, 1967.

Chelu I., Gall M., *Oscilații mecanice și acustică*, Editura didactică și pedagogică, București, 1972.

Constantinescu Gogu, *Teoria sonicității*, Tipografia Cultura, București, 1922.

Constantinescu Gogu, *Teoria sonicității*, Ediție revizuită și adăugită, Editura Academiei RSR, București, 1985.

Cozma Lucian Ștefan, *Some considerations on the use of infrasound/ultrasound generators for infantry weapons*, comunicare științifică în cadrul Conferinței Internaționale „Military Science Universe”, Universitatea Națională de Apărare, București, 14-15. 04. 2011.

Dima Ion, Vasiliu George, Ciobotaru Dumitru și Muscalu Ștefan, *Dicționar de fizică*, Editura Enciclopedică Română, București, 1972.

Grumăzescu Mircea, *Ultrasunetul în acțiune*, Editura Științifică, București, 1964.

Jianu I., Basgan I., Macoveanu I., *George Constantinescu*, Editura Științifică, București, 1966.



- Jofe V.K., *Electroacustica*, Editura Tehnică, București, 1956.
- Kudriavțev Boris, *Experiențe simple cu ultrasunete*, Editura Tehnică, București, 1956.
- Lidner Helmut, *Fizica pentru tehnicieni vol.II*, Editura Tehnică, București, 1961.
- Marinescu Niculae Ion, *Prelucrări cu ultrasunete*, Editura Tehnică, București, 1986.
- Mitru Gheroghe, Deneș Alexandru, Bulete Ionel, Dogaru Ștefan Mihai, *C-12 Substanțe chimice de luptă*, Editura Militară, București, 1971.
- Moștoflei Constantin, Văduva Gheorghe, *Tendințe în lupta armată*, Editura Universității Naționale de Apărare, București, 2004.
- Pop Ioan, Marcu Ioan Lucian, *Mari personalități – Gogu Constantinescu*, Editura Agir, București, 2003.
- Răduleț Remus (coordonator), *Lexiconul Tehnic Român*, vol. 7, Editura Tehnică, București, 1960.
- Stere Roman, *Ultrasunetele*, Editura Tehnică, București, 1956.
- Zăgănescu Florin, *Ultrasunetele în tehnica militară*, Editura Militară, București, 1961.
- Noul Dicționar Explicativ al Limbii Române*, Editura Litera Internațional, București, 2002.
- Lexicon Militar*, Academia Militară, Editura Militară, București, 1980.
- Dicționarul explicativ al limbii române*, Institutul de Lingvistică „Iorgu Iordan”, Editura Univers Enciclopedic, București, 1996.
- FR1039511, *Generateur de sons et ultrasons de grande puissance*, Robert Levavasseur.
- FR1099035, *Perfectionnements aux emetteurs d'ultrasons a solide vibrante*, Vladimir Gavreau, M. Miane.
- FR1131551, *Generateurs puissants de sons et d'ultrasons a emetteurs couples*, Vladimir Gavreau, A. Calaora.
- FR 1111527, *Perfectionnements aux appareils producteurs de sons et d'ultrasons de grande puissance*, Vladimir Gavreau.
- FR 1184551, Robert Levavasseur, *Perfectionnements relatifs aux generateurs de sons et d'ultrasons de grande puissance*.
- FR 1536289, *Structures utilisables comme absorbants et isolants acoustiques*, Vladimir Gavreau, H. Saul.
- FR 2019749, *Structures utilisables comme absorbants et isolants acoustiques*, Vladimir Gavreau, H. Saul.
- US6665413, *Infrasonic Helmholtz resonator*, J.K. Domen.
- WO 2005094701, *Ultrasonic wave irradiating method and ultrasonic wave irradiating device*, Teiichiro Ikeda, Yoichiro Matsumoto, Shin Yoshizawa.
- WO 2013063119, *Dispensing aerosols*, Marc Bretilot, David A. Edwards.
- WO 2005052263, *Method to fog and mist dispersion and related apparatus*, Valerio Abate, Michela Bianchi, Alberto Conti.
- EP 0292932, *Process and apparatus for the controlled degradation of an aerosol cloud*, Joseph Magill.
- GB445775, *Improvements in or relating to the dispersion of fog or other particles suspended in air, with or without other gases mixed therewith*, Alfred Augustus Thornton.
- FR2641558, *Method for diluting advection and radiation fog*, Claude Delayen.
- GB1154020, *The Ultrasonic Siren Applied on Seagoing Ships for Defogging the Ranges of Vision*, Vios Michalis.
- US3606153, *Method for increasing visibility through fogs*, Boucher Raymond Marcel.
- US5556029, *Method of hydrometeor dissipation*, Gary B. Griese.
- WO2008104568, *Timed control of the global radiation balance to influence and control the climate and weather*, Stefan Brosig.
- US2414495, *Method and means for precipitating fog*, Alfred Vang.
- DE1110924, *Ultraschallerzeuger zur Beschleunigung der Verbrennung von staubfoermigen Brennstoffen*.
- US2514080, *Method of obtaining high velocity with crystals*, Warren P. Mason.
- US 4462483, *Solid propellant sound generator for coagulation of aerosols*, Robert E. Betts, Lawrence B. Thorn.



LECTȚII ÎNVĂȚATE PRIVIND EFICIENȚA ALOCĂRII RESURSELOR APĂRĂRII ÎN OPERAȚIILE MULTINAȚIONALE DE INTERES NAȚIONAL

LESSONS LEARNT ON THE EFFICIENCY OF DEFENCE RESOURCE ALLOCATION IN MULTINATIONAL OPERATIONS OF NATIONAL INTEREST

Col.dr. Dorel MIRON*

Dezvoltarea ramurilor economice, a industriei, în principal, a generat mutații importante în toate sectoarele vieții, implicit și asupra domeniului militar. Invențiile și inovațiile din sfera tehnologiilor de vârf au dus la o re poziționare a principalilor factori de putere militară pe plan internațional. Conflictele militare contemporane au arătat supremația sistemelor moderne de armament și o reconfigurare firească a teatrelor de operații. În acest context ne-am pus problema eficienței alocării resurselor pentru apărare, în special pentru operațiile multinaționale de interes național. În urma experienței privind planificarea structurilor militare în operațiile multinaționale, am considerat oportună intervenția mea pentru a formula opinii și de a extrage importante lecții învățate la nivel conceptual.

Prin parcurgerea acestui articol, am speranța de modificare a comportamentului factorilor de decizie și de o schimbare a atitudinilor cu privire la managementul resurselor pentru apărare în operațiile militare.

The development of economic sectors, mainly industry, has generated significant changes in all areas of life, and therefore in the military field. The inventions and the innovations in the sphere of high technologies have led to repositioning the main international factors of military power. Contemporary military conflicts have shown the supremacy of modern weaponry and a natural reconfiguration of the theaters of operations. In this context, we questioned the efficiency of resource allocation for defense, especially in the multinational operations of national interest. Following the experience with planning military structures in multinational operations, we considered our intervention to be pertinent in order to formulate opinions and draw important lessons learned at the conceptual level.

By this approach, we hope to alter the behavior of the decision makers and to make a change of attitudes on defense resource management in military operations.

Cuvinte-cheie: securitate; abordare sistemică; eficiență; resurse particularizate; protecție multidimensională; reglare anticipativă.

Keywords: security; systemic approach; efficiency; custom resources; multidimensional protection; anticipatory adjustment.

Transformarea societății contemporane sub impactul invențiilor și inovațiilor tehnologice din toate domeniile au îndreptat statele puternic industrializate către noi re poziționări și orientări pentru satisfacerea propriilor interese economice și pentru o manifestare tot mai insistentă a puterii militare. Nevoia de reprezentare și de afirmare a statelor sau alianțelor a crescut foarte mult, iar problema siguranței și securității la nivel socio-economic și militar a devenit una dintre

problemele majore ale stabilității regionale și internaționale. Sunt cunoscute eforturile tot mai mari pentru menținerea climatului de normalitate internațională, uneori grav afectat de accidente și alte evenimente nedorite, cum ar fi cele din spațiul aerian american, 11 septembrie 2001 sau incidentul companiei Malaysia Airlines din 17 iulie 2014 în spațiul aerian ucrainian etc. În opinia mea, în urma studiului reacțiilor la nivel internațional cu privire la modalitățile de gestionare a evenimentelor nedorite, acestea au un foarte mare impact asupra vieții social-economice și militare, unde am observat caracterul sistemic al acțiunilor pe baza

*Statul Major al Forțelor Terestre
e-mail: doreliron@hotmail.com



anumitor tipologii a interacțiunilor între diferite instituții cu responsabilități în domeniul protecției și securității.

Pentru formularea lecțiilor învățate în urma studiului integrativ asupra felului în care au fost planificate forțele militare în teatrele de operații, dar și în zonele de postconflict, am adoptat o manieră proprie orientată pe obținerea de rezultate viabile la nivel conceptual. În esență, am exploatat caracterul integrativ al operațiilor planificate de tip multinațional și am concentrat atenția pe modalitățile de planificare a resurselor de apărare prin prisma interacțiunilor din mediul ostil și forțele proprii, pe un control al sistemului în condiții de eficiență prin feedback. Înțelegerea caracterului întrunit al acțiunilor forței combinate cu o pregătire informativă realistă a câmpului de luptă poate duce la o planificare eficientă a resurselor de apărare și, implicit, la îndeplinirea obiectivelor. Caracterul multinațional suprapus acțiunilor în medii combinate prin acțiuni terestre, aeriene și/sau navale a determinat formularea unei noi probleme de *protecție multidimensională* care reclamă planificări paralele a mai multor categorii de forțe. Aceste forțe astfel planificate trebuie văzute nu doar ca o sumă de acțiuni și ca o singură acțiune, dar de o complexitate mult mai ridicată. Complexitatea la rândul ei este generatoare de un consum ridicat de resurse de planificare, dar avantajul acesteia devine net superior sumei mai multor planificări, care de cele mai multe ori sunt eronate sau defectuos ajustate pe secvențele de luptă planificate.

Ca o primă lecție învățată, în contextul pregătirii operațiilor multinaționale de interes național, consider oportună intervenția mea prin a atrage atenția asupra a trei indicatori pentru aprecierea și evaluarea planificării resurselor militare, și anume: *eficiență*, *eficacitate* și *economicitate*. Eficiența, în sensul cercetării mele, exprimă dimensiunea optimă a raportului determinat între eforturile materiale și nemateriale (consumul de resurse materiale, umane și conceptuale) și efectele comensurabile sau estimative ce se pot obține de pe urma obiectivelor finanțate în această direcție. Eficacitatea exprimă raportul dintre efectele obținute și cele prevăzute, corelarea optimă între ce am prevăzut și ce am obținut la finalul acțiunii. Economicitatea exprimă raportul dintre eficacitatea cheltuielilor resurselor de apărare alocate și gradul de realizare a rezultatelor prevăzute. Pentru înțelegere, aș dori să explicitez

ce înseamnă o *resursă conceptuală*. Este cunoscut faptul că pentru armonizarea acțiunilor militare, în special cele multinaționale cu desfășurare simultană în mai multe medii de acțiune terestru, aerian sau/și naval este necesară existența unei concepții de acțiune performantă. Această concepție de acțiune are la bază un mecanism procesual complex de luare a deciziei. Aici intervine *resursa nematerială*, pe care am denumit-o „resursa conceptuală” adică modalitatea de a judeca lucrurile, de a exprima realitatea, de a înțelege contextul în care urmează să se desfășoare operațiile planificate. Față de această resursă nematerială putem raporta celelalte resurse și putem caracteriza indicatorii de apreciere eficiență, eficacitate și economicitate. În cel de-al doilea război din Golf, Saddam Husein, deși avea pregătite resurse materiale considerabile de apărare, el nu a beneficiat de o resursă nematerială, conceptuală adecvată situației în care se găsea. Chiar dacă pare relativ greu de cuantificat resursa conceptuală, aceasta poate fi exprimată în valori unități de doctrină, de planuri viabile de contingentă, schemele de apărare antiaeriană, elementele procedurale de acțiune, concepțiile de realizare a fluxurilor de aprovizionare, normele de aplicare etc. Desigur, pentru toate cele exprimate mai sus, se impune un personal înalt calificat pentru operaționalizarea doctrinelor, conceptelor și realizarea unei concepții de acțiune performantă, superioară adversarului care să poată rezista situației de conflict.

O altă lecție învățată și formulată la nivel conceptual constă în abordarea sistemică a acțiunilor planificate ce urmează a fi executate. Procesul de planificare a acțiunilor militare face referire directă la o anumită modalitate de definire a spațiului de confruntare militară, de identificare și de numire a cadrului acțional, care în urma propriilor observații poate fi foarte diferit perceput la nivelul structurilor militare participante la operații în context multinațional. Percepțiile diferite ale conflictului se răsfrâng implicit asupra definirii cadrului de acțiune militară care este generat de așa-numitul „background” al fiecărei categorii de forțe și apartenența ei statală. Este foarte importantă înțelegerea aspectelor legate de lucrul întrunit la nivelul forței, identificarea oportună a diferențelor la nivel conceptual cu privire la modalitatea de întrebuințare și susținere logistică, de înlocuire a unor părți afectate și de regenerare a elementelor importante ale operației militare în ansamblul ei.

În acest sens am propus formularea și cunoașterea scopului unic urmărit de întregul sistem, care nu este egal cu suma tuturor scopurilor forțelor participante. Scopul unic al sistemului trebuie să reflecte toate celelalte scopuri ale tuturor forțelor participante și de aceea se impune la nivelul fiecărei structuri participante identificarea reperelor de control prin care unitatea centrală își desfășoară actul de comandă. Aici putem interveni și realiza o integrare a tuturor senzorilor cu rol reglator după o schemă funcțională dată ca în figura 1.

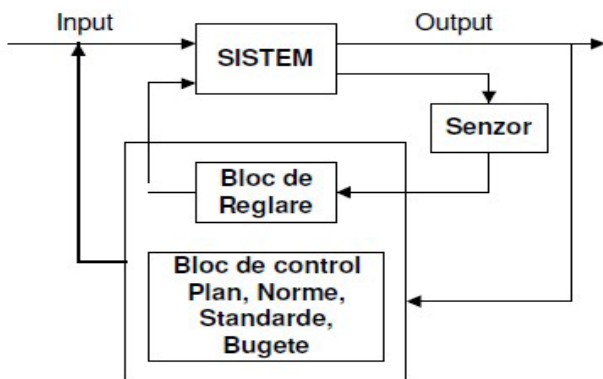

Fig. 1 Variantă de schemă conceptuală de integrare a senzorilor și control prin feedback

Din figura 1 rezultă importanța resursei nemateriale (bloc de control, plan, norme, standarde, bugete etc.) care se comportă ca un filtru de exprimare a realității din teren așa cum este transmisă de către senzorii integrați.

A treia lecție identificată la nivel conceptual este formulată pe baza capacității de previziune sau de predicție asupra realității. Aici trebuie să facem o paranteză cu privire la ceea ce înseamnă realitatea câmpului de confruntare sau a teatrului de operații. Intervenția militară este o soluție de rezervă sau chiar considerată ca fiind ultima soluție a imposibilității de rezolvare a divergențelor pe cale pașnică. Starea de normalitate și de securitate poate fi contaminată prin apariția unor focare de conflict sau materializarea unor evenimente aflate sub incidența riscului. Planificarea operațiilor militare vin ca un răspuns direct la solicitarea pentru rezolvarea stării de anormalitate. Tranziția de la anormalitate către normalitate prin intervenție militară poate fi de durată, cu pierderi de vieți omenești și distrugerii materiale considerabile care în final pot degenera într-o altă criză militară sau de altă natură. Cert este faptul că realitatea stării de normalitate de după conflict nu poate fi celei de normalitate de dinaintea

conflictului și din perspectiva sistemică aceasta reclamă o atitudine nouă de planificare. Din păcate este foarte greu de anticipat în ce direcție poate degenera conflictul militar și cum anume trebuie să realizezi planificarea resurselor de apărare astfel încât să putem vorbi despre o deplinătate a eficienței, a eficacității și a economicității. Propun o nouă abordare a planificării resurselor de apărare prin integrarea unui bloc de monitorizare – predicție cu rol de generare a resurselor particularizate pe unitatea de moment important al acțiunilor militare. În urma integrării blocului de monitorizare – predicție putem obține o schemă de control de tip anticipativ după modelul din figura 2.

Conceptul de planificare și realizarea controlului de tip anticipativ ne arată nevoia de cunoaștere a realității prin alocarea și integrarea resurselor nemateriale. De aceea, anticiparea anumitor evenimente nu este suficientă dacă nu poate fi susținută de resurse adecvate, dimensionate pentru o anumită secvență a operației. Această abordare presupune identificarea mai multor opțiuni de răspuns, de luare în considerare a riscurilor care se pot materializa, dar și a oportunităților care pot avea loc la un anumit moment dat. Formularea cursurilor de acțiune și realizarea jocului de război par a fi suficiente pentru a formula riscurile și a identifica oportunitățile. O altă propunere constă în abordarea cursului de operații în context multinațional, care din punctul meu de vedere

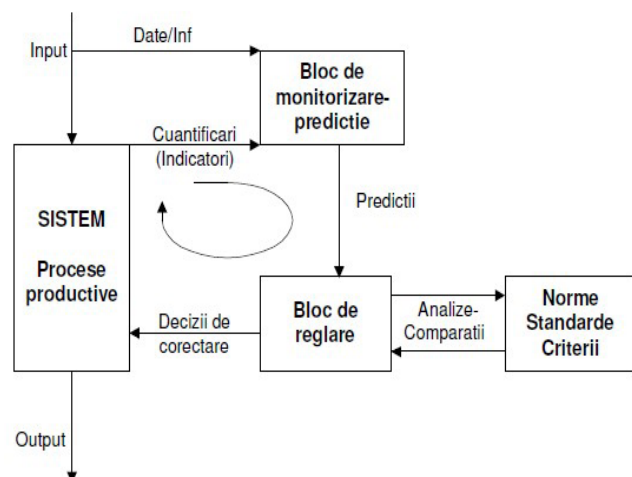

Fig. 2 Schemă procesuală de luarea deciziei de tipul controlului anticipativ (feed-forward)

presupune punerea la punct a unui algoritm de realizare a acoperirilor funcționale pe unitatea de eveniment. Un asemenea algoritm presupune înțelegerea neajunsurilor, a diferențelor generate



de unele particularități ale forței, de modul ei de acțiune în context multinațional suprapus peste interacțiunea cu adversarul și implicit cu efectele câmpului de luptă extins.

Retrospectiv, participarea militarilor Armatei României la misiunile multinaționale de anihilare a terorismului și de sprijinire a păcii sau umanitare este dovada profesionalismului și a valorii demonstrate în toate misiunile la care au participat. Aceste misiuni de tip coaliție s-au desfășurat sub egida NATO, UE sau ONU sunt expresii ale îndeplinirii angajamentelor pe care România și le-a asumat ca membru al comunității internaționale. Tot în acest context, au fost identificate și afirmate principii specifice acțiunilor multinaționale din perspectiva realizării pregătirii și instruirii forței. Sub auspiciile de eficientizare a actului de conducere și de întrebuințare echilibrată a forței, afirm nevoia de aplicare, implementare a celor mai bune lecții învățate și identificarea unor noi direcții inovative pe baza înțelegerii „mecanismelor” de generare, distribuire și redistribuire a resurselor de apărare în context intern și internațional. Cu alte cuvinte, dacă se cunoaște sau mai corect spus, se interpretează realist o anumită problemă încă din faza de planificare, consider că nu este necesară asumarea unui risc identificat cu privire la potențialul de apariție a unui eveniment nefavorabil legat de respectiva problemă, pentru ca, abia ulterior, acesta să fie transformat în „lecție învățată”.

Susțin planificarea resurselor unei forțe în așa-numitul *context de interacțiune*. Identificarea și formularea contextului reprezintă atributul planificatorilor militari și nu obligația expresă a executanților de a formula lecții învățate după materializarea asumării anumitor riscuri identificate sau nu, pe timpul acțiunii – prin exploatarea unei oportunități. De cele mai multe ori menționez faptul că a fost observată eficiența acțiunilor în operațiile multinaționale, doar dacă în spatele lor a existat o planificare amănunțită, iar forțele au fost acomodate într-un cadru de acțiune întrunit și a fost eliminată rutina acțională specifică fiecărei forțe participante.

Datorită introducerii conceptelor noi formulate în urma lucrului practic în domeniul meu de interes am obținut și recomand o concepție nouă de dimensionare a forței multinaționale care poate fi realizată nu doar pe criterii de mărime a structurii, ci mai degrabă pe criterii de însumare cumulativă

a capacităților forțelor planificate ce urmează a fi angajate. Apreciez că valorizarea unor astfel de principii mai sus exprimate pot produce modificări în comportamentul factorilor de decizie și recomand deschiderea spre identificarea altor și altor metode, principii și modele conceptuale inovative pentru promovarea eficienței și dimensionării corecte a forțelor în context multinațional. Mai menționez faptul că, în concepția mea, realitatea postconflict nu este și nu poate fi starea finală dorită, ea poate reflecta trăsături asemănătoare cu ceea ce s-a planificat și aceasta doar în contextul unei exploatare eficiente și susținute a resurselor nemateriale de apărare, de cele mai multe ori ignorate. Recomand planificatorilor militari o aplecare spre înțelegere diferențiată a problemelor privind întrebuințarea forței, dimensionarea acțiunilor și încadrarea acestora în timp, cu exploatarea cunoștințelor teoretice și de fundamentare a cadrului operațional în context întrunit și de interacțiune cu mediul și forțele adverse.

Lucrarea a beneficiat de suport financiar prin proiectul cu titlul „**Studii doctorale și postdoctorale Orizont 2020: promovarea interesului național prin excelență, competitivitate și responsabilitate în cercetarea științifică fundamentală și aplicată românească**”, număr de identificare contract POSDRU/159/1.5/S/140106. Programul este cofinanțat din Fondul Social European prin Programul Operațional Sectorial Dezvoltarea Resurselor Umane 2007-2013. **Investește în Oameni!**

BIBLIOGRAFIE

Băhnăreanu Cristian, *Factorii de natură economică: factori generatori de securitate și insecuritate?*, Revista Colocviu strategic, nr. 14/2005.

Bari Ioan, *Probleme globale contemporane*, Editura Economică, București, 2003.

Benoit Emile, *Defence and Economic Growth in Developing Countries*, Lexington, 1973.

Diamescu Andrei Marius, *Fundamente economice ale sistemului de securitate națională*, Editura Cideince „Costin C. Kiritescu” București, 2009;

Ispas Lucian, *Dimensiuni ale modernizării capacităților militare*, Editura A.F.T. „N. Bălcescu”, Sibiu, 2014.



Martin Iulian, *Raționament și argumentare în planificarea operațiilor*, Editura UNAp „Carol I”, București, 2015.

Roman Daniel, *Security of the airspace of the land forces from the perspective of the air defence response systems*, Bulletin of „Carol I” National Defence University, București, 2015.

Russel Bertrand, *Economie și securitate*, Editura Institutul European, Iași, 2004.

<http://www.leavenworth.army.mil/threats/index>

<http://.fas.org/man/dod-101/army./docs/astmp>
www.NATO.int, NATO Strategic Concept, Washington Summit, 1999.

http://.globalsecurity.org/military/ops/allied_force



APĂRAREA CIBERNETICĂ ÎN CONCEPȚIA UNOR ARMATE MODERNE

THE VIEW OF MODERN ARMED FORCES ON CYBER DEFENSE

Lt.col. instr.sup.drd. Ștefan-Antonio DAN-ȘUTEU*

Spațiul cibernetic, generat de dezvoltarea și implementarea pe scară largă a sistemelor și a rețelelor bazate pe tehnologia informațiilor și comunicațiilor, se află în expansiune și se integrează din ce în ce mai mult în structura statelor moderne. Spațiul cibernetic este considerat un nou mediu operațional, mediu în care pot avea loc acțiuni cu caracter ofensiv și defensiv. Conștientizarea impactului mediului cibernetic asupra economiei și a securității naționale a determinat elaborarea unor strategii specifice de gestiune a acestui domeniu. Implementarea strategiilor de securitate și apărare cibernetică generează un proces de creare a unor mecanisme, instrumente și abordări operaționale noi ce conduc, în final, la înființarea unor unități specializate în războiul cibernetic, proces ce poate fi accelerat de iminența unor motivații politico-militare de folosire a forței. Statele abordează, în mod relativ diferit, provocările din spațiul cibernetic. Din acest punct de vedere, o semnificație deosebită o are relația SUA-China, viziunile, strategiile și abordările acestor două state privind problema mediului cibernetic generând numeroase fricțiuni cu potențial de extindere în mediile operaționale naturale. Atacurile cibernetice înregistrate până în prezent, precum și acțiunile întreprinse de armatele unor state pentru pregătirea capacităților proprii de acțiune în mediul cibernetic indică o posibilă iminență a unei „course a înarmării” în acest domeniu.

The cyber space, generated by the development and large-scale implementation of information and communication technology-based systems and networks, is expanding its scope and it is increasingly integrated in the modern states organizational structures. The cyber space can be perceived as a new operational environment in which actions with offensive or defensive features can be conducted. The acknowledgement of the cyber environment impact on economy and national security has determined the creation of specific strategies designed to efficiently manage this domain. The implementation of cyber security and defense strategies determines the generation of new mechanisms, instruments, and operational approaches oriented towards the creation of cyber warfare specialized units, process which might be accelerated by the imminence of political motivated reasons concerning the use of force. The cyber environment challenges are addressed and approached differently by nation-states. From this standpoint, an important meaning is attributed to the competing relation between USA and China. Their different visions, strategies, and approaches concerning the cyber environment problem might generate important frictions with the potential to extend in the natural operational environments. Apparently, the confrontation within the cyber environment will be an integrated component of every potential future war. Based on the analysis of registered and documented cyber attacks in conjunction with the actions taken by several national armed forces in the area of cyber capabilities development, the overall trend indicates the possible emergence of a new type of “arms race”.

Cuvinte-cheie: strategie; securitate; informații; spațiu cibernetic; mediu operațional; apărare cibernetică.

Keywords: strategy; security; information; cyber space; operational environment; cyber defense.

Spațiul cibernetic – mediu operațional

Spațiul cibernetic constituie un nou mediu operațional care, în funcție de interacțiunile specifice cu mediile operaționale naturale, respectiv cel terestru, maritim, aerian, cosmic și electromagnetice, este caracterizat de trăsături proprii, determină interpretări novatoare ale conceptelor militare tradiționale și introduce noi necunoscute în relația

dintre evoluția societății și tendințele de confruntare ale acestora, tendințe uneori exprimate în modalități violente. Un model simplificat al legăturii dintre cele șase medii operaționale este prezentat în figura nr. 1.

Din analiza tendințelor actuale rezultă că națiunile moderne, ce includ forțe armate înalt tehnologizate, își intensifică activitatea în mediul cibernetic, fapt ce constituie o sursă de putere, dar și o potențială vulnerabilitate. Infrastructurile critice pentru funcționarea unui stat (rețele energetice, de aprovizionare cu apă, de comunicații, de transport,

*Universitatea Națională de Apărare „Carol I”
e-mail: dan.antonio@gmail.com

financiare etc.) au anumite componente esențiale integrate în spațiul cibernetic. De asemenea, rețelele militare necesare asigurării comenzii și controlului depind de spațiul cibernetic, datorită modului de operare a celor mai avansate tehnologii din teatrele acțiunilor militare, tehnologii care asigură colectarea, procesarea, analiza și diseminarea informațiilor, fuziunea senzorilor, identificarea și combaterea țintelor etc.

Ca și mediu de confruntare, spațiul cibernetic prezintă unele trăsături unice, în acest mediu acțiunile concrete desfășurându-se la viteza de transport a informației. Aceste acțiuni se pot concretiza în transmisii de informații îndreptate împotriva elementului uman al adversarului în scopul modificării comportamentului acestuia, în penetrării logice ale rețelelor computerizate în scop de spionaj sau de distugere a sistemelor tehnice existente în mediul fizic, dar controlate din mediul cibernetic.

intervalul dintre războaiele convenționale. Este necesar să se facă distincția dintre confruntările cu o componentă cibernetică predominantă, similare atacurilor cibernetice atribuite Rusiei asupra sistemelor informatice ale Estoniei din 2007, și operațiile militare în care atacurile cibernetice sunt doar o componentă a confruntării violente, integrate cu manevra și atacurile convenționale, asemenea celor constatate pe timpul agresiunii armate duse de Rusia împotriva Georgiei în 2008. Totodată, se pot evidenția caracteristici diferite între atacurile ce au loc în spațiul cibernetic asupra sistemelor computerizate și utilizarea spațiului cibernetic, ca mijloc de afectare a funcționalității echipamentelor tehnice ce operează în domeniul fizic. Din această perspectivă, atacul cibernetic din 2009, cu virusul Stuxnet, asupra programului nuclear al Iranului, a demonstrat potențialul considerabil de impact al armelor cibernetice și a contribuit la dezvoltarea conceptului de spațiu cibernetic ca mediu operațional al confruntării militare.

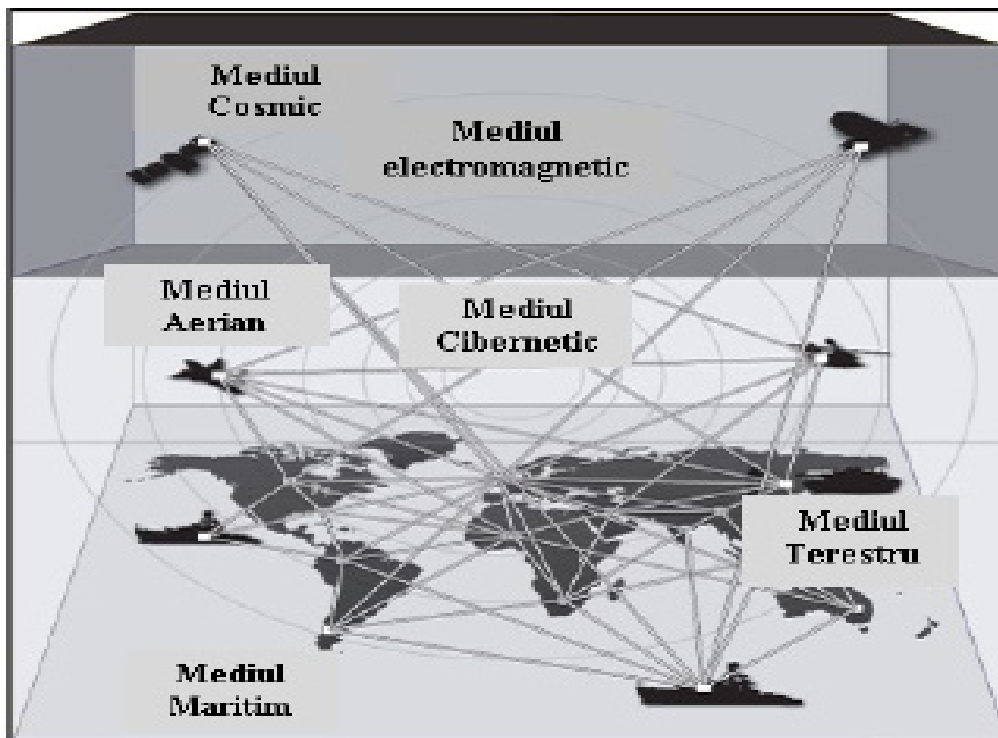

Fig. 1 Relația dintre mediile operaționale¹

Astfel, se evidențiază posibilitatea de operare rapidă, de ordinul secundelor, împotriva adversarilor aflați la mare distanță, fără a risca în mod direct securitatea și viața personalului propriu. Pentru statele cu interese divergente, această caracteristică unică a spațiului cibernetic îl face atractiv ca mediu operațional pentru confruntările ce au loc între

Un aspect interesant îl constituie faptul că mijloacele cibernetice pot fi utilizate ca arme nonletale. În comparație cu trăsăturile atacurilor cinetice, caracteristica armelor cibernetice de a produce perturbări însemnate în funcționarea entităților statului, fără distrugerea infrastructurii fizice și fără pierdere de vieți omenești, poate asigura



un avantaj operațional de nivel strategic. În același timp, atacurile cibernetice pot cauza pagube și pierderi de vieți omenești prin intermediul afectării sau distrugerii sistemelor localizate în domeniile fizice, dar conectate cu domeniul cibernetic. Astfel, spațiul cibernetic asigură accesibilitatea unor ținte potențiale nesuscetibile de a fi atacate prin mijloace cinetice datorită faptului că sunt bine apărate sau sunt situate la mare distanță față de atacator. Aceste tipuri de ținte pot fi instalațiile de supraveghere și avertizare, sistemele de comunicații, comandă și control, sistemele energetice, sistemele financiar-bancare, rețelele logistice și de transport, bancile de date naționale, ale guvernului, ministerelor, universităților și altele.

Aparent, în viitorul nu foarte îndepărtat, confruntarea în mediul cibernetic va fi parte integrantă a oricărui război. Atacurile cibernetice înregistrate până în prezent, precum și acțiunile întreprinse de state pentru pregătirea capacităților proprii de acțiune în mediul cibernetic indică o posibilă iminență a unei „curse a înarmării” în acest domeniu. Capatarea acestei curse, un număr apreciabil de state cu economii dezvoltate au formulat și au implementat strategii de securitate pentru spațiul cibernetic concomitent cu crearea și încadrarea cu echipamente și personal specializat a unor structuri de conducere și de execuție a operațiilor militare în mediul operațional cibernetic.

În același timp, statele se confruntă cu o serie de provocări referitoare la constrângerile asociate atacurilor cibernetice, precum și cu riscurile expunerii la contraatacuri, în special datorită faptului că tehnicile, tacticile și procedurile de apărare cibernetică nu sunt suficient de bine dezvoltate și nu au atins un nivel de maturitate corespunzător cerințelor operaționale. În plus, actorii nonstatali de tipul organizațiilor teroriste pot dezvolta și utiliza capacități de lansare și de executare a unor atacuri în mediul cibernetic, cu potențial disruptiv și distructiv.

În acest context general există, la nivel internațional, o recunoaștere a necesității apărării spațiului cibernetic și a reglementării juridice a activităților din cadrul acestuia, în mod similar cu reglementarea activităților din mediile tradiționale. Acest tip de normare poate fi realizată prin cooperarea între state, prin adaptarea legislației internaționale la specificul mediului cibernetic și prin formularea unor tratate internaționale la care

să adere majoritatea statelor. Progresul înregistrat în domeniul reglementării juridice este relativ scăzut și cu siguranță a rămas în urma dezvoltării tehnologiilor și activităților concrete care au loc în mediul cibernetic.

Abordări ale noilor provocări din spațiul cibernetic

Statele Unite ale Americii

De-a lungul ultimului deceniu, conștientizarea nivelului amenințării cibernetice asupra securității SUA a determinat elaborarea și dezvoltarea continuă a unei strategii cibernetice, concretizată în documente succesive. Astfel, *Strategia națională pentru securitatea spațiului cibernetic* publicată în februarie 2003, sublinia creșterea dramatică a amenințărilor cibernetice și indica forme de abordare și o gestiune a acestor amenințări aflate în continuă creștere.

În 2009, președintele Barack Obama caracteriza amenințarea cibernetică ca fiind una dintre cele mai serioase provocări la adresa economiei și securității, subliniind dependența societății americane de infrastructura digitală, infrastructură ridicată la rang de valoare națională și prioritate de vârf a securității. *Strategia de Securitate Națională a Statelor Unite ale Americii*, document elaborat de Casa Albă și publicat în luna mai 2010, reliefa amenințările cibernetice la adresa securității SUA, subliniind importanța capacităților cibernetice care asigură atât mersul normal al activităților cotidiene, cât și desfășurarea controlată a operațiilor militare, afirmând că acestea sunt vulnerabile și supuse perturbărilor și atacurilor². Un exemplu al dependenței, la nivel strategic, al SUA față de spațiul cibernetic, este capacitatea acestui stat cunoscută sub numele de Rețeaua Globală de Informații. Această rețea conține o paletă largă de sisteme de comunicații, inclusiv satelitare, este dezvoltată și desfășurată la nivel global și asigură posibilitatea transmiterii informațiilor de o manieră rapidă, oportună și sigură. De asemenea, rețeaua asigură la nivel global comanda forțelor militare, ghidarea munițiilor inteligente prin GPS, controlul UAV-urilor etc. și, în consecință, deteriorarea acesteia poate determina pierderea superiorității curente a SUA în teatrele de operații.

În 2011, Departamentul Apărării sublinia trei mari tipuri de amenințări cibernetice: exploatarea



rețelei, perturbarea rețelei și sabotajul în vederea distrugerii, ultimul tip fiind considerat cel mai periculos. Ca o expresie a escaladării amenințărilor, prin aceasta se sublinia tranziția în cadrul mediului operațional cibernetic, de la perturbarea activităților la distrugerea infrastructurilor cibernetice și a informațiilor rezidente, cu potențial grav de impact în mediile operaționale naturale, impact ce poate include distrugerii fizice și pierderi de vieți omenești.

Analizând gradul de dezvoltare a instrumentelor specifice de acțiune, precum și a capacității de a utiliza aceste instrumente în mediul cibernetic de către actori statali sau nonstatali, specialiștii americani au determinat o tendință de creștere a nivelului amenințărilor în mediul cibernetic. O altă concluzia extrasă de către aceștia sublinia faptul că Pentagonului îi lipsesc capacitățile adecvate de asigurare a unei apărări cibernetice corespunzătoare nivelului amenințărilor. În consecință și datorită faptului că Departamentul Apărării³ este responsabil de apărarea cibernetică a structurilor guvernamentale militare și civile, în mai 2010 a fost înființat Comandamentul Cibernetic – CYBERCOM, ca parte componentă a structurii de comandă la nivel strategic a Pentagonului. În sinteză, principalele responsabilități ale acestui comandament specializat sunt:

- protecția tuturor rețelelor de comunicații și informatice militare sau aparținând Departamentului Apărării;
- crearea unui lanț de comandă clar și unic pentru elaborarea deciziilor referitoare la acțiunile de război cibernetic, de la președintele SUA la secretarul de stat al apărării, la comandantul Comandamentului Strategic, la comandantul Comandamentului Cibernetic, la unitățile militare americane dislocate oriunde pe glob;
- integrarea din punct de vedere operațional și implementarea misiunilor din mediul cibernetic precum și sincronizarea efectelor în mediul de securitate global;
- supravegerea activităților din mediul cibernetic și avertizarea trupelor proprii asupra misiunilor cibernetice executate de inamic;
- crearea parteneriatelor cu elemente din afara domeniului militar sau al Departamentului Apărării, incluzând structuri americane (alte ministere, sectorul privat), cât și entități non-

americane, în vederea schimbului și partajării informațiilor referitoare la amenințările cibernetice și abordării vulnerabilităților comune la aceste amenințări;

- îndeplinirea rolului de reprezentant militar în problemele legate de spațiul cibernetic în relația cu elemente diverse, ce pot include structuri de apărare și companii private străine.

Din paleta largă de agenții destinate apărării cibernetice a structurilor americane se remarcă în mod deosebit comunitatea militară și cea de informații⁴. Într-adevăr, spațiul cibernetic asigură acestor organizații un câmp larg de acțiune pentru colectarea datelor și informațiilor în sprijinul acțiunilor militare ofensive sau defensive, acțiunilor împotriva criminalității organizate, terorismului, fraudelor cibernetice. De actualitate este, de asemenea, faptul că forțele armate și agențiile de informații americane își intensifică eforturile de dezvoltare a capacităților de război cibernetic. Analizând această tendință și ținând cont de faptul că, în prezent, Agenția Națională de Securitate – NSA este, în mod simultan, parte a comunității americane de informații, a forțelor armate și a Departamentului Apărării, este posibil ca în viitor să fie necesară separarea formală, la nivelul diverselor agenții, a responsabilităților și autorității referitoare la acțiunile de război cibernetic.

Obiectivul general stabilit de *Strategia Națională de Securitate a Spațiului Cibernetic*⁵, document publicat de Casa Albă, în februarie 2003, este asigurarea cadrului de protecție a infrastructurii cibernetice, considerată esențială pentru economia, securitatea și modul de viață american. În mai 2011 Casa Albă a publicat *Strategia Internațională pentru Spațiul Cibernetic*⁶, document care îl completează și îl îmbogățește pe predecesorul său, în special în aria activităților din mediul cibernetic în afara granițelor SUA, atribuind o mai mare importanță acestui aspect în domeniul afacerilor externe, apărării și politicilor economice, pentru creșterea securității proprii și a aliaților săi. Cinci ministere au fost însărcinate cu implementarea acestei strategii, respectiv Departamentul de Stat, Departamentul Apărării, Departamentul Securității Naționale, Departamentul Comerțului și Departamentul Justiției.

Ca și consecință, Pentagonul a elaborat și a transmis spre implementare *Strategia Cuprinzătoare de Securitate a Spațiului Cibernetic*, strategie



unică și cu caracter inovator. În plus, în iulie 2011, Departamentul Apărării a elaborat cinci inițiative strategice armonizate cu *Strategia de Operare în Spațiul Cibernetic*, care se caracterizează prin mai multe elemente esențiale. Astfel, spațiului cibernetic îi este atribuit caracterul de domeniu operațional. Acest fapt impune ca forțele armate americane să fie în măsură să execute operații în acest nou domeniu într-o manieră similară cu cele desfășurate în domeniile tradiționale, în scopul apărării securității naționale. În consecință, categoriile de forțe armate au organizat, echipat și instruit forțe specializate în îndeplinirea misiunilor ciberneticе, sub comanda CYBERCOM.

Un alt element esențial îl constituie utilizarea noilor concepte operaționale de apărare pentru protecția sistemelor și rețelelor Departamentului Apărării. Spre deosebire de apărarea pasivă, care utilizează numai procedee de detecție și de notificare postacțiune, apărarea activă se bazează pe o abordare dinamică, care acționează la vitezele mari ale rețelor, utilizează senzori, aplicații software și semnături/amprente derivate din intelligence pentru detectarea și neutralizarea codurilor virale lansate de inamic înainte ca acestea să producă pagube în sistemele proprii. Datorită caracteristicii intruziunilor sofisticate de a nu putea fi localizate și stopate la granițele naționale, apărarea activă face posibilă urmărirea și respingerea la nivel global a software-ului viral. Sistemul de apărare cibernetică desfășurat de Pentagon include trei linii de apărare suprapuse, două dintre acestea fiind bazate pe bunele practici de sorginte comercială (de tipul protecției antivirus), iar cea de-a treia pe capacitățile informaționale guvernamentale. Funcția acestui al treilea nivel de protecție este de a asigura o apărare activă înalt specializată, de a transmite informații despre atacuri de la senzorii externi la mecanismele de apărare din cadrul spațiului cibernetic național și de a gestiona acțiunile militare și de securitate pe baza unei abordări cuprinzătoare. În caz de urgențe, autoritatea Departamentului Apărării o subordonează pe cea a Departamentului Securității Naționale în orice problemă referitoare la securitatea națională, inclusiv cea a securității spațiului cibernetic civil. Această strategie se bazează pe ideea că infrastructurile ciberneticе civile contribuie, în mod critic, la funcționarea adecvată a organizației militare și, concomitent, este dificil să se asigure securitatea corespunzătoare a infrastructurilor civile fără implicare militară.

Un alt obiectiv al strategiei americane îl constituie crearea de noi alianțe și îmbunătățirea celor existente în scopul contracarării potențialelor amenințări din spațiul cibernetic. O manifestare a acestui obiectiv este relevată de efortul american de promovare a unei coaliții a spațiului cibernetic în cadrul NATO, în special după noiembrie 2010, când la nivel NATO s-a convenit să se confere o prioritate mărită contracarării amenințărilor ciberneticе precum și înființării accelerate a Centrului NATO de Răspuns la Incidente Ciberneticе⁷. De asemenea, în noiembrie 2011, în cadrul Actului de Autorizare a Apărării, Departamentul Apărării raporta că își rezervă dreptul de a executa represalii militare împotriva oricărui atac cibernetic îndreptat asupra economiei, guvernului sau forțelor militare ale SUA.

Franța

Ținând cont de impactul decisiv al spațiului cibernetic asupra economiei, societății, securității și a modului de viață actual, în general, Franța a formulat, în anul 2009, propria strategie cibernetică⁸. Aceasta cuprinde mai multe obiective strategice dintre care cel mai important este acela de a deveni o putere de nivel global în asigurarea securității sistemelor de informații. De asemenea, strategia cibernetică franceză urmărește să asigure și să mențină un domeniu sigur pentru sistemele de informații, să intensifice securitatea rețelelor pe care se bazează infrastructurile critice naționale, să asigure un spațiu cibernetic sigur prin implementarea unei apărări adecvate împotriva atacurilor ciberneticе direcționate asupra ținutelor guvernamentale, companiilor private sau cetățenilor.

Pentru implementarea acestei strategii s-au înființat o serie de organizații la nivel național. Astfel, *Comisia Strategică pentru Apărarea Sistemelor Naționale de Informații* (condusă de către Directorul General al Ministerului Securității Naționale și având în componență pe șeful Statului Major General, pe șefii agențiilor de informații, pe Directorul General al Ministerului Afacerilor Externe, pe Directorul General al Ministerului Apărării, reprezentanți speciali ai categoriilor de forțe armate și personal de conducere din cadrul sectorului industrial), stabilește în detaliu aspectele strategiei naționale de securitate a sistemelor informatice și conduce *Agenția Națională de Securitate a Sistemelor de Informații*. Această



agenție, înființată în 2009, are în componere mai multe structuri. Centrul Operațional de Securitate a Sistemelor de Informații monitorizează permanent spațiul cibernetic, incluzând următoarele entități/funcții: un centru criptografic, un centru de control, un centru de răspuns la atacuri cibernetice, un centru de monitorizare, un centru de coordonare, o cameră de război și un birou de planificare și instrucție. O altă componentă a agenției este Divizia de Strategie și Regulamente, care formulează strategii, inițiază documente normative, asigură coordonarea cu ministerele și urmărește progresul la nivel global în domeniul de responsabilitate. Agenția mai conține și o Divizie de Asistență, Consultare și Instrucție, precum și o Divizie de Securitate a Sistemelor de Informații care gestionează dezvoltarea și aprobarea mijloacelor securizate de comunicații pentru uzul oficialităților / structurilor statului, cu excepția sistemelor de comunicații militare.

Germania

Măsurile luate de statul german pentru securizarea spațiului cibernetic sunt asemănătoare cu cele adoptate de statul francez. Astfel a fost înființată o *Comisie Națională* și un *Centru Operațional* pentru managementul atacurilor cibernetice. *Noua Strategie de Securitate Cibernetică pentru Germania*⁹ regelementează în special sectorul civil subliniind totuși că trebuie întreprinși pași suplimentari de către forțele armate germane în vederea apărării capacităților și securizării spațiului cibernetic german. Documentul accentuează nevoia de cooperare dintre sectoarele public și cel privat ca și dorința de cooperare între Germania și alte națiuni și instituții. Strategia stabilește mai multe obiective pentru securitatea infrastructurilor critice și întărirea securității sistemelor de informații, prin controlul exercitat asupra furnizorilor de sisteme computerizate și a companiilor de securitate și prin acordarea de stimulente furnizorilor de produse de securitate pentru cetățeni. De asemenea, documentul sus-menționat prevede întărirea securității infrastructurilor cibernetice în instituțiile statului și înființarea *Centrului Național de Răspuns Cibernetic* pentru asigurarea mecanismului de răspuns rapid la atacuri cibernetice. Centrul este în subordinea Biroului Federal pentru Securitatea Informațiilor și a atins capacitatea operațională completă în anul 2011. Are în componere specialiști din cadrul forțelor armate, agenției germane de

informații, poliției federale, autorității vamale și protecției civile.

În ceea ce privește formularea politicilor în domeniu și coordonarea implementării acestora, la nivel național a fost înființat Consiliul Național pentru Securitate Cibernetică. S-a elaborat, de asemenea, un codex cibernetic care detaliază modul în care interesele Germaniei în domeniul securității datelor sunt urmărite în cadrul organizațiilor internaționale ca NATO, ONU, OSCE, Consiliul European, Organizația pentru Cooperare și Dezvoltare Economică – OECD.

Strategia germană prevede și consolidarea cadrului legal și al capacităților autorităților responsabile de implementarea legilor în vederea îmbunătățirii capacității statului de a combate infracțiunile și spionajul cibernetic, îmbunătățirea cooperării și coordonării acțiunilor cu statele europene, dar și cu alte state pentru securizarea spațiului cibernetic.

Un obiectiv important îl constituie crearea capacităților pentru contracararea atacurilor cibernetice, utilizarea mijloacelor de tehnologie a informațiilor de ultimă oră și instruirea în domeniul securității sistemelor informatice a personalului de specialitate din cadrul instituțiilor guvernamentale. Nu în ultimul rând, planificarea și executarea exercițiilor de război cibernetic la nivel național, multieșalon și interagenții. Astfel, în noiembrie 2011, în Germania s-a desfășurat un exercițiu de management al crizelor, al cărui scenariu a oferit condițiile necesare pentru simularea răspunsului autorităților germane la o criză cibernetică majoră. Scenariul exercițiului a inclus degradarea serviciilor informatice și de comunicații, întreruperea funcționării sistemelor computerizate la nivel național, paralizarea serviciilor electronice financiar-bancare, precum și a sistemelor de siguranță din cadrul aeroporturilor. La exercițiu au participat departamentele federale, ministerele federale și de stat, precum și numeroase companii private responsabile de operarea infrastructurilor critice.

Marea Britanie

Ca răspuns activ la impactul decisiv pe care spațiul cibernetic îl are actualmente asupra economiei, societății și securității, cabinetul londonez a publicat, în iunie 2009, *Strategia pentru Securitate Cibernetică a Marii Britanii (siguranță, securitate și reziliență în spațiul cibernetic)*¹⁰.



Abordarea strategică a Marii Britanii urmărește reducerea expunerii și vulnerabilității la amenințările datorate operațiilor ostile din spațiul cibernetic. Apărarea intereselor britanice împotriva acestor amenințări vizează degradarea capacităților și motivației potențialului inamic precum și fructificarea avantajului oferit de oportunitățile din spațiul cibernetic. Un rol important îl joacă în concepția britanică colectarea și analiza informațiilor despre amenințări și potențiali inamici, îmbunătățirea cunoașterii și amenajării de luare a deciziei privind operațiile din spațiul cibernetic, dezvoltarea de doctrine și politici adecvate precum și valorizarea potențialului capacităților umane și tehnologice.

Pentru îndeplinirea acestor obiective s-au întreprins o serie de acțiuni la nivel național care includ programe interministeriale pentru promovarea și implementarea prevederilor strategiei. Aceste programe asigură finanțare suplimentară pentru inițiativele inovatoare ce vizează crearea de tehnologii noi pentru asigurarea securității rețelelor de informații, precum și dezvoltarea și promovarea competențelor critice ale specialiștilor în apărarea spațiului cibernetic.

Pentru implementarea strategiei a fost înființat *Oficiul pentru Securitate Cibernetică*, care asigură conducerea la nivel strategic a tuturor acțiunilor entităților guvernamentale. Oficiul răspunde de dezvoltarea strategiei de securitate a spațiului cibernetic precum și de coordonarea și cooperarea între guvern și sectorul privat. Pe partea operațională a fost înființat *Centrul pentru Operații de Securitate Cibernetică*, o structură interdisciplinară însărcinată cu supravegherea activă a securității spațiului cibernetic, înțelegerea atacurilor împotriva rețelelor britanice de informații, coordonarea acțiunilor și răspunsul rapid la evenimente cibernetic. Centrul asigură și servicii de consultanță și informare despre riscurile cibernetic atât sectorului public, cât și celui privat.

Australia

Asemănător abordării vest-europene, guvernul australian a elaborat și a lansat, în anul 2009, strategia cibernetică proprie al cărui scop este menținerea unui mediu cibernetic operațional sigur, rezilient și de încredere care să sprijine securitatea națională și să maximizeze beneficiile economiei digitale.

În februarie 2011, o fundație australiană pe probleme de securitate a publicat un raport special intitulat *Optimizând răspunsul Australiei la provocarea cibernetică*¹¹. Raportul subliniază necesitatea unei abordări integrate, de-a lungul tuturor structurilor guvernamentale, a securității cibernetică și identifică un număr de probleme de analizat. De asemenea, specifică faptul că securitatea cibernetică este o prioritate națională de vârf și că se vor continua investițiile semnificative în îmbunătățirea capacităților de apărare cibernetică. În concordanță cu prevederile strategiei, guvernul australian a luat o serie de măsuri pentru contracararea amenințărilor cibernetică. Măsurile au vizat aderarea *la Convenția Consiliului European asupra Criminalității Cibernetică*, înființarea unor structuri specializate, precum și acțiuni de colaborare și parteneriat cu alte state și agenți economici. A fost înființată *Echipa de Răspuns la Urgențe Cibernetică*, structură care colaborează cu operatorii infrastructurilor și sistemelor critice în vederea detectării și gestionării vulnerabilităților și amenințărilor cibernetică precum și înființarea, în cadrul *Direcției Transmisiuni a Apărării*, a *Centrului pentru Operații de Securitate Cibernetică* cu rolul de coordonare a răspunsurilor operaționale la incidente cibernetică de importanță națională.

În cadrul departamentului prim-ministrului a fost înființată funcția de coordonator pe probleme de securitate cibernetică concomitent cu elaborarea *Cărții Albe Cibernetică*. Acest document detaliază poziția și interesele Australiei în era cibernetică, abordarea sa asupra problemelor, provocărilor și oportunităților asociate spațiului cibernetic, abordare bazată pe viziunea unui mediu sigur, reglementat de norme internaționale clar definite.

China

În timp ce strategiile națiunilor occidentale sunt asemănătoare, fiind în esență cu caracter defensiv, abordarea chineză adoptă o viziune strategică diferită. Astfel, spațiul cibernetic este asimilat unui domeniu al oportunităților, valorificarea potențialului acestuia necesitând, între altele, abilitatea de a executa operații de pătrundere în rețelele țintă și angajarea agresivă în activități de culegere de informații și de atac cibernetic.

China consideră tehnologiile digitale drept o oportunitate pentru promovarea intereselor sale strategice, economice și militare. Extinderea rapidă



a Internetului și a rețelelor de comunicații mobile pe teritoriul chinez este o dovadă în acest sens, implementarea tehnologiilor digitale avansate demonstrând intenția Chinei de a face, într-o perioadă condensată de timp, saltul de la o societate predominant agrară la o societate informațională, „arzând” cât mai mult posibil etapa societății industriale.

Încă de la finele anilor '90, activitatea Chinei în spațiul cibernetic s-a concentrat pe spionajul puterilor occidentale și pe atacul oponentilor politici la nivel global. Surse de cercetare americane asupra strategiei cibernetice chineze afirmă că, în ultimii ani, China a creat capacități cibernetice militare proiectate să asigure câștigarea avantajelor strategice necesare asigurării statusului de superputere. Astfel, dezvoltarea capacităților cibernetice militare reprezintă un element strategic necesar pentru compensarea inferiorității Chinei față de Statele Unite ale Americii în mediile operaționale convenționale. Armata chineză și-a dezvoltat capacități cibernetice ofensive, capacități care i-ar putea asigura dominația în mediul cibernetic, dominație care ar urma să fie translatată și în celelalte medii operaționale. Conform publicațiilor occidentale, China poate reprezenta un pericol în cel puțin trei areale ale spațiului cibernetic.

Primul areal este cel al culegerii de informații, informații care pot constitui un avantaj militar ce se poate concretiza prin expunerea punctelor slabe ale sistemelor inamice, aflarea secretelor tehnologiilor militare și civile de vârf, furtul valorilor cibernetice de tipul bazelor de date și aplicațiilor software cu utilizare militară etc. Conform experților occidentali, China acționează de regulă asupra unor ținte din SUA și Europa atât prin intermediul intruziunilor de la distanță în rețelele informatice, cât și prin contact apropiat, ca de exemplu prin livrarea de componente hardware criptate cu malware. Acest tip de acțiuni au dus, în anul 2009, la furtul electronic, atribuit Chinei, a planurilor avionului de luptă F-35 II.

Al doilea areal de potențial pericol îl constituie dezvoltarea capacităților cibernetice ofensive ale Chinei, capacități ce pot amenința infrastructurile critice, militare și civile ale statelor occidentale. Posibilitățile armatei chineze de culegere a informațiilor din spațiul cibernetic, bazate pe sisteme operaționale înalt tehnologizate, indică de asemenea, existența capacităților cibernetice ofensive.

Altreilea areal este cel al confruntării economice și culturale, zonă în care China, utilizând spațiul cibernetic global, aduce o provocare valorilor occidentale, valori ca libertatea informației și protecția drepturilor de proprietate intelectuală. Astfel, Chinei îi sunt atribuite acțiuni de pătrundere în rețelele computerizate ale unor companii comerciale în scopul culegerii de informații, precum și atacuri împotriva oponentilor politici ca cele desfășurate în Operațiunea Aurora din 2009. Deși SUA au făcut publice o serie de rapoarte legate de acest context¹², China a negat orice legătură cu activitățile cibernetice invazive atribuite forțelor sale. Conform specialiștilor americani, China consideră dezvoltarea capacităților cibernetice ofensive ca un multiplicator al forței, utilizat atât pentru îmbunătățirea funcționării sistemelor proprii, cât și pentru acțiune asupra inamicilor¹³. În acest sens, eforturile Chinei de dezvoltare a unor arhitecturi de rețea capabile să coordoneze operațiile militare în toate domeniile operaționale pot fi privite atât ca parte a procesului de modernizare a forțelor armate, cât și ca obiectiv strategic de obținere a superiorității informaționale, element cheie în asigurarea victoriei în cadrul unei confruntări.

Filozofia din spatele acestei abordări este relativ simplă și logică: cel care controlează fluxurile de informații atât proprii, cât și pe ale inamicului, deține supremația în mediile de confruntare. În consecință, pentru implementarea abordării sale ofensive, armata chineză își dezvoltă capacitatea de a combina și sincroniza multiple tipuri de atacuri (atacuri informatice, atacuri electronice și atacuri cinetice) în vederea neutralizării sau distrugerii sistemelor de comunicații ale inamicului, senzorilor și capacității acestuia de procesare și, implicit, crearea unor zone necontrolate care să fie exploatate în timp real de forțele proprii. Datorită importanței lor în îndeplinirea obiectivelor militare strategice, componentele sistemelor de comandă și control, precum și structurile logistice sunt ținte vizate de atacul din mediul cibernetic. Astfel de atacuri ar putea fi declanșate de către forțele armate chineze în etapele preliminare ale confruntării armate sau ca parte a unei manevre preventive. Acest tip de acțiuni sunt o componentă a strategiei de descurajare a Chinei, fiind considerate vectorul unui război soft care nu declanșează în mod automat un răspuns din partea inamicului și care sunt capabile să prevină declanșarea acțiunilor cinetice. Se



vehiculează ideea potrivit căreia armele cibernetice au un potențial de descurajare similar cu al armelor nucleare, cu avantajul că nu produc distrugerii fizice de proporții, țintele pot fi localizate și controlate de la mare distanță, armele cibernetice având „bătăi” aproape nelimitate.

Experți în domeniul apărării cibernetice susțin că, în prezent, China este în mijlocul unei curse contracronometru de culegere a informațiilor de la și despre potențialii inamici, înainte de ajungerea la maturitate a capacităților acestora de apărare cibernetică. Se susține că acest efort chinez include unități ale forțelor armate și structurilor de informații guvernamentale specializate în acțiuni cibernetice, precum și diverși subcontractori, grupări de hackeri și alte elemente active în sectorul criminalității cibernetice. Astfel, scopul și amploarea operațiilor, capacitățile tehnologice de înalt nivel utilizate și tipul de ținte atacate pot indica faptul că atacurile cibernetice înregistrate sunt evenimente sponsorizate la nivel de stat. Tipul de obiective țintite prin acțiuni cibernetice includ infrastructurile militare, industriile de apărare, programele spațiale, companiile ce dezvoltă tehnologii de vârf în domeniul apărării, elemente ale sistemului de apărare cibernetică, centre de decizie, infrastructuri civile cu relevanță din punct de vedere militar etc.

În termeni defensivi, spre deosebire de națiunile democratice care intenționează să asigure cetățenilor săi libertate de acțiune în spațiul cibernetic, China menține un control strict asupra domeniului cibernetic intern, în special pentru prevenirea acțiunilor politice subversive. Această trăsătură s-a accentuat începând cu 2011, în urma lecțiilor învățate din felul în care protestatarii din națiunile arabe au utilizat spațiul cibernetic pentru activitățile lor revoluționare¹⁴. Rezultă că serviciile de securitate chineze au un avantaj în apărarea rețelelor proprii, deoarece se bucură de libertate de acțiune completă în spațiul cibernetic, în timp ce serviciile similare din statele democratice sunt limitate de legile referitoare la drepturile și libertățile civile¹⁵.

Concluzii

Din analiza literaturii în domeniu și din abordările prezentate se pot desprinde concluzii variate. În primul rând se constată tendința de creare la nivel național a unor mecanisme și structuri

destinate planificării și conducerii acțiunilor de război cibernetic. Dacă inițial acest demers era apanajul autorităților de securitate a informațiilor este evident că, în prezent, responsabilitățile pe linia războiului cibernetic se extind în zona militară și în cea a agențiilor de informații. Creșterea gradului de înțelegere a riscurilor și a oportunităților oferite de noul mediu operațional cibernetic a declanșat nevoia de creare și de reorganizare a structurilor responsabile de apărarea și controlul spațiului cibernetic. De aceea, pentru confruntarea provocărilor din spațiul cibernetic, statele au elaborat strategii și planuri care se află în diferite stadii de implementare.

Inițial s-a efectuat o tranziție de la abordarea bazată pe securitatea informației la o abordare defensivă bazată pe înțelegerea noilor provocări și capacități tehnologice. La începutul anilor 2000, mai multe națiuni au înființat structuri însărcinate cu asigurarea securității sistemelor informatice. Spre sfârșitul deceniului s-a relevat faptul că spațiul cibernetic constituie, de fapt, un mediu operațional, în care pot avea loc acțiuni ofensive și defensive, și, în consecință, au fost elaborate strategii menite să apere spațiul cibernetic național.

Răspunsul la nivel organizațional al unor națiuni la provocarea cibernetică s-a reflectat în implementarea a două niveluri de apărare. Nivelul superior este situat la palier central, de stat, coordonat de către o entitate de nivel ministerial (cazul Marii Britanii și al SUA) sau de către un consiliu național (Germania și Franța). Acest nivel formulează strategii și politici și asigură coordonarea și sincronizarea organizațiilor naționale cu responsabilități pe linie de securitate a spațiului cibernetic. Nivelul următor este reprezentat de unități operative militare (ca US CYBERCOM) și civile (ca Divizia de Securitate Cibernetică din cadrul Departamentului Securității Naționale a SUA). Este necesar să se facă distincția între organizațiile cu caracter defensiv, caracter care străbate toate sectoarele de activitate, și cele cu caracter ofensiv, reprezentate strict de structurile militare (de exemplu, Pentagonul) sau de agențiile/serviciile naționale de informații (de exemplu, CIA). Decizia de dezvoltare și utilizare a capacităților cibernetice ofensive are loc pe lanțul de comandă direct între aceste organizații și liderii politici de la nivel strategic (de exemplu, în SUA, lanțul de comandă cuprinde: președintele, secretarul



apărării, comandantul comandamentului strategic și comandantul CYBERCOM și nu se prelungește până la organizații civile ca Departamentul Securității Naționale).

Recunoașterea trăsăturii spațiului cibernetic ca domeniu partajat de către structurile responsabile de securitate și apărare cu cele din sectorul civil a încurajat organizarea unor tipuri de forțe operaționale întrunite. Această viziune este reflectată de înființarea unor centre operaționale mixte (Franța, Germania, Marea Britanie) al căror scop este evaluarea situației operative și sprijinul în asigurarea răspunsului la crize cibernetice. Totuși, aceste state mențin o separare relativă a funcțiilor între sectoarele de activitate implicate. În acest sens, structurile civile răspund mai ales de aspectele defensive la nivel național. Pe de altă parte, militarii și serviciile de informații, în a căror dotare se află capacitățile cibernetice ofensive, își asigură propria apărare, furnizează informații despre inamic, asistă structurile civile în apărarea infrastructurilor critice (în special, pe timpul stării de urgență, când autoritatea forțelor armate se extinde) și utilizează capacitățile cibernetice ofensive pentru neutralizarea surselor atacurilor. Un alt element definitoriu al strategiilor occidentale îl constituie cooperarea în spațiul cibernetic cu națiunile prietene sau aliate.

Referitor la dezvoltarea și organizarea capacităților se constată posibilitatea înființării unor structuri specializate de război cibernetic pe scheletul sau în organica unor unități de tip SIGINT, datorită faptului că aceste unități posedă infrastructuri tehnice și resurse umane specializate pentru confruntările din mediul cibernetic, precum și experiență în activitățile de culegere de informații și cunoașterea inamicului din acest mediu. Cerința de bază pentru fiecare organizație militară modernă, *conectată la rețea*, este dezvoltarea unei infrastructuri cibernetice robuste concomitent cu implementarea strategiilor de securitate care să-i asigure acestei infrastructuri și informațiilor asociate reziliența, protecția fizică și cibernetică adecvată. Satisfacerea acestei cerințe operaționale este necesară, deoarece majoritatea subsistemelor esențiale din cadrul dispozitivului de operații militare sunt afectate direct de acțiunile din mediul cibernetic¹⁶.

Implementarea strategiilor de securitate și apărare cibernetică generează un proces de creare a unor mecanisme, instrumente și abordări

operaționale noi ce conduc, în final, la înființarea unor unități specializate în războiul cibernetic, proces ce poate fi accelerat de iminența unor motivații politico-militare de folosire a forței. Din acest punct de vedere, o semnificație deosebită o are relația SUA-China, viziunile, strategiile și abordările diferite ale acestor două state privind problema mediului cibernetic generând numeroase fricțiuni cu potențial de extindere în mediile operaționale naturale.

Se poate concluziona că acțiunile de război cibernetic tind să joace un rol tot mai pregnant în economia confruntărilor moderne, armele și războinicii cibernetici sunt o realitate, iar la nivel global cursa înarmării cibernetice a început.

NOTE:

1 Departamentul Forțelor Terestre, *FM 3-38, Activități ciber-electromagnetice*, Washington DC, 2014.

2 Casa Albă, *Strategia de Securitate Națională a SUA*, mai 2010.

3 Departamentul Apărării, *Strategia de Operare în Spațiul Cibernetic*, iulie 2011.

4 Biroul Directorului Informațiilor Naționale, *Strategia Națională de Informații a SUA*, august, 2009.

5 Casa Albă, *Strategia Națională de Securitate a Spațiului Cibernetic*, februarie 2003.

6 Casa Albă, *Strategia Internațională pentru Spațiul Cibernetic*, mai 2011.

7 Comandamentul aliat pentru operații, *Exercițiul NATO – Coaliția Cibernetică, o colaborare pe linie de apărare cibernetică*, noiembrie 2010.

8 Agenția Națională de Securitate a Sistemelor de Informații, *Apărarea și securitatea Sistemelor de Informații. Strategia Franței*, mai 2009.

9 Ministerul Federal al Internelor, *Noua Strategie de Securitate Cibernetică pentru Germania*, Berlin, februarie 2011.

10 Biroul Cabinetului, *Strategia pentru Securitate Cibernetică a Marii Britanii (siguranță, securitate și reziliență în spațiul cibernetic)*, iunie 2009.

11 Fundația Kokoda, *Optimizând răspunsul Australiei la provocarea cibernetică*, februarie 2011.

12 J. Harding, *Strategia cibernetică a Chinei – prea mult sau prea puțin?*, Revista „Insle Infosec”, ianuarie 2012.

13 Corporația Northrop Grumman, *Capabilitatea Republicii Populare Chineze de a conduce acțiuni de război cibernetic și de exploatare a rețelelor computerizate*, octombrie 2009.

14 S. LaFraniere, *China întărește cenzura comunicațiilor electronice*, New York Times, martie 2011.

15 S. Even, D. Siman-Tov, *Războiul cibernetic: concepte și tendințe strategice*, Tel Aviv, 2012.

16 A. Dan-Șuteu, *Principiile dezinformării aplicabile în operațiile cibernetice*, Conferința internațională „Strategii XXI”, București, octombrie 2014.



BIBLIOGRAFIE

Departamentul Forțelor Terestre, *FM 3-38, Activități ciber-electromagnetice*, Washington DC, 2014.

Casa Albă, *Strategia de Securitate Națională a SUA*, mai 2010.

Departamentul Apărării, *Strategia de Operare în Spațiul Cibernetic*, iulie 2011.

Biroul Directorului Informațiilor Naționale, *Strategia Națională de Informații a SUA*, august, 2009.

Casa Albă, *Strategia Națională de Securitate a Spațiului Cibernetic*, februarie 2003.

Casa Albă, *Strategia Internațională pentru Spațiul Cibernetic*, mai 2011.

Comandamentul aliat pentru operații, *Exercițiul NATO – Coaliția Cibernetică, o colaborare pe linie de apărare cibernetică*, noiembrie 2010.

Agenția Națională de Securitate a Sistemelor de Informații, *Apărarea și securitatea Sistemelor de Informații. Strategia Franței*, mai 2009.

Ministerul Federal al Internelor, *Noua Strategie de Securitate Cibernetică pentru Germania*, Berlin, februarie 2011.

Biroul Cabinetului, *Strategia pentru Securitate Cibernetică a Marii Britanii (siguranță, securitate și reziliență în spațiul cibernetic)*, iunie 2009.

Fundația Kokoda, *Optimizând răspunsul Australiei la provocarea cibernetică*, februarie 2011.

Corporația Northrop Grumman, *Capabilitatea Republicii Populare Chineze de a conduce acțiuni de război cibernetic și de exploatare a rețelelor computerizate*, octombrie 2009.

Dan-Șuteu A., *Principiile dezinformării aplicabile în operațiile ciberneticе*, Conferința internațională „Strategii XXI”, București, octombrie 2014.

Even S., Siman-Tov D., *Războiul cibernetic: concepte și tendințe strategice*, Tel Aviv, 2012.

Harding J., *Strategia cibernetică a Chinei – prea mult sau prea puțin?*, Revista „Insle Infosec”, ianuarie 2012.

LaFraniere S., *China întărește cenzura comunicațiilor electronice*, New York Times, martie 2011.



EVOLUȚIA STUDIILOR DESPRE VIITOR ÎN ROMÂNIA – ETAPE, PERSONALITĂȚI, METODE

THE EVOLUTION OF ROMANIAN STUDIES ABOUT THE FUTURE – STAGES, PERSONALITIES, METHODS

Col.drd. Doru POGOREANU*

Apariția studiilor prospective, după cel de-al Doilea Război Mondial, a fost receptată cu interes și în România. În anii '60 s-au inițiat demersurile ambițioase de creare a unei școli românești de prospectivă, la inițiativa lui Mircea Malița, om de știință și diplomat. Bucureștiul ajunge repede în centrul atenției, găzduind cea de-a treia *Conferință internațională a studiilor despre viitor*, în 1972, evenimentul reunind elita cercetătorilor din întreaga lume. Evoluția ulterioară va fi descendentă, din motive ideologice. După 1989, interesul pentru prospectivă se relansează relativ timid, având loc un prim exercițiu prospectiv. O nouă generație de cercetători începe să se afirme în țară și în străinătate.

The emergence of prospective studies after WWII was received with interest also in Romania. In the 60s ambitious plans were made to create a Romanian prospective school at the initiative of Mircea Malita, scientist and diplomat. Bucharest soon became an important place, by hosting the Third International Conference on Future studies in 1972, bringing together all the elite of researchers worldwide. Further developments would be descending for ideological reasons. After 1989, the interest for prospective studies was re-launched, relatively timid, one first prospective exercise took place. A new generation of researchers began to affirm in the country and abroad.

Cuvinte-cheie: studii prospective; studii despre viitor; metode prospective.

Keywords: *prospective studies; future studies; prospective methods.*

După cel de-al Doilea Război Mondial, apare o nouă disciplină, *prospectiva*, scopul acesteia fiind de a găsi soluții la evoluțiile pe termen lung ale societății. Metodele prospective câștigă teren, viitorul este analizat pornind de la modele matematice și statistice.

Domeniul prospectivei nu putea ocoli România. Evoluția este o adevărată aventură, cu momente de glorie și de interdicție, cu mari personalități și dizidenți politici, cu uitare și renaștere.

Mircea Malița, Mihai Botez, Pavel Apostol, sau Solomon Marcus, pun România pe harta studiilor prospective în anii șaptezeci, cel de-al treilea *Congres internațional al științelor despre viitor* fiind organizat la București.

Apar poli de cercetare prospectivă, dar carisma internațională a lui Malița și dizidența lui Mihai Botez, atrag reacția conducerii de partid, care anulează ani de muncă.

După 1989, revirimentul apare relativ târziu, se desfășoară primele exerciții prospective de amploare. Strategiile pe termen lung revin încet, cu o anume timiditate. Și totuși, o cultură a prospectivei întârzie să apară în România.

Studiile de prospectivă în domeniul securității și al apărării au fost rare, în anii '70 apar două tendințe: orientarea către modelarea matematică sau către propaganda de partid. După 1990, preocupările în literatura militară românească abundă de titluri care conțin termenul „viitor”, dar care nu se bazează pe studii prospective. În ultimii ani, inițiativa analizei pe termen lung a venit din zona politicii de apărare, a comunității de informații sau a tehnologiei.

Există o școală românească de prospectivă?

Startul

În perioada anilor '70, România reușește să se plaseze în elita țărilor privind studiile prospective, în consonanță cu evoluțiile pe plan internațional.

Se înființează Laboratorul de studii prospective de la Universitatea București, apare colecția „Idei

*Universitatea Națională de Apărare „Carol I”
e-mail: dorupogoreanu@yahoo.com



contemporane”, cercetătorii români participă la studiile Clubului de la Roma, sau în centrele din Europa și SUA.

Tânărul Mircea Malița, diplomat, matematician, ministru al educației, în contact cu clasici ai prospectivei, ia inițiativa îndrăzneată a formării unei școli românești de perspectivă. Deja publicase „Cronica anului 2000”, carte tradusă în Cehoslovacia, Polonia, Argentina, cât și o ediție în limba germană, la București.

La sugestia lui Octav Onicescu, Mihai Botez, matematician probabilist, este numit director al Centrului de Cercetări Prospective pe lângă Universitatea București în 1967.

Laboratorul a contribuit la perfecționarea metodelor previzionale, în special referitor la metodele tendențiale vectoriale, extrapolarea statistică „fără curbe”, grafuri aleatoare cu memorie, metode Delphi analizate cu unelte ale psihologiei matematice etc. S-a organizat un curs opțional, pentru studenți, Mihai Botez va elabora un „Curs de prognoză”, considerat primul manual de perspectivă apărut vreodată.

Malița dezvoltă „abordarea matematică în relațiile internaționale”, referitoare la decizie, negociere, alianțe, acorduri, pace și război, și organizează, la Poiana Brașov, două reuniuni internaționale, cu participarea lui Mario Bunge, părintele teoriei sistemelor, Hayward Alker și Johann Galtung. Mario Bunge citează România în cartea sa, *Știință și filozofie*, drept al treilea centru activ de modelare matematică, alături de SUA și Franța¹.

Legătura cu matematica a dus la rezultate remarcabile, apare al *doilea pol de cercetare*, *Centrul de studii ale sistemelor*, condus de către matematicianul Solomon Marcus, creator al școlii de lingvistică matematică.

În jumătatea a doua a anilor 1970, la Academia Română, se înființează Comisia de Studiu a Viitorului, în 10 ani apărând 15 volume în seria „Problemele globale ale omenirii”.

Un al patrulea pol de cercetare poate fi considerat Centrul de Perfecționare a Cadrelor de Conducere din Întreprinderi (CEPECA). Acest centru a fost înființat cu sprijin ONU.

Conexiuni internaționale

Cercetătorii români sunt în contact cu pionierii studiilor prospective, aceștia vizitând Bucureștiul.

Hermann Kahn, părintele metodelor prospective, coordonatorul studiilor despre viitor la Rand

Corporation și Hudson Institute, participă la Congresul științelor despre viitor la București. Se întâlnește, între altele, cu studenții români, și la întrebarea: „Care va fi țara cu realizările cele mai importante?” uimește cu răspunsul „China”. Asistența a zâmbit, și la întrebarea „Dar Japonia?” Kahn a înlăturat ideea cu un gest din mână și a spus: „Japonia?” „Nu”².

Metodele cultivate de către americani, în special a tendințelor, au fost utilizate mai ales când se făceau studii de natură economică.

Bertrand de Jouvenel, unul dintre fondatorii școlii franceze de perspectivă, alături de filosoful Gaston Berger, a primit titlul de Doctor Honoris Causa la Universitatea București.

Mircea Malița își amintește: „Relațiile cu francezii fiind cordiale, cercetătorii noștri au recurs cu predilecție la metoda scenariilor și la teoriile lui Jouvenel. Nu era chiar în armonie cu viziunea oficială să accepți teza lui Jouvenel care susținea că *există mai mulți viitori* și aceștia prezintă interes din momentul în care sunt posibili și dezirabili. Sigur că față de tezele oficiale care considerau că există un singur viitor – al socialismului –, viitorul la plural a fost utilizat cu o anumită grijă”³.

„Prospectiva marxistă” are povestea ei, autorul cel mai citat fiind economistul francez Leon Lavalée; fost maquisard, șef al unui comando, membru al Partidului comunist. Acesta a elaborat planuri economice, pentru Cuba și pentru vietnamezii comuniști.

Au fost, de asemenea, la București: Johann Galtung, Aurelio Peccei, Eleonora Massini, Alvin Toffler.

Mircea Malița este ales membru al Clubului de la Roma condus de către Aurelio Peccei, după ce primul raport, „Limits of growth” (Limitele creșterii), produce un val de reacții la nivel mondial. Malița participă alături de alți cercetători români și străini la studii internaționale ale acestui for.

Legăturile cu centrele de cercetare internaționale erau strânse, prezența cercetătorilor români, precum Mihai Botez la Washington sau Silviu Guiașu la Manchester fiind solicitată.

Apogeul – Congresul de Științe ale viitorului

Apogeul este atins în 1972, când Bucureștiul găzduiește al treilea Congres de Științe ale viitorului, după Oslo (1967) și Kyoto (1970), reunește specialiști din 39 de țări. La sugestia



lui Johan Galtung, tema a fost „Viitorul comun al oamenilor”. Au fost 8 zile, 275 de rapoarte introductive și comunicări, în 60 de ședințe.

Participarea internațională a fost de prestigiu, majoritatea clasicilor prospectivei vin la București, începând cu președintele de onoare al conferinței, Bertrand de Jouvenel, Eleonora Massini, Carlo Virgilio, Robert Jungk, Johan Galtung, Zeheykel Dror, Ossip K. Fletchtheim, Aurelio Peccei, Jean-Luis Servan-Schreiber, Peter Menke-Glukert, Yonbeji Masuda⁴. Au mai participat: Nazli Choucri (SUA), V.I. Lubcencko (URSS), Umberto Gori (Italia), Urs Luterbacher (Elveția), Fazollah Reza (Iran), Gunnar Adler-Karlsson (Suedia)⁵. Delegați din Mexic, SUA, Iordania, India, Italia sau din țările socialiste, au fost alături de Mircea Malița, Mihai Botez sau Pavel Apostol.

Cercetătorii autentici s-au intersectat cu reprezentanți care expuneau poziția partidelor comuniste, precum I.V. Bestujev-Lada (URSS), care afirma că: „Explozia prognostică” din anii '60 în Occident a dat naștere unei vaste literaturi, proclamând nașterea unei noi „științe a viitorului” – „viitorologia” – care este îndreptată în mod limpede împotriva marxism-leninismului”⁶.

Cu certitudine, această manifestare a fost un succes, Comitetul permanent al conferinței mondiale de cercetare a viitorului a lansat propunerea de înființare a unei Federații Mondiale de studiere a Viitorului (Viitorilor), fiind consemnată în „Declarația de la București”, federație care se va constitui mai târziu la Paris.

Mihai Botez a propus: „Ținând seama de importanța crescândă a metodologiei în actuala fază a cercetării previzionale, înființarea unui *Centru internațional de studii metodologice prospective* ar facilita concertarea eforturilor de perfecționare a uneltelor de lucru ale prospectologiei”⁷.

În cadrul Adunării Generale a Federației Mondiale pentru Studiul Viitorului de la Paris, 29-30 martie 1974, s-a hotărât înființarea, la București, a unui „Centru Internațional de Metodologie a Studiilor asupra Viitorului și Dezvoltării”, prin transformarea Laboratorului de Cercetări. Mihai Botez va conduce Centrul până în anul 1977.

Centrul pentru perfecționarea cadrelor de conducere din întreprinderi (CEPECA)

Datorită lui Mircea Malița, adjunct al ministrului Afacerilor Externe, s-a ajuns la un acord

(Geneva, 30 iulie 1967), între România și ONU, pentru a fi înființat Centrul pentru perfecționarea cadrelor de conducere din întreprinderi (CEPECA) la București.

Centrul și-a început activitatea la 1 aprilie 1967. Contribuția ONU a fost de 2,8 milioane dolari SUA (din care unitatea de calcul IBM – 860 de mii dolari), iar a părții române de 5,5 milioane dolari.

CEPECA întreținea relații cu peste 60 de instituții similare din lume, acorduri de cooperare cu *British Institute of Management, London Graduate School of Business Studies* – Programul Sloan; *Bath University of Technology* din Bristol, cu YMCA, *Center for International Management Studies, Centre d'Études Industrielles* din Geneva, Centrul de perfecționare al cadrelor de conducere – PNUD/BIM – din Bulgaria, *ILO Center for International Training*, din Torino (Italia). Proiectul a permis crearea primei Școli de Management modern din România, în consonanță cu metodele și tehnicile moderne de management pe plan internațional, a utilizat calculatorul pentru activitatea de conducere a întreprinderii și a reprezentat baza informaticii profesionale în țara noastră.

Colecția Idei contemporane

Această colecție de prestigiu a prezentat publicului larg principalele curente în gândirea universală, personalități de forță ale secolului XX.

Multe dintre cărțile tipărite au abordat studiile despre viitor, începând cu un clasic al prospectivei, Bertrand de Jouvenel, „Progresul în om”, și continuând cu „Progresul științei și viitorului omului”, „Provocarea științei”, „Megatendințe”, „Noile tehnologii de vârf și societatea”, „Omenirea la răspântie”, „Omul sau natura”, „Opțiuni filosofice contemporane”, „Orașele în mișcare”, „Orizontul fără limite al învățării”, „Problemele globale și viitorul omenirii” sau „Șocul Viitorului”.

Se poate remarca în majoritatea cărților publicate în această perioadă o preocupare constantă de a fi pe filieră marxistă. Chiar și culegerea de scrieri a lui Bertrand de Jouvenel, „Progresul în om”, apărută în colecția „Idei contemporane”, este publicată și pentru că autorul scrisese o carte despre Marx.

Schema este simplă, ori autorul face referiri la Marx, ori în prefață se critică „limitele” teoriilor capitaliste, în contrast cu superioritatea celor marxiste.

Mai putem constata, la mulți autori occidentali publicați, o înclinație accentuată către ideile



socialiste, care găsesc suficiente puncte comune cu doctrina comunistă.

Dincolo de aceste aspecte, colecția surprinde prin numărul mare de traduceri din clasici ai prospectivei.

Declinul – Cazul Botez

După vizita lui Ceaușescu în China, inspirat din Revoluția culturală chineză, s-a decis că un conducător de întreprindere trebuie să fie, în primul rând, un conducător politic și s-a dispus reorganizarea Academiei Ștefan Gheorghiu, CEPECA fiind înglobată în această structură la 10 octombrie 1971. Experții CEPECA au remarcat schimbările impuse, în concordanță cu ideologia PCR, și au fost îndepărtați, pe motive de „origine socială”, cu ocazia purificărilor din decembrie 1982.

Mihai Botez, director al Laboratorului de studii prospective, intră în conflict cu autoritățile comuniste, declarându-se dizident. Este trimis la Tulcea, o formă de exil, bătut pe stradă, iar după cutremurul din 1977 centrul pe care îl conducea este mutat, studiile prospective fiind marginalizate, viitorul fiind unic, decis de către conducerea partidului.

Un prim capitol al studiilor prospective se încheie, brutal, fără glorie.

Studii prospective în domeniul apărării

În domeniul militar, studiile din anii '70 sunt în concordanță cu preocupările prospective naționale. Direcțiile de cercetare s-au axat mai ales pe domeniul cercetării operaționale, studiile prospective fiind mai rare.

Cartea „Aplicații ale cercetării prospective în domeniul militar”⁸, este una dintre primele lucrări de perspectivă care abordează domeniul militar la noi în țară.

Lucrarea, de dimensiuni modeste (145 de pagini, format A5), cuprinde capitole teoretice, referitoare la prognoza și perspectivă, cele două noțiuni fiind utilizate ca sinonime, se încearcă definiții ale termenilor. Studiul se bazează pe concepția marxist-leninistă, în stilul activiștilor de partid, cu critica metodelor și teoriilor capitaliste: „În țările capitaliste, datorită relațiilor de producție bazate pe proprietatea privată asupra mijloacelor de producție, cercetările în acest domeniu se fac ca o grefă, fără posibilitatea de programare riguroasă și de organizare rațională a viitorului, ajungându-se

la unele concluzii parțiale juste, dar la concluzii fundamentale eronate”⁹.

Este criticat și Hermann Kahn, fondatorul metodelor prospective, despre care se consideră că ajunge la concluzii absurde, în cartea sa, „Anul 2000”.

Exemplele matematice utilizate sunt de nivel tactic, bazate pe programare liniară, extrapolare analitică, prezentate fiind funcțiile de regresie și de tendință. Ultimul capitol „Concepția PCR privind apărarea patriei – fundament al cercetării prospective în armata noastră”, încheie, apoteotic, lucrarea.

În același an, 1974, apare „Prognoza și conflictele”¹⁰, volum colectiv al cercetătorilor Laboratorului de studii prospective: Mihai Botez, Liviu Grigore Diaconescu, Paul Dumitriu, Ileana Ionescu-Sisești, Titus Priboi, Mircea Silețchi.

Diferența este evidentă, referirile la autori americani și francezi sunt frecvente, alături de sovietici și români, remarcându-se referirile la „Cursul de prognoză” al lui Mihai Botez. În cuprinsul cărții găsim tot spectrul studiilor prospective la acea dată și contribuțiile școlii românești de perspectivă, considerându-se posibilă urmărirea dinamicii sistemului de relații internaționale printr-un model matematic, după studiile lui Malița, Paul Dumitriu și Mihai Botez.

Sariciniile prospectivei militare sunt definite astfel: „...prospectivei militare îi revine sarcina de a lua în considerare întregul evantai de forme posibile de agresiune directă și indirectă, împotriva țării noastre, posibilitățile lor de realizare, soluțiile și ripostele ce se impun în fiecare situație”¹¹,

Unele păreri, îndrăznețe la acel moment, consideră că un scenariu poate fi confruntat cu opinia publică, reacția acesteia fiind un factor de reglare a procesului, urmat de diminuarea pericolului dezinformării și izolarea retoricii oficiale sau de presă, care perturbă funcționarea canalelor de informare exactă!¹²

La Editura Militară mai apar: „Metode de fundamentare a hotărârilor”, autori fiind căpitan de rangul I dr. Vasile Grad, dr.ing. Vasile Stoica, Marin Andreica și Ana-Maria Preda, „Teoria jocurilor strategice”, autor Alexandru Roșu, ambele axate pe metodele cercetării operaționale, metode de simulare, jocuri de război, sau aplicații ale teoriei mulțimilor vagi în procesul de conducere.

Nu sunt informații legate de exerciții prospective în domeniul militar, sau utilizarea



metodelor prospective, cărțile apărute descriind problemele teoretice.

Renașterea – de la prospectivă la foresight

După 1989, studiile prospective renasc, cu o anume timiditate, recuplarea la studiile prospective se face greoi, în lume sunt numeroase institute de prospectivă/foresight, dar România nu mai reprezintă nimic în domeniu, Mircea Malița, și echipa inițială de specialiști, intră într-o zonă discretă, până și termenul „prospectivă” devine rar, fiind înlocuit de „foresight”.

Și totuși, la inițiativa Autorității Naționale pentru Cercetare Științifică (ANCS), începe desfășurarea unui exercițiu prospectiv (2005-2006), Proiectul ROST condus de Adrian Curaj, primul exercițiu național de Foresight în Știință și Tehnologie având ca temă rolul științei în societate.

Au participat, în ateliere de lucru, reprezentanți ai administrației publice centrale, peste 800 de persoane din institute de cercetare, universități, academii, firme, asociații profesionale și patronale, ONG-uri, la chestionarele electronice au răspuns peste 5.000 de persoane. S-au analizat domeniile cercetării fundamentale în care România are rezultate, vizibilitate internațională și potențial de dezvoltare în viitor.

A rezultat o listă de 25 de priorități, grupate în opt domenii, descrise ca priorități ale investiției publice de cercetare, suplimentar fiind inclus domeniul „Spațiu de securitate”. Ca urmare a acestui exercițiu de foresight, cât și a altor studii întreprinse, guvernul a adoptat Hotărârea nr. 217 din 28 februarie 2007, privind aprobarea Strategiei naționale în domeniul cercetării-dezvoltării și inovării pentru perioada 2007 - 2013, publicată în Monitorul Oficial nr. 214 din 29 martie 2007.

După 1989, a început reconectarea la circuitul internațional științific, mulți români performând în mediile universitare din întreaga lume. Colaborările cu centrele universitare din Europa și din lume atât instituțional, cât și la nivel individual, se multiplică. Astfel, Elizabeth Florescu este director de cercetări la Millenium Project, elaborând anual „The state of future”.

Adrian Pop, director al Centrului de Studii regionale și globale în București, a organizat un sondaj privind securitatea transatlantică, noi provocări și arhitectura de apărare antirachetă, în aprilie 2012. În iunie 2013, el a prezentat sistemul

de Informații Global Futures (GFIS) la a XXI-a Conferință Mondială Federației Mondiale de Studii a viitorului (WFSF), care a sărbătorit aniversarea a 40 de ani în București.

În octombrie 2014, Centrul de Studii regionale și globale în București a fost unul dintre partenerii la al treilea Security Jam, un brainstorming online organizat de Security & Defence Agenda Bruxelles, care a reunit mii de părți interesate de securitate (ONG-uri, guverne, instituții internaționale, mass-media, grupuri de reflecție și mediul academic).

Profesorul Iulian Chifu, fost consilier prezidențial pe probleme de securitate, a coordonat elaborarea unei metode originale de analiză prospectivă, rezultatul fiind cuprins în „Prospective for Ukraine crisis”¹³.

Concluzii

Se constată un anume tip de sincretism al studiilor prospective în perioada de început, anii '70, găsim referiri atât la autorii clasici occidentali, cât și la autori sovietici, alături de autorii români.

Perioada anilor '70 a fost strălucită în studiile teoretice, România găzduind cel de-al treilea Congres internațional al studiilor despre viitor. Rațiuni de partid au restrâns în timp scurt aceste studii.

După 1989, apar primele exerciții prospective, dar o cultură prospectivă încă este în formare.

În domeniul militar și al apărării, studiile sunt rare, preponderent teoretice, iar în ultimii ani se remarcă printr-un interes sporit în acest domeniu.

Concluzionând, în această evoluție frântă, cu restartare întârziată, nevoia de prospectivă se accentuează.

NOTE:

1 Mario Bunge, *Știință și filozofie*, Editura Politică, București, 1974, pp. 368, 369.

2 *Academicianul Mircea Malița și viitorii dezirabili* Posted by Virginia MIRCEA on Apr 3rd, 2011, <http://www.cadranpolitic.ro/?p=4137>, accesat la 15.07.2015.

3 *Ibidem*.

4 *Viitorul comun al oamenilor*, Editura Politică, București, 1976, p. 87.

5 Mircea Malița, *Secolul meu scurt*, Editura Rao, București, 2015, p. 501.

6 *Viitorul comun al oamenilor*, Editura Politică, 1976, București, p. 32.

7 *Ibidem*, p. 58.

8 *Aplicații ale cercetării prospective în domeniul militar*, Editura Militară, București, 1974, p. 61.

9 *Ibidem*, p. 28.



10 Coordonator col.dr. Romul Duma, *Proгноза și conflictele*, Editura Militară, Centrul de studii și cercetări de istorie și teorie militară, București, 1974.

11 *Ibidem*, p. 30.

12 *Ibidem*, p. 63.

13 Iulian Chifu, *Prospective for Ukraine Crisis*, Editura Rao, București, 2015.

BIBLIOGRAFIE

Chifu Iulian, *Prospective for Ukraine Crisis*, Editura Rao, București, 2015.

Coordonator col.dr. Duma Romul, *Proгноза și conflictele*, Editura Militară, Centrul de studii și cercetări de istorie și teorie militară, București, 1974.

Malița Mircea, *Secolul meu scurt*, Editura Rao, București, 2015.

Aplicații ale cercetării prospective în domeniul militar, Editura Militară, București, 1974.

Viitorul comun al oamenilor, Editura Politică, București, 1976.

<http://www.cadranpolitic.ro/?p=4137>, *Academicianul Mircea Malița și viitorii dezirabili*, posted by Virginia MIRCEA on Apr 3rd, 2011.



CONSIDERAȚII ASUPRA EVOLUȚIEI MODELĂRII ȘI SIMULĂRILOR MILITARE

VIEWS ON THE EVOLUTION OF MILITARY PLANNING AND SIMULATION

Col.ing.drd. Manuel DOGARU*

Simularea acțiunilor militare a reprezentat o necesitate încă din cele mai vechi timpuri, formarea abilităților de luptători fiind strâns legată de antrenamente și exerciții prin care se imitau luptele reale. Pe măsură ce știința și arta militară au evoluat, simularea a căpătat valențe noi, fiind folosită și în testarea teoriei războiului, asistarea deciziei, achiziții și planificarea apărării.

În acest articol se aduc în atenție câteva aspecte legate de natura și teoriile luptei armate, precum și soluțiile găsite de-a lungul timpului pentru modelarea războiului: modelele analitice matematice, modelele istorice statistice și simulările moderne.

Simulating military actions has been an important element since ancient times, the fighting ability being intricately connected to training and exercises simulating real combat. With the advance of military science, the importance of simulation has increased, being used in testing the theory of war, in decision-making, acquisition and defence planning.

This article focuses on certain aspects regarding the nature and theory of armed combat, as well as on the solutions found to plan wars: mathematical models, historical models and modern simulation.

Cuvinte-cheie: modelare; simulare; cercetare militară operațională; teoria luptei.

Keywords: *planning; simulation; military operational research; combat theory.*

„All but war is simulation”.¹

Modelarea și simularea militară

Simularea acțiunilor militare a reprezentat o necesitate încă din cele mai vechi timpuri, formarea abilităților de luptători fiind strâns legată de antrenamente și exerciții prin care se imitau luptele reale. Pe măsură ce știința și arta militară au evoluat, simularea a căpătat valențe noi, fiind folosită și în testarea teoriei războiului, asistarea deciziei, achiziții și planificarea apărării, așa cum se va vedea mai departe.

Realismul modelelor folosite în simulările militare variază, iar în funcție de scopurile urmărite acestea pot încorpora nu numai factorii militari, ci și factori sociali și politici care își pun amprenta

asupra luptei moderne. De aceea, chiar dacă multe state își bazează testarea și corectarea deciziilor militare și politice pe simulări, există și critici care susțin că folosirea acestor modele produce rezultate inevitabil eronate datorită aproximărilor făcute de modelul folosit².

Ca principiu științific general, cele mai credibile date provin din observații reale, iar cele mai credibile teorii se bazează pe acestea. Aceste date sunt corecte și pot fi folosite în analize militare, aducând realism și posibilitatea de verificare. *Instrucția la material* este, din acest punct de vedere, o simulare, utilizând un mediu operațional mai mult sau mai puțin apropiat de realitatea câmpului de luptă. Această formă de simulare este însă utilizată mai mult pentru crearea unor aptitudini luptătorilor decât pentru testarea sau dezvoltarea unor idei sau concepte. *Exercițiile cu trupe în teren*, chiar și cele

*Universitatea Națională de Apărare „Carol I”
e-mail: dogy64@yahoo.com

redușe ca ampoare, nu sunt totdeauna posibile, mai ales din motive financiare, al consumurilor și al resurselor cheltuite, al unor probleme de mediu, culturale sau etice. Reducerea personalului implicat în testarea unor teorii poate fi uneori un lucru convenabil, astfel încât *exercițiile pe hartă* pot simula mediul operațional dintr-un comandament, fără a deplasa fizic și trupele în teren. Pot fi totuși folosite unele celule de răspuns umane și astfel să crească implicarea personalului și eficiența activității, cu avantajul costurilor reduse, unei accesibilități crescute, unei planificări mai simple decât al unei aplicații în teren și asigurării păstrării secretului asupra activității, acolo unde acest aspect este important. Creșterea nivelului de abstractizare poate crește și mai mult, prin utilizarea unor medii virtuale sau sintetice în care să se desfășoare acțiuni

realizarea de studii destinate înțelegerii luptei armate, evaluării capacității de luptă a forțelor, dezvoltării doctrinei și strategiei militare⁴;

- *Support pentru proiectarea sistemelor de armament și echipamentelor militare* în vederea achizițiilor, dezvoltare și testare de sisteme noi în medii simulate;
- *În sprijinul instruirii și educației* se utilizează simulatoare, medii virtuale de instruire și jocuri din categoria „serious games”.

Modelarea și simularea pot fi privite și ca discipline emergente, bazate pe dezvoltarea unor arii variate ale calculatoarelor, teoriei sistemelor ingineriei sistemelor, ingineriei software inteligenței artificiale etc. Această abordare aduce elemente de

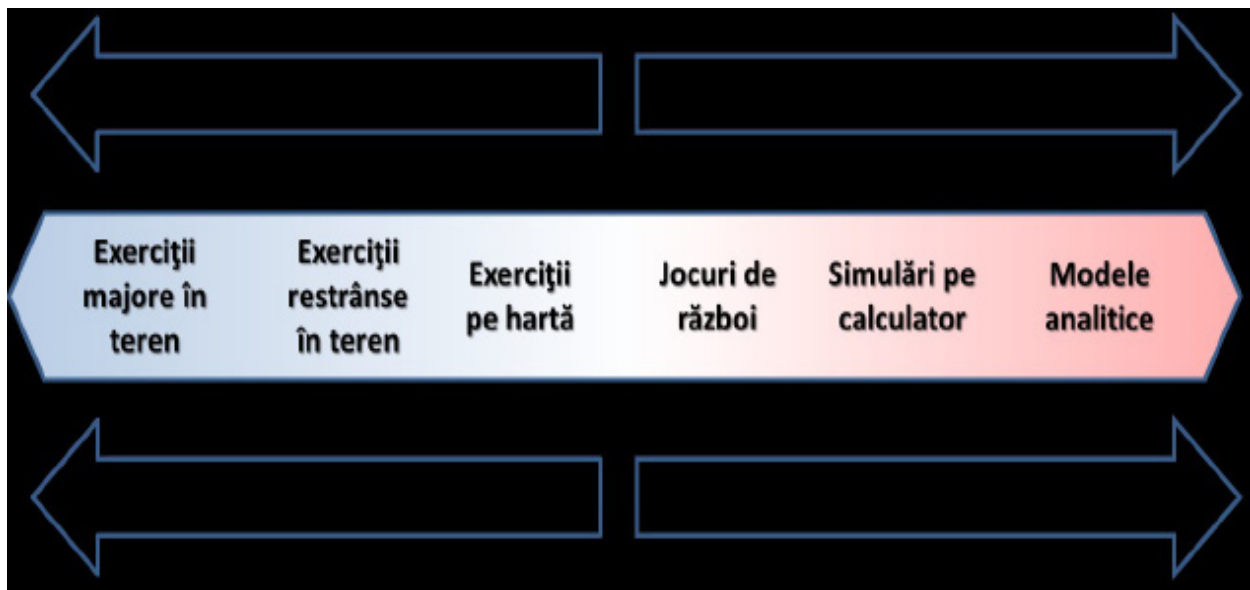

Fig. 1 „Spectrul simulărilor militare”, după: J G Taylor, „Modeling and Simulation of Land Combat”, ed. L. G. Callahan, Georgia Institute of Technology, Atlanta, GA, 1983

militare modelate prin metode manuale, asistate de calculator sau complet computerizate.

Clasificarea domeniilor de aplicare ale modelării și simulării de poate face în multe feluri, iar următoarea taxonomie este utilizată în prezent în domeniul apărării, și nu numai:

- *Support pentru analiză*, desfășurată pentru planificare și experimentare în scopul optimizării deciziei, necesitând personal instruit atât în utilizarea simulării, cât și al analizei de stat major³; totodată permite

inginerie, artă și știință într-un fel unic și complex, necesitând experți în domeniu capabili să ia deciziile potrivite în dezvoltarea tehnologiilor de modelare și simulare din domenii disjuncte. Pentru o unificare conceptuală și concizie a termenilor și a activităților se impune întocmirea unei lucrări de referință în domeniul profesional al modelării și simulării, de tipul „Body of Knowledge for the M&S” – M&S BoK, la care se lucrează încă din anul 2008⁵.



Fundamentul cercetării operaționale militare ca disciplină este indiscutabil reprezentat de analizele operațiilor desfășurate pe timpul celui de-al Doilea Război Mondial. Termenii folosiți pentru a descrie această activitate au fost: *cercetare militară operațională*, *modelarea războiului/conflictului* sau *modelarea luptei*. Aceasta reprezintă „o formă de analiză științifică a celor mai diverse activități și are ca scop să pună la îndemâna factorilor de conducere metode care să să evidențieze variantele de acțiune raționale corespunzător condițiilor date ale situației în vederea luării deciziilor”⁶.

Modelarea este folosită pe scară largă în domeniul apărării peste tot în lume. Desfășurarea și operațiile submarinelor SUA în cel de-al Doilea Război Mondial și alocarea resursei și a ieșirilor de aviație israeliene în Războiul de Șase Zile din 1967 sunt două exemple în care cercetarea operațională și-a adus contribuția la victorie. Ulterior, modelarea a fost folosită pentru planificarea optimă a operațiilor „Scutul deșertului” (1991) și „Furtună în deșert” (1991).

Spectrul cercetării operaționale se întinde de la analize detaliate, cu înaltă rezoluție, la analizele macroscopice, înalt agregate⁷. La cele din urmă, attribute și efecte ale armamentului și echipamentelor militare sunt estimate pe baze statistice și tehnici probabilistice care sunt încorporate în modelele analitice și simulări. Pe un palier superior se regăsesc problemele operaționale legate de structurile de forțe, dezvoltările conceptuale ale luptei și tacticile folosite. Acestea au fost adesea analizate folosind modele ale luptei, în particular, modele Lanchester, care sunt seturi deterministice sau stocastice de ecuații diferențiale reprezentând pierderile în luptă.

Aria vastă a modelelor și a metodelor de cercetare bazate pe acestea, analitice sau prin simulare, stocastice sau deterministice, simple sau complexe, aplicate sau teoretice, naționale și internaționale care se pot aplica în domeniul militar, vor fi trecute în revistă în acest articol.

Fundamentele teoriei luptei

În cele ce urmează propun să aduc în atenție câteva aspecte legate de natura și teoriile luptei armate. Acestea se bazează pe cercetări întreprinse într-un timp îndelungat la Universitatea Californiei de Sud, în Departamentul de Inginerie Industrială și a Sistemelor⁸. Direcțiile în care se îndreaptă studiile

sunt duelurile stocastice, abordate începând cu anul 1955 și validitatea practicilor curente privind aplicarea modelului luptei de tip Lanchester.

Astfel, realitatea se compune din entități fizice pe care le percepem și le studiem prin observare directă sau prin extensie, instrumentală. De un interes particular este clasificarea sau gruparea acelor entități care se comportă asemănător în circumstanțe identice, pentru că se pot imagina, planifica și desfășura experimente pentru testarea ipotezelor despre comportamentul lor.

Cunoașterea devine teorie atunci când este organizată într-o formă compactă și eficientă pentru scopuri de predicție. În științele fundamentale, teoria este bine structurată și ordonată ierarhic, dar ordinea nu reflectă neapărat dezvoltarea istorică a teoriei respective. Astfel, teoriile sunt într-o stare de permanentă creștere și dezvoltare, în sensul acumulărilor cunoașterii empirice despre realitatea înconjurătoare și apoi producerea instrumentului de predicție analitic, abstract. Pentru ca instrumentul să emuleze corect lumea reală trebuie să existe o strânsă interconexiune între cele două laturi de dezvoltare a teoriilor.

Teoriile au o structură generală formată din clase de membri, legi de guvernare și modele. Entitățile fizice având comportamente similare în situații variate trebuie să fie identificate și grupate ca aparținând aceleiași clase. Caracteristicile distinctive ale fiecărei clase trebuie să fie general determinate și apoi particularizate pentru fiecare membru, iar observarea, experimentarea și intuiția joacă un rol central în acest proces. Caracteristicile claselor au trăsături atât active, cât și pasive, după cum influențează ceilalți membrii sau, respectiv, sunt influențate la rândul lor.

Legile sunt regulile care guvernează comportamentele membrilor claselor și pot fi asemănată axiomelor din teoria matematică. Acestea reprezintă fundamentul teoriilor, nu pot fi demonstrate, orice altceva este în concordanță cu ele și nu s-au identificat cazuri care să le contrazică. Legile sunt deduse prin observare și intuiție și trebuie să răspundă celei mai riguroase examinări și validări prin experimentare. Legile au trei proprietăți: parcimonia, suficiența și consistența. Parcimonia se referă aici la concizie, respectiv nu există și nu se spune nimic în plus față de necesar. Redundanța nu-și are locul aici. Suficiența presupune că nu rămân goluri în teorie, ci totul



este acoperit de legile suficient de exhaustive. Consistența implică lipsa contradicțiilor interne.

Modelele sunt mediul de lucru al cercetătorului care aplică teoria, reprezentând abstractizări ale situațiilor reale, însă fiind incapabile să emuleze în totalitate realitatea. Obiectivul, în acest caz, este crearea unor modele care să imite natura suficient de bine pentru scopurile de predicție urmărite. Din această perspectivă, legile matematice, teoremele și alte afirmații făcute pe baza legilor, experimentele în teren sau în laborator, toate reprezintă modele. Acestea trebuie validate prin folosirea unor date empirice pentru a asigura precizia necesară. Uneori trebuie introduse noi elemente care să corecteze limitări ale sistemului și care pot limita comportamentul entităților în timp, cum este cazul *condițiilor marginale* și cel al *condițiilor inițiale*.

Aici se pot adăuga câteva observații, cum ar fi:

- în cele expuse mai sus, limbajul, formulele matematice și simularea nu reprezintă științe sau simulări, ci instrumente indispensabile analistului;
- computerele nu reprezintă modele sau știință, ci instrumente secundare puternice și esențiale;
- chiar dacă simularea are multe dezavantaje în comparație cu modelele matematice, uneori este singura opțiune viabilă;
- în practică, o simulare pură se întâlnește rareori; de regulă sunt combinate modele matematice și simulări în cadrul unor programe pentru sisteme de calcul;
- cea mai convingătoare validare a unei legi este atunci când predicția unui model bazat pe acea lege este confirmată prin experiment.

Aplicarea noțiunilor teoretice expuse la acțiunea militară trebuie să plece de la descrierea obiectului de studiu. Astfel, limităm conceptul luptei la circumstanțele în care cel puțin un combatant utilizează mijloace letale împotriva a cel puțin unui alt combatant. Toate celelalte situații care preced sau urmează pot fi incluse în categoria condițiilor inițiale sau a condițiilor marginale. Teoria este aplicabilă tuturor sistemelor de armament, ere istorice, medii etc. Ceea ce diferă sunt doar unele proprietăți ale claselor, iar modelele folosite trebuie ajustate corespunzător.

Lupta reprezintă o „bătălie între două forțe militare ostile, fiecare având scopuri și directive contrare (arătate sau implicite) și fiecare încercând

să-și impună dorința sa în fața inamicului prin realizarea obiectivului său”⁹. Aceasta are patru caracteristici pe care se bazează dezvoltarea teoriei:

- natura cantitativă, reprezentând o bază de date numerice referitoare la organizare, dotare, spațiu și timp, de la care se dezvoltă o serie de detalii;
- schimburile de focuri au rolul central în luptă, orice altceva fiind doar ca suport; având o importanță definitorie, acestea trebuie studiate, înțelese și modelate separat și apoi integrate cu restul elementelor modelului;
- rețelele se formează plecând de la afirmația că *lupta este o ierarhie complicată de schimburi de focuri*. Schimbul de focuri reprezintă cărămida de bază; dezvoltând, urmează angajarea, bătălia, campania și războiul. Realizarea rețelilor la nivelul de bază depinde în principal de factori de mediu, armament, decizia tactică a comandantului, rezultatul schimbului de focuri. Acestea influențează condițiile inițiale, condițiile marginale, variabilele și parametrii luptei. Modificarea lor poate termina un schimb de focuri și începe unul nou.
- incertitudinea (stocasticitatea) este demonstrată de constatarea că schimbul de focuri este un proces elementar, terminal, stocastic al pierderilor / uzurii. În situația executării tragerilor, chiar în condiții identice, rezultatele diferă. Faptul că în proces este introdus un element probabilistic produce incertitudine asupra întregului proces. Indiscutabil, în luptă sunt multe elemente stocastice și este avansată ideea¹⁰ că luptele la scară mică, sunt predominant stocastice, în timp ce bătăliile la scară mare au un caracter aproape determinist, bazat pe teoria matematică a numerelor mari. Astfel, lupta are la bază schimburi de focuri elementare, combinate în angajări complexe, confirmând afirmația lui Clausewitz¹¹ că „războiul nu este altceva decât un duel la scară mai largă”.

Se pot enunța două axiome, ca legi ce guvernează indubitabil lupta:

Prima axiomă. *Orice luptă este o rețea ierarhizată de schimburi de focuri*, unde două părți antagonice angajate în luptă formează mulțimi de trăgători și ținte care nu sunt disjuncte și în care trăgătorul angajează mijloace letale împotriva unei ținte care prezintă o anumită vulnerabilitate (față de armele celeilalte părți), fiind accesibilă în acele condiții particulare. Conceptul de *rețea* presupune



un număr de noduri simultane, secvențiale sau combinate, corelate în timp, astfel încât orice supraviețuitor dintr-un nod îl pot angaja pe altul, creând o conexiune între noduri.

A doua axiomă. *Un schimb de focuri este un proces terminal stocastic de uzură / atriție¹² a unei ținte într-un spațiu discret și cu un timp continuu ca parametru.* Procesul este terminal pentru că tragerea încetează la un moment, indiferent de cauză; oricare supraviețuitor poate declanșa un nou schimb de focuri (o nouă tragere). Procesul stocastic de uzură / atriție presupune că de fiecare dată când schimbul de focuri este reluat, fiecare repetare produce alte rezultate. Astfel, probabilistic, variază identitatea victimelor, succesiunea lor, momentul în care se produc pierderile, astfel încât înainte de schimbul de focuri nu se pot face predicții cu privire la starea sistemului la un moment dat. Spațiul discret presupune că un număr finit de supraviețuitori din fiecare clasă de ținte se găsesc într-un spațiu mărginit. Ca urmare a uzurii /atriției, valorile scad. Timpul continuu ca parametru presupune că un eveniment se poate întâmpla oricând în continuumul temporal, ceea ce nu înseamnă că unele evenimente se produc înainte ca toate condițiile necesare pentru producerea lor să fie îndeplinite. Observarea evenimentelor se poate realiza practic doar la anumite intervale de timp și din acest motiv timpul este transformat într-un parametru discret. Pentru studii analitice poate fi convenabil, dar în același timp se produce o degradare a modelului.

Este evident că membrii clasei cu influență activă sunt sistemele de arme, cu letalitatea ca proprietate activă. Sistemele de arme au proprietăți ca mobilitatea, letalitatea, distribuția în timp a proiecției forței letale (timpuri de punere în poziție de luptă, de încărcare, de tragere, cadență), capacitate și probabilități de detecție și identificare a țintelor, probabilități de lovire, probabilități de nimicire. Totodată acestea prezintă și vulnerabilități, la sistemele inamice de armament, dar și proprii: probabilități de defectare, rateuri etc.

Țintele sunt entități care prezintă proprietatea pasivă de vulnerabilitate. Letalitatea și vulnerabilitatea sunt indisolubil legate, definind caracteristica „probabilitate de distrugere”.

Mediul trebuie luat în considerare prin influența terenului și a vremii. Din punct de vedere militar, sunt definatorii acoperirile, posibilitatea de mascare, sectoarele de vizibilitate pentru

executarea tragerilor și realizarea legăturilor de telecomunicații, puncte de observare, traficabilitate, obstacole etc. manifestate de toate caracteristicile din teren, cum sunt: râurile, munții, deșerturile, pădurile, drumurile, zonele urbane. Vremea are influență majoră asupra acțiunilor militare prin precipitații, viteza și direcția vântului, umiditate și căldură. Astfel, sunt afectate mobilitatea, detecția, rata de defectare a echipamentelor, acțiunile de fumizare, ale aviației și mijloacelor sol-aer, letalitatea munițiilor.

Entitățile umane prezente pe câmpul de luptă necesită o atenție specială, manifestând, spre deosebire de toate clasele descrise mai sus, o caracteristică de impredictibilitate a acțiunilor. Această incertitudine este determinată de două trăsături specifice naturii umane: o latură probabilistică stabilă ce descrie acțiuni măsurabile, normale, de genul timpului de reacție, rezistenței fizice și gradului de instruire, capacitații de a acumula și procesa informații și o a doua latură, greu de modelat, și anume aceea a deciziilor umane ce afectează lupta.

Lupta trebuie studiată ca sistem intrinsec al componentelor descrise. Este evident că nu toate detaliile ce definesc clasele sunt la fel de importante și că o parte pot fi ignorate. Este important să se identifice care sunt acestea și, totodată, să se definească combinația caracteristicilor cu adevărat importante pentru desfășurarea luptei. Din acest punct devine interesantă problema agregării entităților și studierea structurilor organizatorice prezente pe câmpul de luptă: grupe, plutoane, companii, batalioane, *task group*-uri etc., potrivit cerințelor activității sau studiului efectuat. În ce măsură agregarea induce erori în rezultatele obținute prin studiul modelului? De asemenea, inconsistențele modelelor sau respectiv simplificările aduse comportamentului și interacțiunilor entităților cu mediul operațional ridică o altă problemă referitoare la încrederea ce poate fi acordată modelelor.

Astfel, studiile efectuate de-a lungul vremii au condus la diferite rezolvări ale problemelor enunțate, matematice sau prin simulare, deterministice sau stocastice, arătate în cele ce urmează.

Modelarea matematică a luptei

Modelarea matematică operează cu mărimi numerice fără a condiționa modul de interpretare



subiectivă, într-un anumit context, a rezultatelor obținute. Gradul de concordanță între rezultatele obținute prin folosirea modelului matematic și fenomenul din studiul căreia a provenit, exprimă calitatea modelului respectiv. În procesul de modelare este importantă stabilirea principiilor, condițiilor, criteriilor etc. pe baza cărora se pun în evidență și se cercetează trăsăturile similitudinii între fenomen și model. Crearea unui model nu servește numai cunoașterii, ci are și scopuri practice, constituind o bază de experimentare.

Matematic, exprimarea generală a fenomenului, se poate face prin relația:

$$F(P, T) = G(P, T) + L(P, T)$$

unde F este funcția care descrie fenomenul dependent de coordonatele spațiale – P și temporale – T , iar funcțiile G și L redau tendințele globale – deterministe și respective locale – aleatoare sau stocastice.

General vorbind, modelele cercetării operaționale respectă următoarea structură:

- o relație funcțională, funcția scop, care reprezintă scopul urmărit și a cărei valoare trebuie optimizată;
- o mulțime de ecuații care exprimă interconexiunile diverselor laturi ale fenomenului modelat sau ipoteze privind aceste conexiuni sau restricții;
- o mulțime de restricții logice sau cantitative puse asupra variabilelor, exprimând limitările variațiilor laturilor fenomenului.

Modelul deterministic al lui Lanchester

F. W. Lanchester și-a publicat ecuațiile diferențiale pentru compararea pierderilor părților beligerante plecând de la ipoteze simple, în Anglia în anul 1916. Un ofițer rus, Osipov, publicase o lucrare asemănătoare în anul 1915, dar care a ieșit la lumină doar în urmă cu câțiva ani¹³. Robert Hembolt și Allen Rehm au interpretat rezultatele publicate de Osipov adăugând propriile comentarii.

Modelul Lanchester este fundamental pentru modelarea analitică a luptei, constituind rădăcina tuturor modelelor analitice ale luptei¹⁴. Construcția modelului urmărește la bază două scopuri fundamentale, și anume evaluarea numărului de luptători (mijloace de luptă) pe care părțile le introduc în luptă (le pot introduce în luptă)

și evaluarea rezultatelor unu la unu dintre doi adversari. În modelul liniar, ipoteza de bază este că numărul de luptători al celor două părți este egal (datorită caracterului de duel al luptei), iar rezultatul duelului este evaluat cu ajutorul a două numere subunitare a căror sumă este 1 și care reprezintă probabilitatea de succes a celor doi luptători, semnificând superioritatea în privința eficacității în luptă.

Forma legii liniare a lui Lanchester este următoarea:

$$dA/dt = -\beta B$$

$$dB/dt = -\alpha A$$

unde A și B sunt efectivele la începutul luptei, α și β reprezintă puterea ofensivă de foc a fiecărei părți, respectiv numărul de inamici care pot fi incapacitați (scoși din luptă) în unitatea de timp. Legea pătratică a lui Lanchester corespunde unei lupte de grup de tipul foc ochit contrafoc ochit, cum este cazul într-o luptă de poziție.

Acest model este folosit pe scară largă în analizele matematice și în simulări, chiar dacă este apreciat ca inadecvat¹⁵, întrucât ignoră stocasticitatea distribuției terminale (probabilității de absorbție) sau a corelației dintre uzura / pierderile celor două părți în conflict.

Modelul exponențial stocastic al lui Lanchester

În acest model, elementele stocastice iau în considerare probabilitățile de nimicire și timpul de deschidere a focului, cu legi de distribuție exponențiale negative speciale. Aceste modele au fost dezvoltate inițial de către Morse și Kimball¹⁶ și apoi de Clark¹⁷, care oferă soluția cazului anihilării omogene și care reprezenta, la un moment dat și chiar și în prezent, metoda cea mai răspândită pentru simulările stocastice.

Și acest model prezintă inconsistențe severe, examinate de către Leffingwell¹⁸, care evidențiază că distribuțiile speciale sunt adecvate din rațiuni matematice, dar produc rezultate prea îndepărtate de realitate pentru a putea fi utilizate.

Modelul stocastic revăzut al lui Lanchester

În modelul revăzut, timpul dintre două deschideri ale focului este considerat o variabilă independentă, aleatoare, uniform distribuită. Nu există constrângeri în privința formei distribuției,



iar modelul este dezvoltat pentru angajările directe, „unu la unu”. Pentru angajările de tip „doi la unu” cercetările continuă, după ce este arătat de către Gafarian și Anker¹⁹. Atât teorema lui Blackwell, cât și teorema lui Palm-Khintchine din teoria probabilităților au fost folosite pentru a demonstra că, pentru numere mari, modelele exponențiale Lanchester reprezintă aproximări rezonabile ale modelelor stocastice revăzute, deși Leffingwell²⁰ demonstrează că și acestea au la bază ipoteze eronate.

Modelul stocastic Markov Lanchester

Acest model pleacă de la prezumția că starea unui sistem la evenimentul următor este determinată de starea sistemului la momentul evenimentului curent (prezent), dar nu anterior acestuia. Acest model nu necesită legi de distribuție exponențiale negative speciale pentru intervalul între două deschideri ale focului, iar Barfoot²¹ a dezvoltat acest model pentru cazul unui tanc imobilizat, dar care continuă să tragă.

Modelul Helmbold

Apariția modelului Helmbold se bazează pe identificarea unor modele analitice flexibile ale luptei, apte să reprezinte atât conflicte simetrice, cât și asimetrice. Flexibilitatea lui permite includerea, drept cazuri particulare unele modele anterioare apariției sale, dar și să reflecte mai bine aspectele informaționale ale luptei²².

Modelul Helmbold al dinamicii luptei este cel mai simplu model analitic al luptei dependent de doi parametri informaționali, care exprimă dependența pierderilor medii pierderilor medii, relative, în unitatea de timp, de raportul de forțe calitative și cantitativ. Prin această particularitate, el se apropie de metodologiile euristice de modelare, fundamentate în totalitate pe raportul de forțe. Utilitatea modelului este dată de existența unei soluții analitice convenabile și de existența unor procedee veridice pentru determinarea parametrilor.

Față de modelele descrise de către Lanchester și ale lui Osipov, cele actuale au o complexitate mult mai mare. Structurile matematice sunt mult mai dezvoltate, pentru a lua în calcul interacțiunile dintre forțe în spațiul tridimensional și în timp, cu decizii optime și capitalizare cu frecvență mare a informațiilor rezultate și implicarea mai

multor participanți. Creșterea puterii de calcul și de procesare a datelor, începută în anii '80, a făcut posibilă utilizarea unor ecuații, din ce în ce mai complexe, și aplicarea metodelor cercetării operaționale matematice (metodele simplex, drumului optim, teoriei așteptării etc.) pentru optimizarea deciziilor.

Modelarea bazată pe analiza datelor istorice ale luptelor

În completarea cerinței de includere a rigurozității formulelor matematice în simulările pe scară mare, înțelegerea empirică a modului în care războaiele au fost duse de-a lungul anilor constituie esența validării modelelor luptei. Modelele științifice fizice și sociale se bazează pe teorii matematice și validări empirice. Problema în cazul modelelor militare se pune asemănător, acestea reprezentând o sumă de comportamente ale indivizilor ce dispun de o cantitate de sisteme de armament de o anumită calitate.

Plecând de la modelul deterministic al lui Lanchester au fost dezvoltate o serie de modele considerate fără un fundament rațional. Acestea constituie încercări de realizare a unor modele agregate bazate pe analize statistice asupra rezultatelor istorice al unor confruntări, încercând a realiza o legătură între o serie de parametri inițiali și rezultatul final. Ca exemplu, menționez modelul de analiză cuantificat al lui Dupuy²³.

Astfel, Dupuy critică modelele acțiunilor de luptă obținute prin metodele cercetării operaționale pentru că acestea se bazează într-o prea mică măsură pe datele experimentale, practice, pe care le oferă istoria războaielor trecute, cu argumentul că un model ce se bazează pe trecut nu poate fi adaptat armamentului modern pentru a prognoza rezultatul unor lupte viitoare. În sprijinul afirmațiilor sale, el prezintă modelul *QJM*²⁴ și metoda de analiză prin evaluarea cuantificată a datelor luptelor istorice – *QJMA*, capabile să descrie o luptă, fundamentată pe *indici operaționali de letalitate* – *OLI* ai armamentului și pe anumite *variabile de luptă* care influențează rezultatul final, determinate experimental pe baza analizei datelor înregistrate într-o bază de date a războaielor trecute, *HERO* – *Historical Evaluation and Research Organisation*. Această bază de date poate fi găsită pe pagina de Internet a Institutului Dupuy, www.dupuyinstitute.org, care la această dată (iunie 2015) pune la



dispoziție și instrumente de analiză și calcul, cuprinzând date despre 793 de confruntări ce au avut loc între 1898 și 1998, de la nivel teatru de operație și campanie până la nivel de batalion sau mai puțin, și în care și-au pierdut viața cel puțin 20 de persoane.

Metoda QJMA este o metodă de comparare a capacității de luptă relative a două forțe angajate într-o luptă, prin determinarea influenței variabilelor operaționale și de mediu asupra puterii celor două forțe opuse și a cărei esență o constituie acest model. Modelul oferă o evaluare cuantificată a rezultatului luptei, calculat pe baza înregistrărilor existente în baza de date, care pentru unele eșaloane depășesc 130 de variabile, și care caracterizează performanțele celor două forțe opuse sub următoarele aspecte: gradul de îndeplinire a misiunii, abilitatea unei forțe de a câștiga sau de a menține terenul, eficiența forțelor din perspectiva pierderilor produse adversarului. Astfel, predicția pe baza QJMA se bazează pe evaluarea *raportului de forțe* – r , adică raportul *potențialelor capacității de luptă* ale celor două părți în conflict, obținute prin aplicarea efectelor tuturor variabilelor identificabile în luptă la valorile OLI, reprezentând *letalitatea întregului armament* din dotarea fiecărei părți:

$$r = P_x / P_y$$

Dacă acest raport este mai mare decât 1.1, atunci X are succes, dacă este mai mic decât 0.9, atunci z are succes, iar dacă este între 0.9 și 1.1, atunci rezultatul nu poate fi prognozat.

O altă comparație ce poate fi făcută este cea a rezultatului luptei, calculată prin formule standard, folosind datele din înregistrări, astfel:

$$\Delta R = R_x - R_y$$

și unde partea care obține scorul cel mai mare este învingătoare. Rezultatul este concludent dacă $-0.5 < \Delta R < 0.5$.

Există posibilitatea de a combina cei doi indicatori de mai sus, rezultatul trebuind să aibă consistență. Obținerea unor rezultate contradictorii se explică prin apariția unor condiții critice în ducerea luptei care trebuie analizate cu atenție. Totodată, prin dezvoltarea matematică teoretică, se poate demonstra că modelul HERO poate deveni caz particular al modelului Helmbold, dacă în acesta din urmă se introduc parametri omologi datelor statistice din bazele de date²⁵.

Datele despre toți beligeranții înainte, pe timpul și după ducerea luptei sunt greu de procurat. Din acest motiv validarea modelelor de acest tip este dificil de realizat și nici nu există multe studii în acest sens. Dezvoltarea sistemelor de calcul și a unor baze de date, din ce în ce mai vaste, vor face în viitor disponibile mai multe date ce vor putea fi analizate.

Simulări moderne ale câmpului de luptă

Cunoscute și ca jocuri de război, încorporând modele, ipoteze și algoritmi discutabili sub raportul realismului rezultatelor produse, simulările servesc pentru două scopuri de bază: instruirea personalului pentru îndeplinirea unor cerințe bine definite, cum ar fi lucrul de stat major și a doua, de studiere a unor ipoteze în domeniul tacticii, logisticii, altor aspecte ale operațiilor militare, care apoi trebuie să fie analizate cu atenție de personal specializat (analști militari) și utilizând instrumente sau metode adecvate, cum ar fi alte etape de experimentare în cadrul „campaniilor de experimentare”²⁶.

Clasificarea acceptată în prezent împarte simulările în simulări virtuale (oameni reali operează sisteme simulate), reale (oameni reali operează sisteme reale) și constructive (oameni simulați operează sisteme simulate). Progresul tehnologic permite, în prezent, modelarea acțiunilor militare, potrivit scopurilor urmărite, de la nivel de luptător ce operează un echipament și până la nivel de mari unități agregate, desfășurând operații de nivel strategic, reprezentând metode eficiente pentru instruire și cercetare. Algoritmii folosiți de aceste simulări produc rezultate ce se apropie de realitate, mai ales în privința acelor ce operează la scară mică, respectiv cele virtuale și cele reale.

Simulările de tip constructiv s-au dezvoltat, în principal, ca cerință pentru instruirea statelor majore, la nivele din ce în ce mai mari, mai întâi multiserviciu și apoi întrunit. Cerințele pentru acestea erau enumerate încă din anul 2001²⁷, astfel:

- trebuie să asigure implementarea jocului de război, ca metodă de instruire bazată pe simularea cu calculatorul a acțiunilor militare;
- trebuie să asigure utilizarea simulării atât pentru instruire, cât și pentru analiză. În acest scop, el trebuie prevăzut cu posibilitatea derulării scenariilor înapoi în timp, în vederea studierii situațiilor create și a soluțiilor adoptate de jucători, în cadrul aplicației asistate de calculator;



- trebuie să permită folosirea unor scenarii care să integreze domeniile terestru, aerian, maritim, la nivelul teatrului de operații și la eșaloane mai mici, în orice condiții de relief, anotimp, timp și stare a vremii, precum și caracteristicile psihomorale, sociale, economice și cultural-religioase ale populației din zona acțiunilor de luptă;

- trebuie să asigure desfășurarea acțiunilor de luptă pe genuri de arme, dar și întrunit; acțiunile de luptă pot fi convenționale sau neconvenționale (război chimic, nuclear, biologic), iar nivelul detalierei forșelor trebuie făcut cu cel puțin două eșaloane mai jos decât cel jucat;

- trebuie să permită simularea, în timp real sau mai rapidă, a acțiunilor de luptă și să permită intervenția operatorului în orice moment pentru a influența acțiunile de luptă simulate;

- trebuie să asigure desfășurarea aplicațiilor asistate de calculator atât în regim local (într-un centru de simulare), cât și la distanță, prin folosirea simulării interactive distribuite.

Programul de simulare constructivă este compus dintr-o serie de module funcționale, cu destinații specifice:

- programul generator de evenimente de luptă, care este programul central al sistemului de simulare, care furnizează date asupra derulării acțiunilor, în urma aplicării deciziilor participanților și determină starea curentă a luptei;

- programul de interfațare, care furnizează o serie de meniuri prin care operatorii pot implementa deciziile proprii sau au acces la rapoarte suplimentare;

- baza de date pentru simulare, care cuprinde informații despre teren, unități participante, capacitate de luptă, pierderi, mobilitate, logistică etc.;

- programul de afișare grafică, care pune la dispoziția jucătorilor informațiile din simulare într-o formă *prietenoasă*, ușor de înțeles, de regulă afișând unitățile sau entitățile simulate pe o hartă reprezentată conform standardelor în vigoare;

- programe de analiză, ce permit extragerea unor date și prelucrarea lor în scop de analiză sau cercetare;

- programe de editare a datelor din baza de date pentru simulare, pentru modificarea, actualizarea sau extinderea lor.

Sistemele de simulare constructivă pot opera la nivel de entitate, așa cum este cazul sistemelor

JANUS și JCATS și la care angajările și schimburile de focuri se fac la nivel discret, de entitate, folosind algoritmi stocastici specifici pentru observare, trageri, efectele munițiilor etc. Se remarcă, în acest fel, că aceste tipuri de simulări constructive sunt conforme teoriei luptei expuse anterior, putând furniza predicții apropiate de realitate pentru baze de date rigurose întocmite și rularea simulării cu structurile de forțe dezagregate.

Sistemele de simulare constructivă agregate sau înalt agregate, ca de exemplu SWORD al firmei MESA și JTLS produs de Roland & Associates, vizează simularea acțiunilor structurilor de forțe de nivel crescut, fără a urmări procesele ce au loc la nivel de individ / angajare / schimb de focuri. Din acest motiv, arhitectura sistemului este delimitată în blocuri funcționale, unele dintre acestea având rol clar în a aplica algoritmi analitici pentru estimări ale pierderilor, uzurii, efectelor munițiilor, deplasărilor în teren ale unităților și marilor unități etc. Consider că aceste sisteme sunt adecvate instruirii comandamentelor operative și strategice, dar trebuie utilizate cu reținere în activitățile de cercetare militară operațională.

Concluzii

Este evident că modele matematice deterministe nu respectă cerințele de stocasticitate ale celei de a doua axiome. Stocasticitatea presupune că în schimburile de focuri unii pot câștiga și alții pot fi distruși, ceea ce are un impact major asupra rezultatelor finale. Una dintre consecințele modelelor matematice este ignorarea naturii uneori sporadice a luptei, aceasta decurgând ca un proces liniar în timp, cu mari grupuri de combatanți acționând ca având exact aceeași experiență.

O mare parte dintre modelele matematice stocastice violează prima axiomă, pentru că nu se pot modela rețelele care să definească schimburile de focuri între agregate în angajări la scară mare. Și atunci se recurge la reguli arbitrare, de grupare / agregare a unor schimburi de focuri de mică amploare după un set de reguli arbitrare, fără a avea vreo dovadă a veridicității acestui proces empiric. O altă soluție este de a defini rețelele descrise de prima axiomă, intuitiv și aproximativ, utilizând scoruri / parametri ai puterii de foc determinați convenabil, prin metode discutabile pentru forțe eterogene la scară mare.



Singurele modele care sunt conforme ambelor axiome sunt cele stocastice care presupun schimburi de focuri singulare, fără a solicita agregarea în rețele. Prin dezvoltarea tehnicii de calcul și a puterii de procesare, simulările de tip entitate (*entity driven*) sau bazate pe agenți (*Agent Based Simulation*) devin alternative viabile pentru modelarea luptei și obținerea unor rezultate situate într-un interval de încredere ce poate fi definit și atins. Astfel, se pare că afirmația făcută de către C.J. Anker²⁸, în anul 1995, că „studiul asupra teoriei luptei ne îndreaptă către concluzia că aceasta este inadecvată și virtual stagnantă” este depășită și că s-au identificat mijloacele și metodele de modelare și simulare bazate pe o mai bună înțelegere a războiului.

Această lucrare a fost posibilă prin sprijinul financiar oferit prin Programul Operațional Sectorial Dezvoltarea Resurselor Umane 2007-2013, cofinanțat prin Fondul Social European, în cadrul proiectului POSDRU/159/1.5/S/138822, cu titlul „Rețea Transnațională de Management Integrat al Cercetării Doctorale și Postdoctorale Inteligente în Domeniile „Științe Militare”, „Securitate și Informații” și „Ordine Publică și Siguranță Națională” – Program de Formare Continuă a Cercetătorilor de Elită – „SmartSPODAS”.”

NOTE:

1 *Totul, în afară de război, este simulare* – reprezintă motto-ul PEO-STRI – Program Executive Office for Simulation, Training, & Instrumentation, SUA (vezi http://www.simulation.cc/more.php?id=A86_0_1_0_M)

2 http://en.wikipedia.org/wiki/Military_simulation, accesat la 11.06.2015.

3 <http://www3.nd.edu/~gmadey/sim06/Classnotes/Validation/kleijnen5.pdf>, accesat la 12.06.2015.

4 Gl.bg.prof.dr.ing. Alexandru Ghiță, *Modelarea, simularea și planificarea optimală a operațiilor*, Editura Academiei Tehnice Militare, București, 2001, p. 166.

5 [https://www.csiac.org/sites/default/files/DoD%20M&S%20BOK%20\(M&SCO\)%202008_0.pdf](https://www.csiac.org/sites/default/files/DoD%20M&S%20BOK%20(M&SCO)%202008_0.pdf), accesat la 12.06.2015.

6 Cam.(r) dr. Vasile Grad și colectiv, *Cercetare operațională în domeniul militar*, Editura Sylvi, București, 2000, p. 33.

7 *Agregarea* se referă la utilizarea în modelul simulării a structurilor de forțe – subunități, unități, mari unități – în locul entităților – luptători, echipamente militare care le compun.

8 C.J. Anker Jr., *A proposed Foundation for a Theory of Combat*, în „Warfare Modeling”, Military Operations Research Society, 1995, p. 165.

9 T.N. Dupuy, *Numbers, prediction and war: Using history to Evaluate Combat Factors and Predict the Outcome of Battles*, în gl.bg.prof.dr.ing. Alexandru Ghiță, *Modelarea, simularea și planificarea optimală a operațiilor*, Editura Academiei Tehnice Militare, București, 2001, p. 10.

10 C.J. Anker, *A theory of combat*, în „Warfare Modeling”, Military Operations Research Society, 1995, p. 173.

11 K. Clausewitz, *On War*.

12 Introducem noțiunea de „atriție” ca traducere a termenului „attrition”, reprezentând acțiunea sau procesul de reducere treptată a puterii sau eficacității cuiva sau a ceva, prin atac sau presiune susținută.

13 J. Braken și alții, *Introduction*, în „Warfare Modeling”, Military Operations Research Society, 1995, p. 1.

14 Gl.bg.prof.dr.ing. Alexandru Ghiță, *Modelarea, simularea și planificarea optimală a operațiilor*, Editura Academiei Tehnice Militare, București, 2001, p. 10.

15 J.W.R. Leffingwell, *The Laws of Combat? Lancaster reexamined*, International Security, 1987.

16 P.M. Morse și G.E. Kimball, *Methods of Operational Research*, The Technology Press of MIT and John Wiley & Sons Inc., New York, 1950, p. 69.

17 G.M. Clark, *The Combat Analysis Model*, Ph.D. disertation, Ohio State University, 1969.

18 J.W.R. Leffingwell, *The Laws of Combat? Lancaster reexamined*, International Security, 1987.

19 A.V. Gafarian și C.J. Anker, *The Two-on-one Stochastic Duel*, Naval Research Logistics Quartely, 1983.

20 J.W.R. Leffingwell, *The Laws of Combat? Lancaster reexamined*, International Security, 1987.

21 C.B. Barfoot, *Continuous-Time Markov Duels: Theory and Application*, Naval Research Logistics, 1989.

22 Gl.bg.prof.dr.ing. Alexandru Ghiță, *Modelarea, simularea și planificarea optimală a operațiilor*, Editura Academiei Tehnice Militare, București, 2001, p. 45.

23 T.N. Dupuy, *Numbers, prediction and war: Using history to Evaluate Combat Factors and Predict the Outcome of Battles*, în „Warfare Modeling”, Military Operations Research Society, 1995, p. 182.

24 Modelul este tratat pe larg în col.dr.ing. Alexandru Ghiță ș.a., *Analiza cantitativă a datelor istorice despre lupte*, Editura Academiei Tehnice Militare, București, 1993.

25 Gl.bg.prof.dr.ing. Alexandru Ghiță, *Modelarea, simularea și planificarea optimală a operațiilor*, Editura Academiei Tehnice Militare, București, 2001, p. 45.

26 *A Guide to the Project Management Body of Knowledge (PMBOK® Guide) – Fifth Edition*, ©2013 Project Management Institute, p. 53.

27 Gl.bg.prof.dr.ing. Alexandru Ghiță, *Modelarea, simularea și planificarea optimală a operațiilor*, Editura Academiei Tehnice Militare, București, 2001, p. 183.

28 C.J. Anker, *A proposed Foundation for a Theory of Combat*, în „Warfare Modeling”, Military Operations Research Society, 1995, p. 194.

BIBLIOGRAFIE

Anker C.J. Jr, *A proposed Foundation for a Theory of Combat*, în „Warfare Modeling”, Military Operations Research Society, 1995.

Barfoot C. Bernard, *Continuous-Time Markov Duels: Theory and Application*, în Naval Research



Logistics, Volume 36, Issue 3, „Modelarea matematică a acțiunilor de luptă”, iunie 1989.

Behzad Raiszadeh și colectiv, *CK-12 Modeling and Simulation for High School Teachers: Principles, Problems, and Lesson Plans*, Copyright © 2012 CK-12 Foundation, www.ck12.org, Printed: August 31, 2012.

Braken J. și alții, *Introduction*, în „Warfare Modeling”, Military Operations Research Society, 1995.

Clark M. Gordon, *The Combat Analysis Model*, Ph.D. disertation, Ohio State University, 1969.

Col. Dogaru Manuel, *Modele și baze de date standardizate ale structurilor militare* în „Tactică și artă operativă forțe terestre – TAOFT”, Editura Universității Naționale de Apărare „Carol I”, București, 2013.

Dupuy N. Trevor, *Numbers, prediction and war: Using history to Evaluate Combat Factors and Predict the Outcome of Battles*, Editura HERO Books, 1985.

Gafarian A.V. și Anker C.J., *The Two-on-one Stochastic Duel*, în Naval Research Logistics Quartely, Volume 31, Issue 2, iunie 1984.

Col.dr.ing. Ghiță Alexandru, cpt.ing Popescu Mihai, lt (r) ing. Ciurușniuc Dorin, *Analiza cantitativă a datelor istorice despre lupte*, Editura Academiei Tehnice Militare, București, 1993.

Gl.bg.prof.dr.ing. Ghiță Alexandru, *Modelarea, simularea și planificarea optimală a operațiilor*, Editura Academiei Tehnice Militare, București, 2001.

Cam.(r) dr. Grad Vasile, col.dr. Stoian Ion, drd. Kovacs, Emil-Carol, col.dr. Dumitru, Vasile, *Cercetare operațională în domeniul militar*, Editura Sylvi, București, 2000.

Morse P.M. și Kimball G.E., *Methods of Operational Research*, The Technology Press of MIT and John Wiley & Sons Inc., New York, 1950.

Taylor J.G., *Modeling and Simulation of Land Combat*, ed. L.G. Callahan, Georgia Institute of Technology, Atlanta, GA, 1983.

A Guide to the Project Management Body of Knowledge (PMBOK® Guide) – Fifth Edition, ©2013 Project Management Institute Inc., 2013, [https://www.csiac.org/sites/default/files/DoD%20M&S%20BOK%20\(M&SCO\)%202008_0.pdf](https://www.csiac.org/sites/default/files/DoD%20M&S%20BOK%20(M&SCO)%202008_0.pdf)

Guide for Understanding and Implementing Defense Experimentation – GUIDEx”, The Technical Cooperation Program, 2006.

http://www.simulation.cc/more.php?id=A86_0_1_0_M

http://en.wikipedia.org/wiki/Military_simulation

<http://www3.nd.edu/~gmadey/sim06/Classnotes/Validation/kleijnen5.pdf>



DIMENSIUNEA CIBERNETICĂ A CONFLICTELOR MILITARE CONTEMPORANE

CYBER DIMENSION OF CURRENT MILITARY CONFLICTS

Drd. Benedictos IORGA*

Dezvoltarea tehnologică a societății civile, în ultimii douăzeci de ani, și globalizarea infrastructurilor de comunicații au condus la schimbări profunde în toate sistemele de securitate. Extinderea rețelei de Internet, dezvoltarea rețelelor mobile de comunicații și creșterea dependenței de informații a întregii societăți umane, a generat, alături de explozia economică, apariția unor noi riscuri și amenințări în mediile de rețele, generic cunoscute ca „cyber amenințări”.

Națiunile cu un grad ridicat de digitalizare sunt, în prezent, sub amenințări de atacuri cibernetice care au ca scop perturbarea activităților statelor din sfera de informații, prin distrugerea sau alterarea resurselor de informații și a infrastructurii critice, sau prin afectarea imaginii publice și inducerea unui sentiment de insecuritate și de neîncredere în capacitatea lor de apărare.

Technological development of civil society in the last 20 years and the globalization of communications infrastructures have led to profound changes in all nations security systems. Expansion of the Internet network, the large development of mobile communication networks and the increasing dependence of information for the entire human society generated in addition to economic boom, the emergence of new risks and threats to networks environments generically known as “cyber threats”.

Nations with a high degree of digitization are currently under threats of cyber attacks, aiming to the disruption of states activities in information sphere, by destruction or alteration of information resources and critical infrastructure, or by affecting the public image and engendering a sense of insecurity and distrust in their defense capabilities.

Cuvinte-cheie: cyber război; cyber operații; cyber atac; cyber security; cyber arme; cyberspace; cyber-terorism; cyber spionaj; cyber capabilități.

Keywords: cyber war; cyber operation; cyber attack; cyber security; cyber weapons; cyberspace; cyber-terrorism; cyber espionage; cyber capabilities.

Dezvoltarea tehnologiei informației, la scară globală, creșterea dependenței societății de instrumentele informatice, de mediile de rețea și de informație, ca principalul element al cunoașterii, a generat, pe lângă o evoluția socială accelerată, și premisele apariției și dezvoltării riscurilor cibernetice ca efect al exploatarea slăbiciunilor umane și tehnologice din mediul informațional. Rețelele de comunicații, privite ca elementul principal al infrastructurii mediului informațional, au devenit, astfel, mediul de interacțiune și conviețuire asemenea infrastructurii clasice din viața de zi cu zi. Dacă, inițial, o rețea informatică sau de comunicații nu reprezenta altceva decât un

instrument de natură administrativă și un mijloc facil de realizare a comunicării, la momentul actual, odată cu dezvoltarea WEB-ului pe scară largă și cu informatizarea accelerată pe toate palierele sociale (industrie, medicină, economie, educație, apărare, securitate etc.), mediul de rețea a devenit subiect de discuție pe problematici care țin de securitatea mondială.

Din punct de vedere militar, apariția și dezvoltarea societății informaționale dependentă de mediul de rețea a generat posibilitatea dezvoltării acțiunilor în noul spațiu creat, asemenea unor acțiuni clasice, treptat, pornind de la instrumente și acțiuni simple, de pionierat, până la executarea de campanii cibernetice desfășurate după reguli și legi hibride. Dacă inițial o amenințare cibernetică, precum

*Universitatea Națională de Apărare „Carol I”
e-mail: iorgaben@yahoo.com

existența unui virus sau a unui cod malițios, a fost considerată o problemă care ține de funcționalitatea unor servicii informatice la nivelul entităților, fără implicații asupra securității unui stat, în momentul de față asemenea elemente au devenit provocări majore de securitate și instrumente aproape perfecte pentru acțiunile militare care pot fi comparate cu armele clasice, dar cu efect letal asupra informației. Apariția acestor noi oportunități, reprezentate de acțiunile cibernetice, au deschis cale unor noi tipuri de operații militare, diferite de cele clasice prin modul de manifestare și prin regulile de angajare și executare, dar cu același scop, de eliminare a adversarului sau de zădărniciere a acțiunilor acestuia în mediul operațional cibernetic.

Deși realitatea conflictelor militare din ultimii 10 ani pare a ne da dreptate, există analiști care ridică semne de întrebare cu privire la „definirea spațiului cibernetic ca un nou mediu de desfășurare a conflictelor militare”. De asemenea, ca urmare de diversității de opinie și a lipsei unor dovezi palpabile, bazate pe dreptul internațional al conflictelor armate” apare firesc întrebarea dacă „conflictele ultimilor 10 ani au avut sau nu o dimensiune cibernetică”.

al celor patru spații de acțiune militară clasice (cosmic, aerian, terestru și maritim) și aceasta, în principal, datorită faptului că la baza tuturor acțiunilor militare se află nevoia de comunicare în sensul existenței mediului de rețea și, nu în ultimul rând, a utilizării tehnologiei ca mijloc de luptă (figura 1).

În ciuda dovezilor din ce în ce mai evidente (conflictul din fost Iugoslavie, atacurile din Estonia, conflictul din Georgia și conflictul actual din Ucraina) ca suport al argumentației anterioare, scepticismul privind punerea în practică a noilor concepte referitoare la spațiul cibernetic, privit ca un mediu nou „individualizat” de ducere a luptei armate, poate fi acceptabil, așa cum și posibilitatea existenței unui război nuclear a fost negată, în etapa de pionierat. În plus, pot fi parțial adevărate afirmațiile numeroșilor analiști și experți în problematica securității statelor, potrivit cărora spațiul cibernetic reprezintă doar elementul de diversitate modern al conflictelor armate contemporane, fiind practic o nouă oportunitate exploatată, ca rezultat a evoluției tehnologice din sfera socialului.

Referitor la cel de-al doilea aspect, privind dimensiunea cibernetică a conflictelor militare

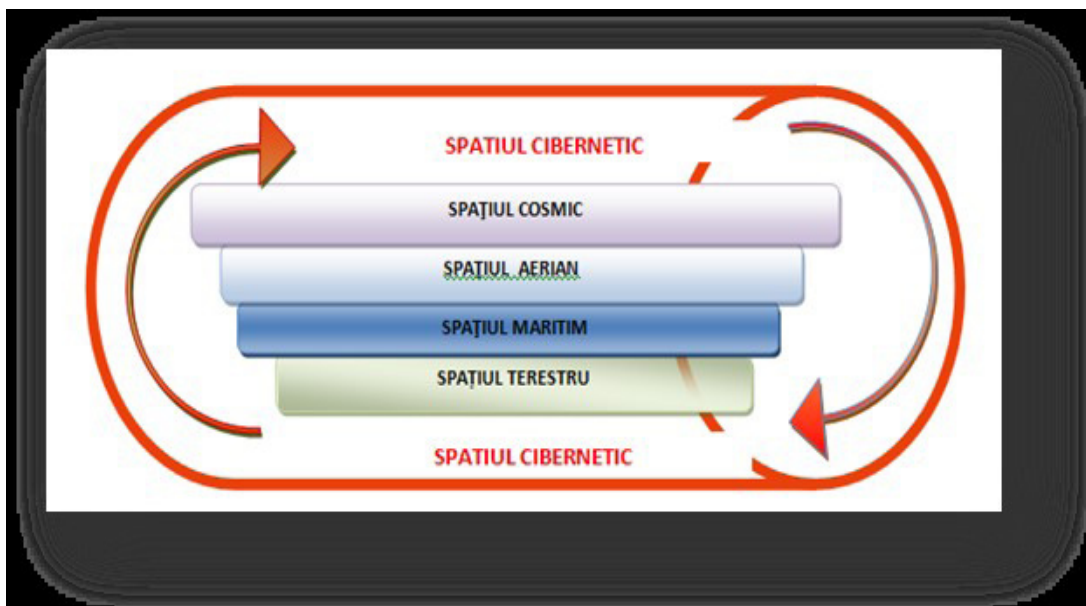

Fig. 1 Reprezentarea mediilor de confruntare militară¹

În ceea ce privește primul aspect, am încercat, în una dintre preocupările științifice anterioare intitulată „Atacul cibernetic – o amenințare hibridă într-un război hibrid” să argumentez, sintetic, faptul că „spațiul cibernetic reprezintă un spațiu integrator

contemporane, consider că o concluzie pertinentă poate fi exprimată în urma unei analize succinte a acțiunilor cibernetice din ultimii 10 ani desfășurate la nivel mondial, fie pentru pregătirea sau în sprijinul unor acțiuni militare clasice, fie ca acțiuni

independente menită să elimine sau să creeze prejudicii infrastructurilor informatice naționale, afectând astfel securitatea și afacerile militare la nivel statal.

Primul exemplu, care a făcut obiectul unor intense dezbateri publice și a constituit elementul

o filozofie simplă (figura 2) și puțin costisitoare. Pentru pregătirea unui atac de tip DDoS, un atacator acționează în două faze, infectând, în prealabil, un număr mare de calculatoare răspândite pe o suprafață geografică extinsă, din întreaga lume, cu un cod sau produs software malițios, în scopul

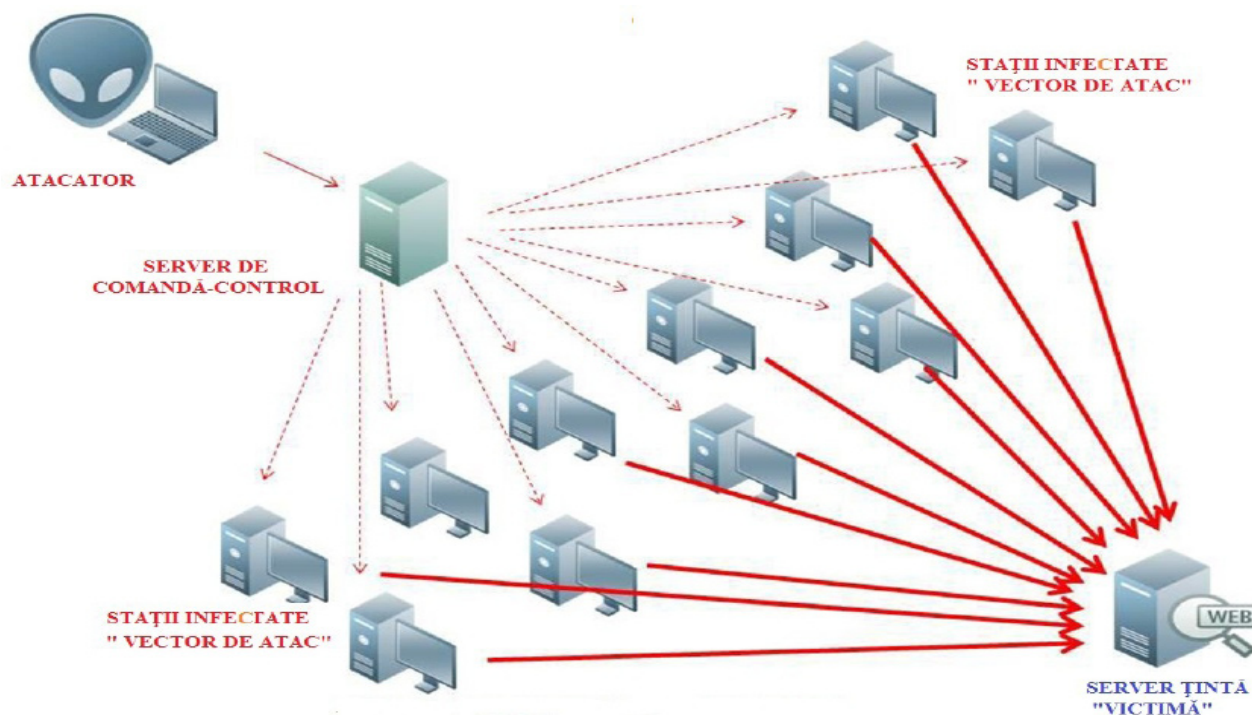

Fig. 2 Reprezentarea atac de tip DDos

de cotitură în ceea ce privește regândirea strategiilor militare și a concepțiilor de evoluție a luptei armate, a fost „cazul Estonia”. În acest sens, importanța eforturilor de contracarare a amenințării de tip cibernetic a atras atenția opiniei publice a statelor atunci când Estonia s-a confruntat cu primele atacuri cibernetice de tip DoS „Denial-of-Service” și DDoS „Distributed Denial-of-Service” în perioada aprilie-mai 2007. Atacul cibernetic, primul de acest gen îndreptat împotriva unei infrastructuri critice a unui stat, a fost declanșat de către entități și structuri informatice de pe teritoriul a 178 de state, ca urmare a reprimării manifestațiilor stradale prorusse din capitala Tallin. Deși nu a putut fi dovedit clar și nici nu a putut fi determinat tehnic elementul declanșator al atacului ori factorul agresor, prim-ministrul estonian din acea perioadă, Andrus Ansip, a atribuit atacul Federației RUSE și organizațiilor rusești care activau în regiune.

Cu toate acestea, tehnologia de realizare a unui asemenea atac este relativ simplă și primitivă pentru perioada actuală, bazându-se în principal pe

preluării ulterioare a controlului stațiilor spre a fi utilizate împotriva unei „ținte” viitoare, prestabilite. În cea de-a doua fază a atacului, atacatorul, ca urmare a infectării unui număr suficient de mare de stații de tip „vector”, va solicita la acestea transmiterea către computerele „victimă” a unor cereri de comunicații, comandându-le, astfel, să inunde „ținta” cu zeci de mii de cereri de acces, blocând și dezafectând serverele care gestionează serviciile de web și traficul către acestea.

O soluție dezvoltată a unui astfel de atac, presupune introducerea, la nivelul stațiilor de lucru de tip „vector” compromise, a unui cod malițios de tip trigger cu ceas (timer) care poate declanșa automat un atac coordonat asupra țintelor prestabilite.

Existența, la nivelul societății, a unei infrastructuri informatice dezvoltate, și dependența întregului sistem bancar și de comunicații al statului de mediul de rețea, a făcut ca Estonia să fie extrem de vulnerabilă la acest tip de atac, iar concretizarea vulnerabilității s-a tradus prin scoaterea din folosință



a site-urilor guvernamentale, a autorităților publice, a infrastructurii informatice bancare și a sistemului public de urgență.

Atacurile cibernetice din Estonia au constituit primul pas de transformare a conceptului de apărare cibernetică la nivelul NATO, sintetizat prin declarația fostului Secretar General al Alianței, Jaap de Hoop Scheffer, care a subliniat că „*cyber defence reprezintă o responsabilitate națională, dar NATO poate oferi consultanță și poate sprijini cu echipe mobile naționale, în caz de nevoie*”².

La un an după evenimentele din Estonia, cu ocazia Summitului NATO de la București (aprilie 2008), prin declarația semnată de către șefii de state și de guverne a fost adoptată o politică primară a alianței care vizează, în premieră, domeniul cibernetic (Policy on Cyber Defence, paragraful 47)³. Prin acest fapt, NATO a devenit prima structură militară care a anunțat și elaborat un pachet de politici în domeniul apărării cibernetice ca răspuns la atacurile cibernetice posibile, plecând de la exemplul estonian, și care a subliniat necesitatea de întărire a sistemelor informatice ale Alianței împotriva agresiunilor din mediul de rețea. Politica primară prezentată în cadrul paragrafului 47 al declarației de la București a subliniat necesitatea ca statele membre să-și protejeze sistemele informatice cheie, să-și împărtășească cele mai bune practici în domeniu și să asigure capabilități pentru a oferi asistență națiunilor membre, la nevoie, pentru a contracara un atac cibernetic. Ulterior, în luna mai 2008, șapte state membre NATO și Comandamentul Aliat pentru Transformare au semnat documentele care au stat la baza înființării *Cooperative Cyber Defence (CCD) Centre of Excellence (CoE)* din Tallinn, Estonia.

Evoluția ulterioară a acțiunilor militare din Europa a făcut posibilă apariția unui nou caz similar cu atacurile cibernetice din Estonia, de această dată în Georgia, în luna august 2008, pe baza tensiunilor ruso-georgiene referitoare la regiunea Osetia de sud.

Pe fondul acestor tensiuni, a fost declanșată operațiunea ofensivă de invadare a Georgiei începând cu data de 9 august 2008, prin pătrunderea trupelor în Defileul Kodori, în partea de nord-vestul a acesteia. Anterior acestei operații ofensive, au avut loc o serie de atacuri cibernetice concertate asupra mediului de rețea național georgian, care au avut rolul de a destabiliza spațiul cibernetic și a de a întrerupe sistemul național de comunicații,

diminuând astfel capacitatea operațională a forțelor georgiene și resursele de administrare și răspuns la criză ale statului. Din punct de vedere tehnic, infrastructura informatică națională a Georgiei se baza, în proporție de 40%, pe serviciile asigurate de rețeaua Internet, prin intermediul a cinci companii externe, dintre care trei ofereau conexiunii și servicii de rețea din Rusia. Atacurile cibernetice au fost realizate pe modelul aplicat cu succes în Estonia, numai că, de această dată, au fost alese routerele de graniță și serverele aparținând sistemului bancar georgian, precum și site-ul președinției, guvernului, Ministerului Afacerilor Externe și Ministerului Apărării. Atacurile au culminat, în data de 9 august, cu blocarea portalului de știri „Georgia Online” (apsny.ge), și a sistemului informatic a celei mai mari bănci georgiene –TBC Bank.

Scott Borg, director în cadrul U.S. Cyber Consequences Unit, preciza: „Consider că în spatele atacurilor cibernetice din Georgia s-au aflat grupuri civile de hackeri ruși ajutați de organizații criminale, dar guvernul rus este cel care controlează serverele de pe care aceștia operează”⁴. De asemenea, el a subliniat faptul că atacurile au început în faza premergătoare invaziei ruse și s-au încheiat odată cu finalizarea acesteia.

Atacurile cibernetice s-au bazat pe două tehnologii asemănătoare, respectiv pe utilizarea pe scară largă a atacurilor de tip DDoS concentrate asupra țintelor cheie din sistemul informatic georgian și pe utilizarea serverelor de „bootnet (figura 3)”⁵, precum și a sistemelor de comandă-control folosite pentru controlul și eficientizarea atacurilor.

Tehnic, atacul a fost executat în două faze, inițial au fost atacate un număr limitat de site-uri web și de servere prin tehnologii DDoS și prin utilizarea unor aplicații software dedicate pentru atacuri la nivel HTTP. În faza a doua a atacului au fost puse la dispoziția a mii de utilizatori din spațiul virtual din regiune instrumente de atac cibernetic (comenzii de interogare site-uri web, instrumente de executare a atacurilor de tip boot-net), precum și adresele site-urilor și serverelor care se doreau a fi atacate, împreună cu instrucțiunile minime de executare a atacurilor. De asemenea, în scopul diminuării capacității de comunicații a rețelelor georgiene și pentru testarea diferitelor tehnici de atac, au fost utilizate, la nivelul anumitor site-uri web, atacuri de tip „SQL injection”. Practic,

această metodă combinată și susținută reprezintă factorul declanșator a primei campanii de atacuri cibernetice împotriva infrastructurii cibernetice critice a unui stat executată, controlată și comandată de la distanță de către o entitate organizată.

La cinci ani distanță de conflictul georgian și de prima campanie de atacuri cibernetice susținută și comandată din mediul de rețea, în anul 2013 odată cu escaladarea divergențelor și tensiunilor politice

concomitent cu atacarea site-urilor guvernamentale prin atacuri masive care au combinat tehnica DDoS cu soluții de malware și produse software de tip virus modificate.

Cea mai elocventă analiză publică destinată acestei campanii cibernetice concertate a fost realizată de către compania de securitate BAE Systems care a monitorizat din punct de vedere al securității IT, infrastructura de rețea din Ucraina. În

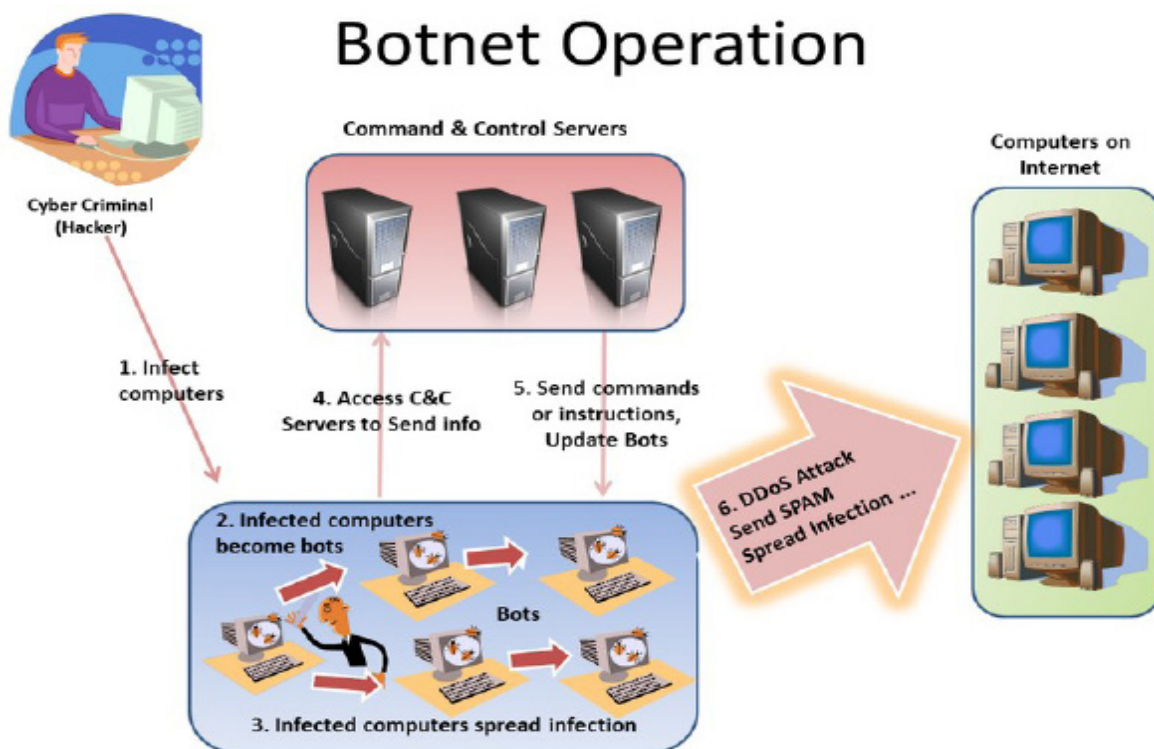

Fig. 3 Atacul de tip Botnet

din Ucraina, acțiunile cibernetice și-au făcut simțită prezența în mediul de rețea. În luna februarie 2014, odată cu plecarea de la putere a fostului președinte ucrainean Viktor Yanukovich, concomitent cu invazia aeroporturilor Sevastopol și Simferopol din Peninsula CRIMEA de către grupurile paramilitare proruse, a fost declanșată o amplă operațiune de atacuri cibernetice combinate asupra serverelor companiei de telefonie Telco Ukrtelecom care oferea serviciu telefonice și de date la nivel național cu o arie ridicată de acoperire și care au avut drept rezultat blocarea activității acestei și scoaterea din funcțiune.

În perioada imediat următoare, legăturile guvernamentale și cele necesare de funcționare a sistemului social, asigurate între Peninsula Crimeea și restul teritoriului Ucrainean au fost blocate

analiza elaborată, experții companiei nu au indicat, în mod direct, RUSIA ca fiind principalul agresor cibernetic, dar au documentat faptul că atacurile au fost produse din zona geografică GMT+4 și că, în componența codurilor malițioase au fost integrate caractere rusești. Unul dintre cele mai importante și particulare aspecte ale acestor acțiuni cibernetice îndreptate împotriva Ucrainei, este reprezentat de utilizarea, pentru a doua oară, a unui produs de tip malware modificat – denumit generic SNAKE, asemenea unei reconstituiri după modelul virusului STUXNET⁶, aplicat cu succes împotriva rețelelor informatice iraniene care au controlat facilitățile nucleare din Natanz și Fordo, în anul 2008.

Produsul software Snake este un cod malițios de tip malware care exploatează o breșă de securitate a sistemului de operare Windows 64-bit (în special)



și care are capacitatea să rămână inactiv pe stațiile infectate pentru o bună perioadă de timp, până la o activare ulterioară executată prin comandă de la distanță. Deși malware-ul Snake a fost cunoscut de mai mult timp, modul în care a fost modificat și exploatat pentru atacarea sistemelor informatice din spațiul ucrainean, este esențial. În conformitate cu analizele de securitate publice realizate de către experții BAE Systems, varianta modificată a codului malițios a permis lansarea masivă a peste 22 de atacuri și a avut drept rezultat obținerea accesului distant, sustragerea de date și penetrarea infrastructurii cibernetice critice a statului ucrainean și a organizațiilor nonguvernamentale îndreptate împotriva operațiunilor în Peninsula Crimeea.

Analizând din punct de vedere militar atacurile cibernetice exemplificate anterior, se poate susține faptul că nu avem de-a face cu acțiuni militare clasice care au loc pe baza unor planuri militare liniare, ci sunt executate folosind tehnologia și mijlocele hibride de ducere a luptei, precum și forțe militare antrenate și specializate în operații în mediul de rețea.

Asemenea oricăror tipuri de acțiuni militare, acțiunile cibernetice dețin, la momentul actual, toate atuurile și mijlocele necesare individualizării acestora în sfera luptei armate, ca operații militare separate și nu complementare unei acțiuni clasice. Deși nu putem vorbi încă despre existența unui război cibernetic, din cauza constrângerilor din sfera juridică și a limitărilor conceptuale militare, care nu pot fundamenta o strategie integratoare de luptă cibernetică, devine din ce în ce mai evident că majoritatea conflictelor contemporane se dezvoltă prin agresiuni masive în spațiul de rețea și prin acțiuni punctuale destabilizatoare pentru infrastructurile critice ale statelor.

Din punctul de vedere al modului de documentare al dimensiunii cibernetice a conflictelor curente și de stabilire a factorilor agresori, modul de utilizare a tehnologiei face imposibilă determinarea, cu certitudine, a generatorilor de amenințări, dar și încadrarea agresiunilor cibernetice în tipare clasice.

Plecând de la aceste aspecte, viitorul conflictelor militare va deveni imprevizibil, în principal din cauza apariției unei noi dimensiuni incontroleabile la momentul actual și a lipsei legilor de angajare a operațiunilor cibernetice. Cu atât mai mult, efectele unor astfel de acțiuni în mediul de rețea nu pot fi

evaluate, iar posibilitatea de a contracara aceste efecte sau de a elimina acțiunile factorilor agresori este aproape imposibilă, având în vedere că în spatele unui atacator se află o mașină de calcul, care poate fi virtuală.

Infrastructurile digitale au devenit, astfel, bunuri naționale strategice, fiind locul de desfășurare a unor noi tipuri de acțiuni militare, iar concluzia generală exprimă faptul că dezvoltarea tehnologică, deși aduce beneficii incontestabile la nivel militar, poate fi exploatată asemenea unei vulnerabilități, cu efect de bumerang la nivelul securității statelor. Nu putem afirma cu certitudine dacă vom avea un război cibernetic, în adevăratul sens al cuvântului, pe baza legilor luptei armate și modelelor militare actuale, deși, ținând cont de evoluția rapidă a tehnologiei și de dependența societății de informație, acest lucru poate fi posibil, dar, cu siguranță, conflictele contemporane au o dimensiune cibernetică importantă, care tinde a se manifesta pregnant în ceea ce privește câștigarea supremației militare, indiferent de tipul sau zona de conflict.

Această lucrare a fost posibilă prin sprijinul financiar oferit prin Programul Operațional Sectorial Dezvoltarea Resurselor Umane 2007-2013, cofinanțat prin Fondul Social European, în cadrul proiectului POSDRU/159/1.5/S/138822, cu titlul „Rețea Transnațională de Management Integrat al Cercetării Doctorale și Postdoctorale Inteligente în Domeniile „Științe Militare”, „Securitate și Informații” și „Ordine Publică și Siguranță Națională” – Program de Formare Continuă a Cercetătorilor de Elită – „SmartSPODAS”.”

NOTE:

1 Gheorghe Boaru, Benedictos Iorga, *Atacul cibernetic – o amenințare hibridă într-un război hibrid*, București, 2015, The 11th International Scientific Conference „Strategii XXI”, Volumul 3, Universitatea Națională de Apărare „Carol I”, București, 2015, p. 232.

2 <http://www.nato.int/docu/speech/2008/s080208c.html>, Press Conference, VILNIUS Estonia, 2008, accesat la 11 iunie 2015.

3 <http://www.ingepo.ro/download-materiale/110/SuplimentBuletin27Ro.pdf>, accesat la 08 iunie 2015.

4 <http://www.registan.net/wp-content/uploads/2009/08/US-CCU-Georgia-Cyber-Campaign-Overview.pdf>, accesat la 14 mai 2015.

5 http://www.vice.com/en_au/read/internet-terrorism-is-really-confusing, accesat la 16 iunie, 2015.

6 În octombrie 2012, virusul Stuxnet a atacat facilitățile nucleare iraniene de la Natanz și Fordo, reușind să „paralizeze” echipamentele de comandă și control bazate pe sistemul Scada realizat de Siemens.



BIBLIOGRAFIE

The next wave, Building a national program for cyber security science, Central security agency, vol.19, nr. 4, 2012.

Twenty Critical Controls for Effective Cyber Defense: Consensus Audit Guidelines, 2009.

Dreo Rodosek Gabi, *Challenges of cyber defence in future internet*, Universitatea din Munchen, 2011.

Boaru Gheorghe, Iorga Benedictos, *Atacul cibernetic – o amenințare hibridă într-un război hibrid*, The 11th International Scientific Conference „Strategii XXI”, Volumul 3, Universitatea Națională de Apărare „Carol I”, București, 2015.

<http://rt.com/news/iran-us-israel-cyberwar-virus-weapon-770/>

<http://news.yahoo.com/report-secret-u-cyberwar-against-iranian-nukes-began-65204641.html>

<http://www.registan.net/wp-content/uploads/2009/08/US-CCU-Georgia-Cyber-Campaign-Overview.pdf>

http://www.vice.com/en_au/read/internet-terrorism-is-really-confusing.

<http://www.nato.int/docu/speech/2008/s080208c.html>, Press Conference, VILNIUS Estonia, 2008.

<http://www.ingepo.ro/download-materiale/110/SuplimentBuletin27Ro.pdf>



STUDIU PRIVIND PERCEPȚIA SECURITĂȚII/ INSECURITĂȚII ÎN RÂNDUL CETĂȚENILOR JUDEȚULUI BRAȘOV

STUDY REGARDING THE BRAȘOV COUNTY CITIZENS' SECURITY AND INSECURITY PERCEPTION

Drd. Mariana CĂJU*

Siguranța cetățeanului este un concept care nu se raportează doar la categoria de pericole care-l pândesc, în derularea diferitelor dimensiuni ale existenței sale. El se referă, în egală măsură, la predictibilitatea și analiza unor posibile riscuri și vulnerabilități la adresa infrastructurilor și serviciilor critice vitale care deservește societatea, în general, și comunitățile urbane sau rurale, în special.

Creșterea siguranței cetățeanului se realizează prin diminuarea riscurilor și a vulnerabilităților, aspect care presupune o analiză de detaliu a riscurilor posibile și a vulnerabilităților la adresa societății, în ansamblu, a individului, în particular, a serviciilor și infrastructurilor critice vitale funcționării societății moderne și o planificare eficientă a protecției și a rezilienței acestor infrastructuri și serviciilor critice, luând în considerare interdependența lor.

În acest articol se prezintă succint demersul științific de a identifica prin chestionar social percepțiile subiective ale rezidenților județului Brașov asupra riscurilor/pericolelor ce afectează securitatea respondenților și de a evidenția prin analiză corelațională factorii economici și sociali care influențează aceste percepții.

Pentru a atinge scopul propus, s-a folosit metoda analizei pe bază de chestionar, ca instrument de culegere a datelor.

Citizen safety is a concept that relates the category of dangers that lurk it in conducting various dimensions of existence. It refers equally to the predictability and analysis of potential risks and vulnerabilities to infrastructures and critical vital services that serve society in general and urban or rural communities in particular.

Increasing citizen safety is achieved by reducing risks and vulnerabilities, something which involves a detailed analysis of potential risks and vulnerabilities to society as a whole, the individual in particular, services and critical vital infrastructure of modern society functioning and efficient planning of protection and resilience of these infrastructures and critical services, taking into account their interdependence.

This article briefly reviews the scientific approach to identify using social questionnaire Brasov county residents' subjective perceptions of the risks / hazards affecting the security of respondents and to highlight by correlational analysis the economic and social factors that influence these perceptions.

To achieve the goal, the analysis method was used based on a questionnaire as a tool for data collection.

Cuvinte-cheie: rezidenți ai județului Brașov; comunitate urbană; siguranța cetățenilor; infrastructură critică.

Keywords: Brasov county residents; urban community; citizen safety; critical infrastructure.

Metodologia cercetării

Pentru a studia dimensiunile subiective și obiective ale fenomenului securității am desfășurat o cercetare cantitativă prin metoda anchetei orale pe bază de chestionar standardizat, aplicat în județul Brașov la nivelul populației neinstituționalizate, cu

vârsta de peste 14 ani. Chestionarul a fost aplicat la nivelul județului Brașov în perioada 26 septembrie - 7 noiembrie 2014. Instrucțiunile respondenților s-a realizat pe baza următorului protocol de informare: „Acest chestionar vizează problematica riscurilor și amenințărilor la adresa dumneavoastră, ca cetățean al României și locuitor al județului Brașov. Pentru a discuta aceste aspecte, dumneavoastră ați fost ales la întâmplare, ca într-o loterie. Dacă sunteți de

*Universitatea Națională de Apărare „Carol I”
e-mail: marianacaju@yahoo.it



acord să ne răspundeți la întrebări, sperăm să nu vă răpim mai mult de 15 minute. Răspunsurile sunt anonime și nu vor fi comunicate nimănui în această formă”. Din totalul de 50 de chestionare, 30 au fost aplicate în mediul urban (municipiul Brașov) și 20 în mediul rural (10 chestionare în Sânpetru, cinci chestionare în Feldioara și cinci chestionare în Dăișoara-Ungra). Datele tehnice și rezultatele acestei cercetări vor fi detaliate în continuare.

Scopul cercetării este de a identifica percepțiile subiective ale rezidenților județului Brașov asupra riscurilor/pericolelor ce afectează securitatea respondenților și de a evidenția prin analiză corelațională factorii economici și sociali care influențează aceste percepții. Obiectivele cercetării vizează identificarea celor mai frecvent enunțate riscuri de la nivelul comunității brașovene, descrierea profilului persoanelor din comunitatea brașoveană vulnerabile la riscuri și analiza corelațională a interdependenței tipurilor de riscuri percepute.

Folosind ca instrument de culegere a datelor, chestionarul, prin această cercetare mi-am propus să analizez problematica securității pe dimensiunile clasice promovate de Școala de la Copenhaga: economic, politic, social, militar și ecologic.

Pe baza dimensiunilor și subdimensiunilor stabilite prin operaționalizarea problematicii securității a fost elaborat un chestionar cu 13 întrebări (dintre care cinci de identificare și opt de măsurare a percepției riscurilor). Subiecții au fost identificați prin întrebări închise vizând variabilele: mediu de rezidență, gen, vârstă, nivel de educație și status ocupațional. Măsurarea percepției riscurilor s-a realizat prin opt întrebări reprezentând scale ordinale cu patru niveluri (de la foarte interesat până la deloc interesat; de la foarte mulțumit până la deloc mulțumit, de la foarte grave la deloc grave, de la în foarte mare măsură la deloc; de la foarte mult la deloc). Întrebările de identificare reprezintă scale nominale de măsurare. Analiza percepției riscurilor s-a orientat spre aspecte ce țin de: interesul pentru știri din anumite domenii, satisfacția generală a vieții, satisfacția vieții pe domenii, ierarhizarea după gravitatea problemelor publice de pe agenda cetățeanului, ierarhizarea după gravitatea problemelor publice ce afectează viața personală a cetățeanului, evaluarea eficienței administrative în ameliorarea riscurilor, evaluarea impactului neameliorării anumitor riscuri asupra

vieții persoanele a cetățeanului, evaluarea contextuală a stării de siguranță a cetățeanului.

Pornind de la schema generală de operaționalizare pe cinci dimensiuni, prezentată anterior, au fost formulați următorii indicatori (cu itemii corespunzători din chestionar) ai percepției subiective a securității/insecurității:

1) dimensiunea economică: interesul pentru știrile din domeniul economic, gradul de mulțumire față de situația economică a familiei, îngrijorările față de condițiile de locuire din județul Brașov, respectiv față de costul de trai, prețul alimentelor și șomajul din județul Brașov, gradul în care respondentul consideră că anumite probleme – precum creșterea prețurilor la alimente, creșterea prețurilor la servicii, lipsa locurilor de muncă – îi afectează negativ viața de locuitor al județului;

2) dimensiunea politică: interesul pentru știrile din domeniul politic, evaluarea gravității neparticipării cetățenilor la luarea deciziilor în plan local sau a corupției, respectiv a crizei politice, gradul de mulțumire cu privire la modul în care sunt gestionate la nivelul județului Brașov variate domenii ale vieții publice (locuințe, dezvoltare urbană, dezvoltare rurală, transport, reducerea numărului de infracțiuni, reducerea sărăciei, crearea de locuri de muncă, programe de reconversie profesională, asistență socială, sănătate, educație, coeziune socială, mediul înconjurător), precum și gradul în care gestionarea lor defectuoasă îi afectează viața personală;

3) dimensiunea socială: interesul pentru știrile din domenii, precum accidente de muncă, accidente rutiere, sănătate, educație, mulțumirea față de aspecte particulare ale vieții, precum siguranța personală și familială pe străzi, siguranța fizică la locul de muncă și sănătatea personală și a familiei, evaluarea gravității unor probleme comunitare, cum ar fi: infracțiunile, violența, accesul la sistemul de asistență socială, accesul la sistemul de sănătate, accesul la sistemul educațional, discriminarea, conflictele etnice și coeziunea socială, gradul în care respondentul consideră că aceste probleme îi afectează negativ viața de locuitor al județului;

4) dimensiunea militară: gradul în care respondentul consideră problema conflictului militar cu alt stat sau grupare de state îi afectează negativ viața de locuitor al județului;

5) dimensiunea ecologică: interesul pentru știrile din domeniul dezastrelor ecologice, gradul

de mulțumire față de clima în zona geografică în care locuiește, îngrijorările față de problema comunitară a degradării mediului înconjurător, gradul în care respondentul consideră că anumite probleme – precum inundații, secetă, alunecări de teren, cutremur similar celui din anul 1977, accident nuclear – îi afectează negativ viața de locuitor al județului.

De exemplu, la întrebarea din chestionar privind lista riscurilor și amenințărilor percepute a fost structurată în itemi specifici pentru cele cinci dimensiuni după cum urmează:

1) dimensiunea economică: creșterea prețurilor la alimente, creșterea prețurilor la servicii, lipsa locurilor de muncă;

2) dimensiunea politică: neparticiparea cetățenilor la luarea deciziilor în plan local, corupția, criza politică;

3) dimensiunea socială: lipsa unei locuințe proprietate personală, furt stradal, furt din locuință, agresiune stradală, pierderea locului de muncă, criza din sistemul sanitar, criza din educație, coeziune redusă a cetățenilor, discriminare, conflicte etnice, numărul mare de cetățeni români care emigrează;

4) dimensiunea militară: conflict militar cu alt stat sau grupare de state;

5) dimensiunea ecologică: inundații, secetă, alunecări de teren, cutremur similar celui din 1977, accident nuclear, poluare.

Percepția ca rezultat al interpretării datelor chestionarului

Din punct de vedere al atenției față de posibile pericole expuse în mass-media, respondenții sunt cel mai atenți la dimensiunea socială a securității, fiind pregnant interesați de „știri din domeniul sănătății”. Satisfacția generală a vieții este ridicată în comunitatea brașoveană, majoritatea respondenților declarându-se mulțumiți și foarte mulțumiți de propria viață. Sub aspectul satisfacției vieții defalcate pe domenii, cele mai frecvente îngrijorări sunt de natură socială și vizează „siguranța personală și a familiei pe stradă”, fiind urmate de îngrijorările economice legate de „situația economică a familiei”. Contextele asociate de brașoveni cu cea mai ridicată nesiguranță sunt „șoselele” și „mijloacele de transport în comun”.

Cele mai îngrijorătoare probleme de pe agenda cetățeanului brașovean vizează dimensiunea economică a securității („prețul alimentelor” și

„șomajul”) și cea socială („accesul la sistemul de sănătate”). Similar, problemele percepute de brașoveni ca având cel mai mare impact negativ asupra vieții lor de cetățeni ai județului sunt de natură economică („creșterea prețurilor la servicii”) și socială („pierderea locului de muncă” și „criza din sistemul sanitar”). După același tipar, sub aspectul evaluării măsurii în care sunt gestionate în plan politic problemele comunitare, cele mai mari nemulțumiri ale respondenților vizează dimensiuni sociale și economice ale securității („reducerea sărăciei” și „crearea de locuri de muncă”). Problema gestionată defectuos la nivel politic percepută de brașoveni ca având cel mai mare impact negativ asupra vieții personale este aceea a „dezvoltării urbane”. Aceste argumente converg spre ideea că dimensiunea ecologică și cea militară a securității nu ocupă un loc important pe agenda cetățeanului brașovean, primând dimensiunile sociale și economice, urmate de dimensiunea politică (însă doar sub aspectul gestionării politice a domeniului socio-economic).

Variabilele de identificare se asociază atât cu vulnerabilitatea la anumite riscuri/pericole, cât și cu vulnerabilitatea generală față de riscuri/pericole, facilitând elaborarea de profiluri generale și specifice. Rezidenții din mediul urban, spre deosebire de cei din mediul rural, sunt mai interesați de știrile din domeniul „educației”, se îngrijorează mai mult de problema „corupției” și de cea a „degradării mediului înconjurător” și se consideră mai afectați negativ de problema „conflictelor etnice” și de cea a „poluării”. Rezidenții din mediul rural, spre deosebire de cei din mediul urban sunt mai nemulțumiți de gestionarea „dezvoltării urbane”, se consideră mai afectați negativ de gestionarea defectuoasă a „dezvoltării rurale” și se îngrijorează mai mult de problema „accesului la sistemul educațional”. Spre deosebire de femei, bărbații sunt mai interesați de știri din domeniul „infraționilor” și cel al „accidentelor”. Spre deosebire de bărbați, femeile sunt mai interesate știrile din domeniul „economic” și cel „al educației”, se consideră mai afectate negativ „de neparticiparea cetățenilor la luarea deciziilor în plan local”, de „coeziunea redusă a cetățenilor” și de „criza din sistemul sanitar” și se simt mai în nesiguranță „pe străzi”, „în parcuri” și „în satul în care locuiesc”.

Spre deosebire de alte categorii de vârstă, persoanele de 14-18 ani se îngrijorează mai mult



de problema „degradării mediului înconjurător”; persoanele de 31-49 ani se îngrijorează mai mult de problema „accesului la servicii de asistență socială”; iar persoanele de peste 60 de ani se îngrijorează mai mult de problema „creșterii prețului la alimente”. Pe măsură ce scade nivelul de educație și statusul ocupațional crește nivelul de îngrijorări față de situația generală a propriei vieți. Absolvenții de studii postgrad tind să fie mai puțin interesați de știri din domeniul „infraționalității” sau al „sănătății”. Absolvenții de facultate sunt mai îngrijorați de problema „corupției” și se consideră mai afectați negativ de gestionarea defectuoasă a „coeziunii sociale” și a „mediului înconjurător”. Spre deosebire de alte categorii ocupaționale: lucrătorii pe cont propriu se consideră mai afectați negativ de „criza politică”; pensionarii se simt mai în nesiguranță „în satul în care locuiesc” și sunt mai interesați de știri din domeniul „dezastrelor naturale”; șomerii se consideră mai afectați negativ de „creșterea prețului la servicii” și de gestionarea defectuoasă a „coeziunii sociale” și sunt mai nemulțumiți de gestionarea „dezvoltării urbane”; lucrătorii cu carte de muncă/contract/autorizație se consideră mai afectați negativ de „conflictele etnice”, de „discriminare”, de „coeziunea redusă a cetățenilor” și de gestionarea defectuoasă a „mediului înconjurător”, iar elevii/studentii se simt mai în nesiguranță „în oraș”. Construcția și analiza indicelui securității/insecurității a evidențiat următorul profil al vulnerabilității la riscuri: rezident(ă) al mediului urban, pensionar(ă), cu vârsta de peste 60 de ani, care a absolvit o facultate.

Interesul de a urmări anumite categorii de știri influențează și/sau este influențat de vulnerabilitatea la anumite dimensiuni ale insecurității. De exemplu: interesul de a urmări știri „sociale”, „politice”, despre „sănătate” și despre „dezastre naturale” se corelează predominant cu variabile ale subdimensiunilor economice și politice ale securității; interesul de a urmări știri despre „infrațiuni” se corelează predominant cu variabile ale subdimensiunii politice a securității; interesul de a urmări știri „economice” se corelează cu variabile ale subdimensiunilor economice, sociale și militare ale securității; interesul de a urmări știri despre „accidente de muncă” și despre „accidente rutiere” se corelează predominant cu variabile ale subdimensiunilor sociale și politice ale securității;

interesul de a urmări știri despre „educație” se corelează cu variabile ale subdimensiunilor sociale, militare și politice ale securității.

În cele mai multe situații, direcția relației este pozitivă, creșterea interesului de informare într-un anumit domeniu corelându-se cu o creștere a vulnerabilității față de anumite riscuri. Există însă și situații inverse de direcție negativă a relației, în care creșterea interesului de informare se corelează cu scăderea vulnerabilității la riscuri/pericole: pe măsură ce crește interesul de a urmări știri despre „accidente de muncă”, scade vulnerabilitatea la gestionarea deficitară a „transportului”, a „creării de locuri de muncă” și a „programelor de reconversie profesională”; pe măsură ce crește interesul de a urmări știri despre „accidente rutiere”, scade vulnerabilitatea la gestionarea deficitară a programelor de „reconversie profesională”; pe măsură ce crește interesul de a urmări știri despre „educație”, scade vulnerabilitatea la riscurile gestionării deficitare a „dezvoltării urbane”, „transportului” și a „programelor de reconversie profesională”; pe măsură ce crește interesul de a urmări știrile „politice”, scade vulnerabilitatea la problema „inundațiilor” și la cea a gestionării deficitare a „reducerii numărului de infrațiuni”; pe măsură ce crește interesul de a urmări știri despre „dezastre naturale” scade vulnerabilitatea la problema „alunecărilor de teren”.

Demn de reținut este și faptul că interesul de informare se corelează cu insecuritatea contextualizată: interesul pentru știrile „sociale” se corelează cu percepția crescută a nesiguranței din „mijloacele de transport în comun”; interesul pentru știrile despre „infrațiuni” se corelează cu percepția crescută a nesiguranței „pe stradă” și „în satul în care locuiesc”; interesul pentru știrile despre „accidente de muncă” se corelează cu percepția crescută a nesiguranței „acasă” și „în gospodărie”; interesul pentru știrile despre „sănătate”, „educație”, „politică” și „dezastre naturale” se corelează cu percepția crescută a nesiguranței „în satul de rezidență”.

Satisfacția vieții (generalizată și pe domenii) influențează și/sau este influențată de vulnerabilitatea la anumite dimensiuni ale insecurității. De exemplu: „satisfacția față de viață în general” se corelează predominant cu variabile ale subdimensiunilor sociale, economice și ecologice ale securității; „satisfacția față de situația economică a familiei”



și „satisfacția față de starea de sănătate proprie și cea a familiei” se corelează predominant cu variabile ale subdimensiunilor sociale și politice ale securității; „satisfacția față de siguranța personală și a familiei pe stradă” se corelează predominant cu variabile ale subdimensiunii politice a securității; „satisfacția față de clima locală” se corelează cu o singură variabilă a subdimensiunii economice a securității; „satisfacția față de siguranța fizică la locul de muncă” se corelează predominant cu variabile ale subdimensiunilor economice și politice ale securității.

În anumite situații, direcția relației este pozitivă, scăderea satisfacției corelându-se cu scăderea securității percepute. De exemplu: „nemulțumirea față de propria viață” se asociază cu o vulnerabilitate crescută la „costul de trai”, „accesul la sistemul de sănătate”, „creșterea prețului la alimente”, „creșterea prețului la servicii”, „pierderea locului de muncă”, gestionarea deficitară a „dezvoltării rurale”, „transportului”, „creării locurilor de muncă” și „educației”; „nemulțumirea față de situația economică a familiei” se asociază cu o vulnerabilitate crescută la „costul de trai”, „accesul la sistemul de asistență socială”, „accesul la sistemul de sănătate”, „creșterea prețurilor la alimente”, „creșterea prețurilor la servicii”, „pierderea locului de muncă”, gestionarea defectuoasă a „sănătății” și a „transportului”; „nemulțumirea față de clima locală” se asociază cu o vulnerabilitate crescută la „șomaj”; „nemulțumirea față de siguranța fizică la locul de muncă” se asociază cu o vulnerabilitate crescută la „costul de trai”, „costul alimentelor”, „criza politică”, „accidente nucleare” și gestionarea defectuoasă a „dezvoltării rurale”; „nemulțumirea față de starea proprie de sănătate și cea a familiei” se asociază cu o vulnerabilitate crescută la „costul alimentelor”, „accesul la sistemul de sănătate”, „furt stradal”, „pierderea locului de muncă”, „criza politică”, gestionarea defectuoasă a „transportului”, „reducerii numărului de infracțiuni” și „educației”; „nemulțumirea față de siguranța personală și a familiei pe stradă” se asociază cu o vulnerabilitate crescută la „infracțiuni”, „violență”, „costul de trai”, „costul alimentelor”, „accesul la sistemul educațional”, „participarea cetățenilor la luarea deciziilor în plan local”, „corupție”, „criza politică”, „mediul înconjurător”, „accidente nucleare”, „furt stradal”, „furt din locuință”, „agresiune stradală”, „criza din educație”, „numărul mare de cetățeni

români care emigrează” „criza politică”, „poluare”, gestionarea deficitară a domeniilor „locuințe”, „dezvoltare urbană”, „dezvoltare rurală”, „reducerea numărului de infracțiuni”, „reducerea sărăciei”, „crearea de locuri de muncă”, „asistență socială”, „sănătate”, „educație”, „coeziune socială” și „mediul înconjurător”.

Există însă și situații inverse de direcție negativă a relației, în care scăderea satisfacției se corelează cu o creștere a securității percepute. De exemplu: „nemulțumirea față de propria viață” se asociază cu o vulnerabilitate scăzută la „participarea cetățenilor la luarea deciziilor în plan local”, „discriminare”, „lipsa unei locuințe proprietate personală”, „inundații”, „secetă”, „criza din educație”, „numărul mare de cetățeni români care emigrează”, „poluare” și la gestionarea defectuoasă a „dezvoltării urbane”; „nemulțumirea față de situația economică a familiei” se asociază cu o vulnerabilitate scăzută la „participarea cetățenilor la luarea deciziilor în plan local”, „discriminare”, „criza politică”, „degradarea mediului înconjurător”, „lipsa unei locuințe în proprietate personală”, „numărul mare de cetățeni români care emigrează”, „conflictul militar cu alt stat sau cu o grupare de state”, „poluare” și la gestionarea defectuoasă a „dezvoltării urbane”; „nemulțumirea față de siguranța fizică la locul de muncă” se asociază cu o vulnerabilitate scăzută la gestionarea defectuoasă a domeniului „locuințelor”.

Nemulțumirea față de viață se corelează cu insecuritatea contextualizată: pe măsură ce scade satisfacția față de viață, în general, crește percepția nesiguranței „din gospodărie”; pe măsură ce scade satisfacția față de „situația economică a familiei”, crește percepția nesiguranței în „gospodărie”, „orașul” și „cartierul” de rezidență; pe măsură ce scade „satisfacția față de clima locală” crește percepția nesiguranței în „cartierul” de rezidență; pe măsură ce scade „satisfacția față de starea proprie de sănătate și cea a familiei” crește percepția nesiguranței în „gospodărie”, „mijloacele de transport în comun”, „pe șosele” și „la gândul zilei de mâine”; pe măsură ce scade „satisfacția față de siguranța personală și a familiei pe stradă” crește percepția nesiguranței pe „stradă”, în „parcuri”, în „mijloacele de transport în comun”, pe „șosele”, în „orașul”, „cartierul” și „satul” de rezidență.

Multitudinea de corelații dintre variabilele ce măsoară subdimensiuni ale vulnerabilității



la riscuri/pericole demonstrează că acestea sunt interdependente, securitatea și insecuritatea fiind concepte dinamice și complexe.

Concluzii

Securitatea cetățeanului român necesită un management permanent al riscurilor, vulnerabilităților și al amenințărilor, precum și proiecte de dezvoltare și protecție a infrastructurii critice necesare funcționării în siguranță și la un nivel bine definit de cerințele societăților actuale. Incertitudinea, imprevizibilitatea, nesiguranța, teama, lipsa de informații utile și chiar lipsa normelor legale care să orienteze modul de acțiune al cetățeanului și comunităților, constituie factori de risc care afectează nivelul securității umane și, prin extensie, cel al securității naționale a României.

La nivel european se remarcă o creștere a responsabilității securității cetățeanului dinspre autoritățile centrale către autoritățile locale.

Se consideră că locuitorii fiecărei unități administrativ-teritoriale își cunosc cel mai bine nevoile și că gestionarea intereselor locale are loc cel mai bine dacă este realizată de către reprezentanții din teritoriu ai Guvernului.

În acest context devine din ce în ce mai necesară, dar nu suficientă, inițierea unui dialog între administrația centrală și locală, furnizori publici și privați de securitate, și cetățeni.

Această lucrare a fost posibilă prin sprijinul financiar oferit prin Programul Operațional Sectorial Dezvoltarea Resurselor Umane 2007-2013, cofinanțat prin Fondul Social European, în cadrul proiectului POSDRU/159/1.5/S/138822, cu titlul „Rețea Transnațională de Management Integrat al Cercetării Doctorale și Postdoctorale Inteligente în Domeniile „Științe Militare”, „Securitate și Informații” și „Ordine Publică și Siguranță Națională” – Program de Formare Continuă a Cercetătorilor de Elită – „SmartSPODAS”.”

BIBLIOGRAFIE

Anuarul statistic al județului Brașov, Direcția Județeană de Statistică Brașov, 2014.

Anuarul statistic al României, Institutul Național de Statistică, 2014.

Impact Strategic, Nr.4 (45) 2012.

Buzan Barry, Lene Hansen, *The Evolution of International Security Studies*, Cambridge University Press, 2009.

Buzan Barry, OLE Waever, JAAP de Wilde, *Security: A New Framework for Analysis*, Lynne Rienner Publishers Inc., USA, Colorado, 1998.

Moscovici Serge, *Fenomenul reprezentărilor sociale*, în „Psihologia câmpului social. Reprezentările sociale”, coord. Adrian Neculau, Editura Polirom, Iași, 1997.

Sarcinschi Alexandra, *Dimensiunile nonmilitare ale securității*, Editura Universității Naționale de Apărare „Carol I”, București, 2005.



NOI AMENINȚĂRI LA ADRESA SECURITĂȚII GLOBALE

NEW THREATS TO GLOBAL SECURITY

Lt.col.drd. Mădălina Daniela GHIBA*

În acest articol sunt prezentate efectele pozitive și negative ale fenomenului complex al globalizării, care se manifestă pe cinci dimensiuni ale vieții, și anume: dimensiunea politico-militară, dimensiunea economico-financiară, dimensiunea socială (etnică, religioasă etc.), dimensiunea de mediu și dimensiunea tehnologică.

Mediul de securitate globală este afectat de vulnerabilități și amenințări care, în ultima perioadă, acestea au o dinamică și o transformare uluitoare, unele având efecte pe termen lung, cum ar fi încălzirea globală. La amenințările iminente și involuntare se adaugă și amenințările intenționale, în acest sens exemplificative fiind atacurile teroriste, utilizarea războiului cibernetic, utilizarea unor noi forme asimetrice de război – războiul hibrid, încălcarea drepturilor omului etc.

Fenomenul globalizării este ireversibil, iar găsirea de soluții pentru anihilarea amenințărilor la adresa securității globale nu se poate face decât prin implicarea și acțiunea comună a tuturor statelor.

This article presents the positive and negative effects of the complex phenomenon of globalization, which manifests itself on five dimensions of life: the political-military dimension, the economic and financial dimension, the social dimension (ethnic, religious, etc.), the environment dimension and the technology dimension.

The global security environment is affected by vulnerabilities and threats that lately have a dynamic and breathtaking transformation, some with long-term effects, such as global warming. To the imminent and involuntary threats, intentional threats must be added; in this respect, terrorist attacks, the use of cyber warfare, the use of new forms of asymmetric warfare - hybrid war; human rights violations, etc are exemplary.

The phenomenon of globalization is irreversible and finding solutions to annihilate threats to global security can be done only through the involvement and joint action by all countries.

Cuvinte-cheie: securitate; globalizare; amenințări; conflict; Declarația Mileniului; ONU.

Keywords: security; globalization; menace; conflict; Millennium Declaration; UN.

După sfârșitul celui de-al Doilea Război Mondial, omenirea a fost preocupată în permanență de asigurarea păcii și securității mondiale, fapt ce a generat înființarea unor organizații unele cu vocație universală, ca Organizația Națiunilor Unite, altele cu caracter regional ca Uniunea Europeană, Organizația Tratatului Atlanticului de Nord, Organizația pentru Securitate și Cooperare în Europa, Liga Statelor Arabe etc.

Pe parcursul a celor peste 70 de ani de la Marea Conflagrație a secolului XX, mediul de securitate internațional a fost în continuă transformare determinată de evoluțiile politice ce caracterizează

relațiile internaționale dintre state, exemplificative fiind în acest sens relația politică dintre Rusia și Ucraina, perpetuul conflict dintre Palestina și Israel, precum și apariția unor fenomene voluntare și involuntare ce au sensibilizat și au marcat omenirea, cum ar fi: atacurile teroriste din Paris din ianuarie 2015, cutremurul din 28 aprilie 2015 din Nepal etc. Astfel, interesul statelor în apărarea securității lor este tot mai evident, utilizând în scop coercitiv instrumentele de putere de care acestea dispun, fie în mod direct, fie prin intermediul organizațiilor internaționale, la care se adaugă metode ce au ca rol responsabilizarea diferiților actori prin asumarea răspunderii acestora privind viitorul Planetei.¹

De-a lungul istoriei, umanitatea a cunoscut o dezvoltare continuă ce a fost determinată de dorința de a avea o viață mai bună și prosperă, dar și de

*Universitatea Națională de Apărare „Carol I”
e-mail: daniela.madalina@yahoo.com



dorința de cunoaștere. Aceste aspirații ale omenirii au provocat pe oameni să părăsească meleagurile originare, să se îndrepte spre alte meleaguri și să-și împartășească ideile creatoare.

Astfel, în opinia experților² sunt considerați principali generatori ai globalizării militarii, negustorii, predicatorii și aventurierii a căror experiență practică este cunoscută încă din Antichitate atât în scrierile istoricilor, cât și în epopeile lăsate moștenire de către marii autori din literatura universală.

Securitatea este un termen relativ, fiind țelul cel mai înalt spre care statele tind și care denotă absența amenințărilor împotriva unor valori importante.³

În prezent, globalizarea este principalul fenomen care caracterizează mediul de securitate, dând naștere la noi riscuri și amenințări, dar și a unei multitudini de avantaje care conturează noi concepții despre securitate.

„Securitatea globală reprezintă un concept relativ nou, ce este, în același timp, o oglindă a imaginii ONU, dar și un subiect de controversă din cauza sferei sale uriașe de acoperire.”⁴

Totodată, globalizarea este considerată și un vector real și principal de dezvoltare economică, menit să genereze prosperitate, deși nu pentru toate țările globalizarea garantează dezvoltarea și prosperitatea. Dezvoltarea fiecărei țări în epoca globalizării depinde de capacitatea acestora de a valorifica, în mod adecvat și eficient, șansele oferite de acest fenomen al mondializării.

Fondul Monetar Internațional a definit globalizarea drept „integrarea internațională crescândă a piețelor atât pentru bunuri și servicii, cât și pentru capital”⁵.

„Globalizarea a atras după sine noi oportunități. Creșterea substanțială în lumea în curs de dezvoltare, condusă de China, a scos din sărăcie milioane de oameni. Dar globalizarea a condus, de asemenea, la amenințări mai complexe și interconectate. Arterele societății noastre – precum sistemele informatice și furnizarea de energie – sunt mai vulnerabile. Încălzirea globală și degradarea mediului modifică aspectul planetei noastre. Mai mult, globalizarea accelerează modificarea raporturilor de forță și evidențiază diferențele de valori. Recenta criză financiară a destabilizat atât economiile dezvoltate, cât și pe cele în curs de dezvoltare.”⁶

Globalizarea reprezintă principalul vector de promovare și de implementare a politicilor și a formelor de guvernământ democratice.

În prezent, dezvoltarea inovațiilor în domeniul comunicațiilor (telefonie mobilă, televiziunea, internet) a determinat accesul a unui număr cât mai mare din populația globului la evenimente dramatice, precum atacul terorist din New York de la 11 septembrie 2011, atacul terorist din Paris în ianuarie 2015, cutremurul din Nepal din 25 aprilie 2015, tragedii ce au făcut ca toate statele și întreaga omenire să fie solidară și să sprijine populația afectată, fapt care înainte nu era posibil. Prin urmare, dezvoltarea tehnologiei informației are rolul de a realiza legături politice și umanitare între state și oameni, depășind granițele naționale și regionale, devenind globale.

Globalizarea reprezintă un fenomen complex și în continuă transformare, care aduce nu numai beneficii, dar și riscuri și amenințări care pun în dificultate întreaga lume, țările fiind nevoite să găsească soluții pertinente pentru atenuarea și chiar anihilarea efectelor acestora.

Astfel, mediul de securitate global poate fi analizat prin prisma a mai multor sectoare, dat fiind faptul că globalizarea se definește printr-o serie de dimensiuni, astfel: dimensiunea politico-militară, dimensiunea economico-financiară; dimensiunea socială (etnică, religioasă etc.), dimensiunea de mediu și dimensiunea tehnologică.

În situația în care una dintre dimensiunile enumerate mai sus este pusă în pericol, din pricina unor factori cu caracter intențional sau iminent, se poate aminti despre amenințări la adresa mediului de securitate globală.

Prezența amenințărilor la adresa securității globale determină crearea unui mediu de insecuritate a individului de pretutindeni, iar din nefericire, în ultimul deceniu, umanitatea s-a confruntat cu noi amenințări ca atitudini hegemonice ale unor state, utilizarea unor noi tehnici și tehnologii dezvoltate de către grupările teroriste, amplificarea violenței etnice și religioase, traficul de persoane și de droguri, încălcarea drepturilor fundamentale ale omului, insecuritatea cibernetică, intensificarea traficului de armament, exploatarea nerațională a resurselor, încălzirea globală, lipsa apei și hranei în anumite zone, prezența unor epidemii cu caracter transfrontalier și existența sărăciei în anumite zone ale globului. Potrivit opiniilor unor specialiști, se consideră că la nivel internațional nu există nicio structură centrală care să administreze soluții la noile amenințări la adresa securității globale.



Se apreciază că Organizația Națiunilor Unite este cel mai important actor la nivel global care are ca scop asigurarea securității mondiale. În argumentarea acestei afirmații, menționăm că, la inițiativa Organizației Națiunilor Unite, la Summitul Mileniului, din septembrie 2000, a fost adoptată de 191 de țări, *Declarația Mileniului*, fiind unica agendă globală în domeniul dezvoltării, prin care statele membre și-au fixat un număr de 8 Obiective de Dezvoltare ale Mileniului, fiind ținte precise ce trebuiau atinse până în anul 2015: 1) reducerea sărăciei severe; 2) realizarea accesului universal la educația primară; 3) promovarea egalității între sexe și afirmarea femeilor; 4) reducerea mortalității infantile; 5) îmbunătățirea sănătății materne; 6) combaterea HIV/SIDA, malariei și a altor boli; 7) asigurarea sustenabilității mediului și 8) crearea unui parteneriat global pentru dezvoltare.⁷

Prin Obiectivele de Dezvoltare ale Mileniului adoptate prin *Declarația Mileniului*, care poate fi considerată ca fiind un instrument juridic cu vocație universală, dat fiind atât numărul mare al țărilor care l-au adoptat, cât și scopul pe care aceasta o are, acela de a asigura o lume mai bună și prosperă pentru întreaga omenire, apreciem că aceste obiective reprezintă, de fapt, soluții la unele amenințări la adresa mediului de securitate globală.

Tipuri de amenințări – aspecte generale

Începutul secolului XXI este marcat de transformări ale mediului de securitate, iar momentul care reprezintă reper în istoria lumii referitoare la securitate, în mod evident, potrivit opiniilor unor specialiști a fost atacul terorist de la New York din data de 11 septembrie 2001.

De la acest eveniment, mondializarea interesului de securitate, adică de globalizare a securității a căpătat o importanță vizibil crescută, dar și noi abordări la nivelul tuturor organismelor internaționale.

Amenințări politice

Stabilitatea politică a fiecărui stat în parte generează stabilitatea regională și, implicit, stabilitatea politică mondială. Dar istoria omenirii și mediul actual de securitate mondială dovedesc faptul că idealul de stabilitate politică mondială nu poate fi atins.

În general, amenințările politice sunt generate de acțiuni de natură să încalce ordinea de drept a

unui stat sau a unor organizații internaționale. Astfel de acțiuni sunt: izolarea politică și economică a unor state, răsturnarea guvernelor, care uneori duc la crize politice, excluderea unor țări din diferite organisme internaționale de securitate, diferite presiuni de natură să determine decizii politice care pot produce efecte negative ireversibile, atitudinea expansionistă a unor state față de alte state etc.

La nivel politic se disting amenințări de sorginte ideologică sau națională care, la rândul lor, pot fi intenționale și structurale.

Amenințările intenționale sunt generate de: încălcarea drepturilor omului prin instituirea și menținerea diferitelor forme de regimuri politice (dictatorial, fundamentalist), nerecunoașterea identității, suveranității și indivizibilității a unor state de către alte state, acțiuni ale unor grupări etnice ostile statului ce au ca rol să aducă atingere suveranității și indivizibilității statelor respective, sprijinirea unor formațiuni, amestecul în afacerile interne ale unui stat de către alt stat, neaplicarea unitară și echitabilă a criteriilor pentru includerea tuturor statelor care intenționează să facă parte din diferite organizații internaționale de securitate, sprijinul plurivalent oferit unor grupări politice antistatale.

Amenințările structurale iau naștere ca urmare a dezvoltării și a evoluției în ansamblu a mediului social mondial în care anumite formațiuni statale sunt depășite, iar relațiile politice cu alte state, mai ales cu cele cu care acestea se învecinează, sunt afectate. Totodată, amenințările structurale pot fi generate și de includerea unor state în organizații internaționale care nu au capacitățile de implementare a politicilor care să fie complementare cu cele ale organizațiilor în care au fost incluse.

Astfel, la peste zece ani de la adoptarea *Declarației Mileniului* sunt evidente unele progrese în îndeplinirea Obiectivelor de Dezvoltare ale Mileniului, principiile acestora fiind din ce în ce mai mult încorporate în strategiile de dezvoltare naționale, reformând politicile și creând instituții pentru a implementa aceste planuri în mod eficient. Progresele nu sunt echilibrat distribuite și sunt limitate de impactul principalelor provocări globale, de la criza financiară și economică, creșterea prețurilor la produsele alimentare de bază, efectul schimbărilor climatice, până la persistența zonelor de instabilitate și conflict. Capacitatea instituțională scăzută a țărilor în situații de conflict sau recent



angajate în procesul de stabilizare și reconstrucție influențează negativ îndeplinirea Obiectivelor de Dezvoltare ale Mileniului.⁸

Amenințările cu caracter politic sunt în continuă transformare și permanent pot apărea noi forme și mijloace prin care acestea pot fi înnoite sau completate. Pentru contracararea acestor tipuri de amenințări fiecare stat trebuie să respecte principiile de bază ale unei guvernări democratice, fără derapaje de la aceste principii, pentru a avea credibilitate atât în interiorul său, cât în relațiile politice cu alte state.

Amenințări sociale

Amenințările sociale sunt generate de politica pe care statele o duc în interiorul lor, dar și în relațiile cu alte state.

În esență, la început, amenințările sociale își au originea în interiorul statului, iar lipsa unor soluții în acest sens din partea statului creează premise clare de externalizare, acestea devenind amenințări sociale la nivel regional sau global.

Nemulțumirile sociale de orice natură perturbă securitatea națională, iar nerezolvarea sau întârzierea soluționării conflictelor de ordin etnic, religios, de muncă, de asigurări sociale etc. reprezintă un factor de instabilitate a statului respectiv.

În ultimele decenii s-a observat că o sursă de amenințare a mediului de securitate globală o reprezintă conflictele de natură etnic-religioasă, fapt ce a determinat comunitatea internațională să se implice direct și activ în găsirea de soluții, prin abordarea unor strategii de natură să contracareze astfel de conflicte și să le prevină în viitor.

În prezent, conflictele etnice iau naștere ca urmare a dezvoltării fenomenului de extremism etnic care are cauze multiple.

Sursa amenințărilor sociale este diferită de la stat la stat, motiv pentru care predictibilitatea lor nu este deloc facilă.

Amenințări economice

Economia de piață la acest moment reprezintă singura formă de dezvoltare și prosperitate economică a fiecărei țări, chiar dacă aceasta prezintă riscuri. Totodată, economia de piață stimulează dezvoltarea și creșterea atât a competitivității, producției, consumului, cât și a schimburilor economice între state.

Prosperitatea și dezvoltarea economică unei țări reprezintă unul din pilonii de putere politică a

acestui în interior, dar și în relațiile externe cu alte state.

Amenințările economice sunt determinate de o gama variată de factori cum ar fi: impunerea unor politici economice de natură să ducă la pauperizarea populației și îmbogățirea unor categorii sociale, generând totodată și amenințări sociale; aplicarea unor jocuri de piață ce contravin principiului concurenței loiale; monopolul asupra resurselor și materiilor prime; precum și unui anumit palier de piață; raportul disproporționat dintre resurse limitate și creșterea demografică, aspect ce determină migrația populației către țările prospere; disparitățile de dezvoltare economică regionale, dar și în cadrul aceluiași stat, aplicarea unor politici economice nerealiste.

Dezvoltarea economică a statului este în strânsă corelație cu capabilitățile militare ale acestuia, situație care determină nu numai stabilitatea și securitatea pentru statul însuși, dar și pentru securitatea regională și chiar globală.

Amenințările economice sunt un catalizator pentru alte tipuri de amenințări, aducând cu ele la pachet amenințări politice, sociale și/sau de mediu.

Amenințări militare

Amenințările militare au fost considerate, în trecut, ca fiind principalul tip de amenințare la adresa securității globale. Acțiunea militară a unui stat împotriva altui stat produce fără echivoc pierderi economice și umane, uneori irecuperabile.

Totodată, în ultimul deceniu, mediul de securitate globală se confruntă cu un nou tip de război, și anume războiul hibrid, care reprezintă o mixtură dintre războiul convențional și acțiuni militare neconvenționale (terorism, război cibernetic, război de gherilă, război civil, insurgență etc.) utilizându-se totodată metode și tehnologii ultramoderne.

Termenul de război hibrid a apărut pentru prima dată în articolele de specialitate în anul 2006, după confruntarea din Liban dintre Israel și Hezbollah. Acest tip de război hibrid s-a apreciat că a fost utilizat de Rusia în cazul anexării Crimeei (2014), NATO considerând că această anexare este nelegală atât din perspectiva relațiilor internaționale, cât și din perspectiva metodelor utilizate.

De asemenea, se apreciază că și în cazul crizei din Ucraina această formă de război modern este



utilizată de către Rusia prin atacurile cibernetice, precum și prin manevrarea unor soldați care folosesc armament modern și care nu poartă însemne militare, aceștia fiind greu de identificat din ce armată fac parte, putând exista erori în distingerea combatanților de populația civilă (de aceea sunt considerate forțe de gherilă sau mercenari). La toate acestea se mai adaugă și manipularea minorităților rusești din Ucraina de către Rusia, sporind astfel pericolul acestui conflict.

Prin urmare, purtarea unui război hibrid reprezintă fără echivoc o amenințare gravă la securitatea globală, întrucât contracararea acțiunilor unui astfel de război este greu de realizat, datorită caracterului iminent și nepredictibil de producere a acestor acțiuni, dar și din punct de vedere al legalității și legitimității ducerii unui astfel de război.

Dezvoltarea tehnologiilor militare a generat conceptul de Războiul bazat pe rețea (RBR), care este un concept operațional specific societății informaționale, „care se bazează pe superioritatea informațională, definită de capacitatea forțelor proprii de a colecta, prelucra și disemina un flux neîntrerupt de informații, concomitent cu perturbarea capacității inamicului de a realiza aceleași activități.”⁹

Războiul bazat pe rețea a fost folosit în Irak și în Afganistan și a evidențiat facilitățile capabilităților de rețea, dar a adus în egală măsură și vulnerabilitățile generate de purtarea unui astfel de război, cum ar fi atacurile cibernetice, creșterea dependenței de tehnologie și accesul la ea, costurile foarte mari în vederea achiziționării unor astfel de tehnologii.¹⁰

Amenințări de mediu

Protecția mediului reprezintă o problemă de interes comun pentru întreaga omenire, întrucât diferiți factori tind să pună în pericol planeta albastră.

Dezvoltarea industriei, precum și exploatarea nerațională și necontrolată a resurselor naturale au atras degradarea mediului, ce s-a manifestat prin dezechilibre naturale, care din nefericire au un caracter transfrontalier și iminent.

Încălzirea globală este provocată de acumularea în atmosferă a unor cantități periculoase de gaze, care au ca efect subțierea stratului de ozon, determinând producerea „efectului de seră”. Acest efect de seră

aduce fenomene catastrofale ca topirea calotelor polare, ridicarea nivelului mărilor, pierderea fertilităților solurilor.¹¹ Se apreciază că amenințarea cea mai mare pentru umanitate în următorii 30-50 de ani va fi lipsa resurselor de hrană. Ca urmare a afectării solului, producerea hranei prin agricultură este pusă în pericol.

La acestea se mai adaugă: creșterea demografică; transferul sau exportul ilegal al deșeurilor (substanțelor periculoase); catastrofele naturale de intensitate mare; acumulările necontrolate și destabilizatoare de forțe, echipamente și tehnică de luptă, care prin utilizare produc degradarea mediului; amplificarea evenimentelor și infrațiunilor la adresa mediului; limitarea accesului statelor subdezvoltate la tehnologii nepoluante pentru mediu etc.¹²

Amenințări cibernetice

Dezvoltarea sistemului informatic, în ultimele două decenii, ca urmare a evoluției tehnologiilor digitale a condus facilitarea muncii în birouri, ajungându-se la utilizarea acesteia la nivel instituțional, inclusiv la nivel strategic.

Spațiul cibernetic se caracterizează prin lipsa frontierelor, dinamism și anonim, generând deopotrivă atât oportunități de dezvoltare a societății informaționale bazate pe cunoaștere, cât și riscuri la adresa funcționării acesteia (la nivel individual, statal și chiar cu manifestare transfrontalieră).¹³ Prin urmare, domeniul securității cibernetice a început să capete noi dimensiuni odată cu creșterea gradului de automatizare a prelucrării datelor, informațiilor și cunoștințelor, extinderea și amplificarea amenințărilor cibernetice. În același timp, evoluția contextului geopolitic a impus o nouă paradigmă a culturii securității naționale, în care dimensiunea cibernetică capătă o importanță crescândă alături de celelalte domenii care vizează securitatea națională.

Alături de beneficiile incontestabile pe care informatizarea le induce la nivelul societății moderne, ea introduce și vulnerabilități, astfel că asigurarea securității spațiului cibernetic trebuie să constituie o preocupare majoră a tuturor actorilor implicați, mai ales la nivel instituțional, unde se concentrează responsabilitatea elaborării și implementării unor politici aplicate domeniului de referință.¹⁴

În prezent, spațiul cibernetic are un caracter global, care este în permanentă dezvoltare permițând



comunicarea și relaționarea persoanelor din orice țară, fără restricții de frontieră. Totodată, reprezintă și o infrastructură critică, având în vedere faptul că prosperitatea economică și securitatea unor state dezvoltate se bazează pe sistemul informatic. Astfel, asigurarea securității spațiului cibernetic reprezintă o prioritate în cazul țărilor dezvoltate ca SUA, Germania, Anglia, Canada etc.

De asemenea, rețelele de socializare din mediul virtual reprezintă o sursă de recrutare de noi adepti către grupările teroriste, mai ales din rândul tinerilor.

Amenințări concrete ale mediului de securitate contemporan la nivel global

Într-un discurs susținut la cea de-a 69-a sesiune a Adunării Generale a ONU, în septembrie 2014, președintele american Barack Obama declara că „în timp ce noi ne-am reunit aici, virusul Ebola face ravagii în Africa de Vest, agresiunea Rusiei în Europa care amintește de o epocă când națiunile mari călcau în picioare națiunile mici în urmărirea propriilor ambiții teritoriale și cruzimea teroriștilor în Siria și Irakului.¹⁵

La data de 03.06.2015, Organizația Mondială a Sănătății a Organizației Națiunilor Unite (OMS) a raportat o creștere a intensității, precum și zona geografică de transmitere a virusului Ebola în Guinea și Sierra Leone, și totodată a avertizat că debutul sezonului ploios va face ca operațiile de teren să fie mai dificile, astfel implicarea comunității rămânând o provocare pentru ambele țări. Totodată, OMS a raportat că eforturile de răspuns au fost complicate de rezistența activă și pasivă a comunităților din Guinea și Sierra Leone. Astfel, potrivit aceluiași raport, la data de 31 mai 2015, au fost înregistrate un număr de 27.181 de cazuri de Ebola, mai ales în Africa de Vest, înregistrându-se 11.162 de decese.¹⁶ Într-adevăr, această epidemie reprezintă un pericol clar la securitatea acestor zone, dar lipsa unor măsuri în vederea prevenirii și combaterii acestui virus de către celelalte state reprezintă o vulnerabilitate la adresa securității sănătății întregii populații.

Lupta împotriva epidemiei SIDA continuă, astfel că în anul 2030 această epidemie să fie eradicată, cu condiția să se reducă decalajul dintre persoanele care au acces la serviciile de prevenire HIV, tratament, îngrijire și suportarea serviciilor și persoanele care nu au acces la toate aceste facilități.

Potrivit statisticilor din anul 2013, în Africa Subsahariană erau 24,7 milioane de persoane care trăiesc cu HIV, aceasta rămânând regiunea cea mai afectată cu acest sindrom¹⁷.

Summitul NATO ce a avut loc în septembrie 2014 în Țara Galilor este considerat a fi cel mai important, întrucât Consiliul s-a reunit într-un moment crucial pentru securitatea globală. Potrivit, Declarației de la acest summit, intervenția militară ilegală a Rusiei în Ucraina, precum și anexarea de către Rusia a Crimeei reprezintă o încălcare a relațiilor internaționale, constituind o amenințare la adresa păcii și securității Europei și implicat la adresa păcii și securității mondiale.¹⁸

Acceptarea unor astfel de acțiuni ca cele ale Rusiei de către Europa și de către întreaga comunitate internațională ar însemna, de fapt, acceptarea nerespectării suveranității și integrității statelor, precum și încălcarea principiului de egalitate între state, principiu care reprezintă o valoare fundamentală a relațiilor internaționale între state.

Instabilitatea în creștere și multiplicarea amenințărilor transnaționale și multidimensionale în regiunile Orientului Mijlociu și Nordului Africii afectează securitatea nu numai a locuitorilor din zonele respective, dar și securitatea globală. Astfel, așa numitul „Stat Islamic în Irak și Levant” (ISIL) reprezintă o amenințare gravă pentru popoarele irakian și sirian, dar și pentru toate națiunile, dat fiind atacurile barbare de natură etnică și religioasă ale ISIL asupra populației civile.¹⁹

La începutul lunii iunie 2015, la un forum privind rolul mass-media în combaterea terorismului ce a avut loc la sediul ONU, înalți funcționari ai acestei organizații și-au exprimat îngrijorarea profundă față de impactul luptelor teroriste străine și utilizarea lor în mediul social. Prin intermediul media, aceștia își desfășoară propaganda și acțiuni de radicalizare, precum și recrutarea în rândurile teroriștilor a tinerilor bărbați și femei vulnerabile.²⁰

Potrivit datelor furnizate de ONU, mai mult de 25.000 de luptători teroriști străini din peste 100 de state membre au călătorit în Siria și Irak, precum și în Afganistan, Yemen, Libia, iar între jumătatea anului 2014 și martie 2015 creșterea în străinătate a luptătorilor teroriști din întreaga lume a fost de aproximativ 70%.²¹

Dat fiind aceste statistici îngrijorătoare, întreaga comunitate internațională trebuie să răspundă global



și colectiv în vederea combaterii extremismului etnic și religios generat prin terorism internațional, iar globalizarea acestuia a devenit o realitate.

Totodată, achiziționarea și deținerea de arme de distrugere în masă (nucleare, biologice sau chimice) de către entități teroriste, reprezintă astăzi una dintre cele mai importante amenințări și provocări la adresa securității comunității internaționale. Se menține, de asemenea, riscul ca unele state să folosească sau să amenințe cu folosirea armelor de distrugere în masă, în scopuri de șantaj sau intimidare.²²

O amenințare importantă pentru stabilitatea regională, dar și globală o reprezintă posibilitatea ca statele deținătoare de arme de distrugere în masă ce sunt implicate în conflicte locale, să le utilizeze pentru a-și dovedi supremația.

Din aceste motive, pentru asigurarea securității și păcii globale la nivel internațional au fost luate măsuri în vederea dezarmării și neproliferării armelor de distrugere în masă. În acest sens, au fost încheiate o serie de tratate, convenții care tind să aibă vocație universală prin numărul mare de țări semnatare, exemplificative în acest sens fiind: „Convenția privind interzicerea dezvoltării, producției și stocării armelor bacteriologice și cu toxine și distrugerea acestora”, ce a intrat în vigoare la data de 26 martie 1975, fiind în prezent 172 de țări membre la această convenție; „Convenția privind interzicerea armelor chimice (Chemical Weapons Convention – CWC)”, în prezent 190 de state sunt părți la această convenție; „Tratatul de Neproliferare Nucleară (NPT)” a intrat în vigoare la 5 martie 1970; „Tratatul privind interzicerea totală a testelor nucleare (*Comprehensive Nuclear Test-Ban Treaty – CTBT*)” care a fost negociat în perioada 1993-1996, fiind adoptat de Adunarea Generală a ONU la 10 septembrie 1996 și în prezent are 183 de state semnatare, dintre care 153 de state l-au ratificat.

Criminalitatea organizată reprezintă o amenințare reală la adresa securității naționale a multor state, precum și la adresa securității internaționale, deoarece organizațiile criminale și-au extins puterea și influența prin creșterea traficului ilegal de persoane, bunuri, armament, droguri, bani, astfel bugetul acestor organizații devenind mult mai mare decât cel al guvernelor care se confruntă cu acestea. Mai mult decât atât, activitatea acestor organizații criminale a căpătat un

caracter transfrontalier, prin utilizarea regulilor de management specifice companiilor multinaționale, prin stabilirea unor relații cu oficialități și lideri politici corupți, prin alianțe strategice cu alte rețele criminale, și prin urmare, aceste organizații au devenit foarte puternice punând în pericol funcționarea și legitimitatea aparatului de stat din unele țări.²³

Deoarece traficul de droguri și arme, crima organizată transnațională, terorismul internațional sunt amenințări grave la adresa securității globale, Organizația Națiunilor Unite depune eforturi în crearea de mecanisme pentru mobilizarea resurselor și coordonarea de răspuns la fiecare problemă globală. Astfel, ghidat de rezoluțiile 1373 (2001) și 1624 (2005) ale Consiliului de Securitate, Comitetul de combatere a terorismului al ONU lucrează pentru a susține capacitatea statelor membre ale Organizației Națiunilor Unite pentru prevenirea actelor teroriste atât în interiorul frontierelor lor, cât și între regiuni. În anul 2016, Adunarea Generală a ONU va organiza o sesiune specială privind problema drogurilor la nivel mondial. „Convenția ONU împotriva criminalității transnaționale organizate (Organized Crime Convention)” – și cele trei protocoale la aceasta (privind traficul de persoane, traficul ilegal de migranți și traficul de arme de foc) – este singura convenție internațională care se ocupă cu crima organizată, și oferă statelor părți un cadru pentru prevenirea și combaterea criminalității organizate, precum și o platformă pentru cooperarea în acest sens.²⁴

În ultimul deceniu, omenirea s-a confruntat cu încălcări grave și la scară largă ale dreptului omului. Din aceste motive, au fost sesizate încălcări grave ale dreptului omului, diversitatea acestora fiind impresionantă, în toate colțurile lumii. Pe cale de consecință, Consiliul de Securitate al Organizației Națiunilor Unite a adoptat, în aprilie 2014, Rezoluția nr. 2.150 privind prevenirea genocidului și a reafirmat punctele 138 și 139 din Summitul Mondial din 2005 privind responsabilitatea de a proteja populațiile de genocid, crime de război, purificării etnice și de crime împotriva umanității.

Sărăcia extremă a populației în unele zone ale globului se manifestă prin lipsa accesului la apă și canalizare (aproximativ 1,5 miliarde de oameni trăiesc în condiții degradante), lipsa educației, existența foametei etc. În baza acestor date sumbre, Organizația Națiunilor Unite prin obiectivele



propuse prin *Declarația Mileniului*, preconizează ca până în anul 2020 sărăcia extremă să fie eradicată. Lupta pentru accesul la resursele de apă determină unele statele să utilizeze violența, semnalată în Orientul Apropiat și Mijlociu.

Exploatarea excesivă și defrișarea necontrolată a pădurilor reprezintă o altă amenințare la adresa mediului de securitate, întrucât aceste fapte au dus la fenomene și schimbări climatice (inundații, încălzire globală datorată rarefierii stratului de ozon, ninsori abundente etc.), care uneori au avut efect catastrofal.

Statele membre ale ONU au fost preocupate să realizeze un proiect de acord universal privind schimbările climatice, acord ce va fi finalizat la Paris, în 2015. Noul acord va intra în vigoare în 2020. S-a conștientizat faptul că trebuie luate de către comunitatea internațională măsuri urgente privind schimbările climatice, deoarece umanitatea s-ar putea confrunta cu un viitor obscur și nesigur. Prin al cincilea raport de evaluare al Grupului interguvernamental privind schimbările climatice s-a cerut reducerea semnificativă a emisiilor ce produc efectul de seră, emisii care au crescut la niveluri periculoase, datorită dependenței exagerate de combustibili fosili, care emit dioxid de carbon și de măsurile minime în vederea utilizării resurselor regenerabile energetice.

Numărul de persoane afectate de crize umanitare aproape s-a dublat în ultimul deceniu. Prin urmare, Organizația Națiunilor Unite și partenerii săi continuă să răspundă nevoilor umanitare și situațiilor de urgență care rezultă din conflicte și/sau provocările globale, cum ar fi schimbările climatice și de degradare a mediului.

Dezvoltarea tehnologiilor informatice a adus comunicarea datelor fără graniță, în timp real, a datelor, determinând o dezvoltare accelerată a statelor care și-au perfecționat și dezvoltat sistemul informatic și-au migrat de la capitalul financiar către capitalul intelectual.

Răspândirea internetului a adus atât beneficii, cât și amenințări. La început viermii și virușii au devenit o reală amenințare la securitatea întregului sistem (economic, bancar, de apărare etc.), fiind utilizați în spionajul cibernetic.

Prin intermediul spațiului cibernetic s-au comandat și s-au coordonat atacuri teroriste, s-au manifestat amenințări la adresa unor grupuri etnice sau religioase, s-au inserat informații care au rolul de a induce în eroare masele.

În anul 2008, unul dintre cele mai serioase atacuri de până în prezent a fost lansat împotriva sistemului american de computere. Prin intermediul unui singur memory stick conectat la un laptop al armatei, la o bază militară din Orientul Mijlociu, un program spion s-a răspândit nedetectat atât în sistemele clasificate, cât și în cele neclasificate. Acest eveniment a realizat ceea ce a echivalat cu un cap de pod digital, prin care mii de dosare cu date au fost transferate în servere aflate sub control străin. Începând de atunci, spionajul cibernetic a devenit o amenințare aproape constantă. Incidente similare s-au produs în aproape toate statele membre NATO și – mai important – recent, din nou, în Statele Unite. De această dată, au fost afectate mai mult de 72 de companii, inclusiv 22 de birouri guvernamentale și 13 contractori din domeniul apărării.²⁵

În timpul conflictului Georgia - Rusia, războiul cibernetic a fost utilizat din plin de către Rusia împotriva serverelor guvernamentale georgiene, capacitățile de informare ale Georgiei fiind afectate.

Utilizarea războiului cibernetic creează avantaje și asigură controlul mai ales celui care îl inițiază, deoarece are un caracter asimetric și identificarea la nivel internațional a atacatorului nu este deloc facilă, de multe ori este chiar imposibilă.

Datorită experiențelor din Kosovo (1999) și cele din Estonia (2007), NATO a pus bazele realizării unei „Apărări Cibernetică 1.0”. Ulterior, potrivit noului Concept Strategic de la Lisabona din 2010, Politica NATO privind Apărarea Cibernetică revăzută definește amenințările cibernetică drept o sursă potențială care face obiectul apărării colective în concordanță cu articolul 5 al NATO, Alianța trebuind să realizeze o „Apărare Cibernetică 2.0” modernizată.²⁶

Amenințarea cibernetică cu care se confruntă statele dezvoltate este o provocare pentru economia și securitatea națională a acestora, întrucât creșterea economică și stabilitatea în secolul XXI depinde de securitatea spațiului cibernetic.

Concluzii

Sfera relațiile internaționale între state este conturată de fenomenul globalizării care în prezent este un fenomen ireversibil, aducând atât beneficii cât și dezavantaje. Fenomenul globalizării este complex, acesta manifestându-se pe cinci dimensiuni importante ale vieții, astfel: politic, economic, social, tehnologic și mediu.



Într-adevăr, prin globalizare, mediul internațional este caracterizat de interconectivitatea dintre state și de interdependența din punct de vedere economic, informațional, politic, social, cultural, militar etc. Prin globalizare s-au impus standardizări și valori pe care toate statele sunt obligate să le respecte, cum ar fi: valorile democratice, condiții standard de trai, dreptul la un mediu sănătos, accesul întregii populații la informație și învățământ etc.

Globalizarea poate permite crearea unei lumi mai prospere, care nu se poate realiza decât dacă se asigură securitatea mediului internațional. Din cele prezentate, se poate desprinde ideea că unele amenințări la adresa securității globale se perpetuează, însă modul de manifestare a acestor amenințări se modifică, dând o nouă configurație a amenințărilor. Totodată, securitatea globală este pusă în pericol de noi amenințări cum ar fi, războiul cibernetic, producerea de catastrofe naturale fără precedent, conturarea războiului hibrid, apariția unor noi maladii cu putere foarte mare răspândire (cazul Ebola), utilizarea unor tehnologii noi a căror efecte nu sunt cunoscute, folosirea resurselor în mod excesiv și necontrolat, creșterea populației în zone deja dens populate, atragerea unui număr cât mai mare de adepți la grupuri etnic-religioase a căror formă de exprimare este violentă, care dispun de bugete din ce în ce mai mari și au acces la tehnologii cât mai performante, accentuarea sărăciei în țările care deja erau sărace, existența unor premise de faliment a noi state (cazul Greciei).

Despre efectele pozitive ale globalizării, la acest moment, se poate afirma că nu toate statele beneficiază.

De asemenea, din cele prezentate rezultă că o amenințare la adresa mediului global de securitate nu se produce independent, aceasta fiind în strânsă corelație cu alte amenințări. De exemplu, amenințările politice atrag producerea amenințărilor sociale, mai ales în cazul statelor în care guvernarea se realizează prin derapaje de la principiile democratice, fapt ce determină nemulțumirea populației. Această nemulțumire se manifestă prin mișcări sociale care tind uneori să se externalizeze.

La la nivel internațional nu există o instituție care să administreze amenințările la adresa securității globale. Ca urmare, Organizația Națiunilor Unite joacă rolul cel mai important în asigurarea securității și păcii mondiale. Prin *Declarația*

Mileniului, document cu vocație universală, ONU propune opt obiective care trebuie atinse, acestea fiind de fapt soluții de răspuns la amenințările globale. Prin urmare, toate statele lumii trebuie să acționeze împreună în mod unitar pentru găsirea de soluții pentru a răspunde la amenințările securității globale.

NOTE:

1 Teodor Frunzeti, *Globalizarea securității*, Editura Militară, București, 2006, p. 9.

2 *Ibidem*.

3 Graham Evans, Jeffrey Newnham, *Dicționar de Relații Internaționale*, Editura Universal Dalsi, București, 2001, p. 501.

4 Sarcinschi Alexandra, *Vulnerabilități, risc, amenințare – securitatea ca reprezentare psihosocială*, Editura Militară, București, 2007, p. 17.

5 Teodor Frunzeti, *op.cit.*, p.13.

6 Raport privind punerea în aplicare a Strategiei europene de securitate, *Strategia europeană de securitate, O Europă sigură într-o lume mai bună*, Luxemburg: Oficiul pentru Publicații al Uniunii Europene, 2009, p.8. EUROPENE DE

7 <http://www.mae.ro/node/1399>, accesat la 01.06.2015, ora 17:45.

8 <http://www.mae.ro/node/1399>, accesat la 02.06.2015, ora 18:20.

9 Constantin Popescu, *Concepte strategice specifice mediului de securitate contemporan*, Editura Universității Naționale de Apărare „Carol I”, București, 2014, p. 95.

10 *Ibidem*.

11 Mihai-Marcel Neag coordonator, *Arhitecturi de securitate umană în spațiul euroatlantic*, Editura Tehno Media, București, 2009, p. 25.

12 Valentin - Stelian Bădescu, *Dreptul mediului. Sisteme de management de mediu*, Editura C.H. Beck, București, 2011, p. 11.

13 <http://www.mae.ro/node/28367>, accesat la 05.06.2015, ora 18.31.

14 *Ibidem*.

15 <http://www.agerpres.ro/externe/2014/09/25/>, accesat la 25.05.2015, ora 18:27.

16 <http://www.un.org/apps/news/story.asp?NewsID>, accesat la 05.06.2015, ora 19.34.

17 <http://www.un.org/millenniumgoals/mdgnews.shtml>, accesat la 05.06.2015, ora 20.04.

18 [https://www.Presidency.ro/static/Declarație Chicago.pdf](https://www.Presidency.ro/static/DeclarațieChicago.pdf), accesat la 01.06.2015, ora 16.45.

19 *Ibidem*.

20 <http://www.un.org/apps/news/story.asp?NewsID>, accesat la 06.06.2015, ora 17.42.

21 *Ibidem*.

22 <http://www.mae.ro/node/2018>, accesat la 06.06.2015, ora 18.14.

23 Mihai-Marcel Neag coordonator, *op.cit.*, pp. 42-43.



24 <http://www.un.org/en/sections/priorities/drug-control-crime-prevention-and-counter-terrorism/index.html>, accesat la data de 06.06.2015, ora 19.30.

25 <http://www.nato.int/docu/review/2011/11-september/Cyber-Threads/RO/index.htm>, accesat la 07.06.2015, ora 20.07.

26 *Ibidem*.

BIBLIOGRAFIE

Bădescu Valentin-Stelian, *Dreptul mediului. Sisteme de management de mediu*, Editura C.H. Beck, București, 2011.

Evans Graham, Newnham Jeffrey, *Dicționar de Relații Internaționale*, Editura Universal Dalsi, București, 2001.

Frunzeti Teodor, *Globalizarea securității*, Editura Militară, București, 2006.

Neag Mihai-Marcel coordonator, *Arhitecturi de securitate umană în spațiul euroatlantic*, Editura Techno Media, București, 2009.

Popescu Constantin, *Concepte strategice specifice mediului de securitate contemporan*, Editura Universității Naționale de Apărare „Carol I”, București, 2014.

Sarcinschi Alexandra, *Vulnerabilități, risc, amenințare – securitatea ca reprezentare psihosocială*, Editura Militară, București, 2007.

Singer P.W., Allan Friedman, *Cybersecurity and Cyberwar: What Everyone Needs to Know*, Oxford University Press, 2014.

Raport privind punerea în aplicare a Strategiei europene de securitate, *Strategia europeană de securitate, O Europă sigură într-o lume mai bună*, Luxemburg: Oficiul pentru Publicații al Uniunii Europene, 2009.

http://www.anr.gov.ro/docs/legislație/internațională/Carta.Organizația_Națiunilor_Unite.ONU.pdf.

https://www.Presidency.ro/static/Declaratie_Chicago.pdf.

<http://www.mae.ro/node>.

<http://www.un.org/apps/news/story.asp?NewsID>.

<http://www.un.org/en/sections/priorities/drug-control-crime-prevention-and-counter-terrorism/index.html>.

<http://www.whitehouse.gov/issues/foreign-policy/cybersecurity>.

<http://www.nato.int/docu/review/2011/11-september/Cyber-Threads/RO/index.htm>.

<http://www.un.org/millenniumgoals/mdgnews.shtml>.

<http://www.nato.int/docu/review/2011/11-september/Cyber-Threads/RO/index.htm>.

<http://www.agerpres.ro/externe/2014/09/25>.



RESPONSABILITATE ȘI RESPONSABILIZARE ÎN DISCURSUL ACTORILOR PUBLICI CU ATRIBUȚII ÎN SECURITATEA NAȚIONALĂ

RESPONSIBILITY AND ACCOUNTABILITY IN THE DISCOURSE OF PUBLIC ACTORS WITH RESPONSIBILITIES IN NATIONAL SECURITY

Lect.univ.dr. Luminița CRĂCIUN*

Orice activitate comunicativă a actorilor publici reprezintă asumarea unei responsabilități pentru mesajul transmis. Când domeniul de activitate este cel al securității naționale, acest act comunicativ înseamnă mai mult decât responsabilitate, înseamnă și luarea în calcul a tuturor elementelor care ar pune în pericol starea de securitate a statului. De aceea, actul discursiv trebuie pregătit și analizat pentru evitarea oricărei implicații nedorite și cu potențial de risc la starea de stabilitate a statului. De asemenea, discursurile actorilor publici relevă măsura în care legislația precizează responsabilitățile pentru instituțiile din domeniu.

Any communication activity on behalf of the public actors involves assuming responsibility for the message conveyed. When communication occurs in the field of national security, communication involves more than responsibility and it also takes into account all elements that could endanger the security of the state. This is the reason why, the discursive act should be prepared and analyzed in order to avoid any consequences that are unwanted or have risk potential to the stability of state. It should also be noted that the discourses of public actors also reveal the measure in which the state legislation precisely assign responsibilities for the institutions in the field.

Cuvinte-cheie: responsabilitate; responsabilizare; act discursiv; actor public; securitate națională.

Keywords: *responsibility, accountability; discursive act; public actor; national security.*

Discursurile actorilor publici cu responsabilități în problema securității naționale supuse analizei de față relevă ipostaza de emițător/locutor abilitat prin status pentru comunicare. Această calitate determină asumarea, în fapt, a tot ceea ce presupune acțiunea discursivă (conținut, efecte, influențare, persuadare etc.)

Termenul responsabilitate presupune obligația de a efectua un lucru, de a răspunde, de a da socoteală de ceva, de a accepta și a suporta consecințele. Elementele defnitorii ale lexemului *responsabilitate* se circumscriu conceptelor *datorie, morală, obligație, drept, consecințe*. Mai mult, *responsabilitatea* incumbă, pe de o parte, capacitatea de a acționa în cunoștință de cauză, pe baza competenței, a cunoștințelor și a maturității profesionale, iar pe de alta, capacitatea

de recunoaștere a actelor săvârșite și de asumare a deciziilor luate. Cu alte cuvinte, pentru actorii publici, *responsabilitatea* presupune asumarea statutului dobândit în urma alegerilor parlamentare sau prezidențiale, care le atribuie poziția de reprezentativitate, fie din partea cetățenilor României odată cu rezultatul alegerilor (în cazul președintelui), fie din partea angajaților instituției pe care o reprezintă (în cazul miniștrilor).

În prezenta analiză, voi aborda conceptul de *responsabilitate* delimitându-l în funcție de activitatea discursivă a actorilor publici cu responsabilități în securitatea națională desfășurată în spațiul public. Astfel, se va putea identifica o *responsabilitate discursivă*, desemnată de asumarea cerințelor și criteriilor care stau la baza elaborării, susținerii și receptării eficiente a unui act discursiv susținut, și o *responsabilitate instituțională*, rezultată din asumarea rolului și statusului pe care îl joacă actorii publici la un moment de referință.

*Universitatea Națională de Apărare „Carol I”
e-mail: craciunlum@gmail.com



În discursurile referitoare la tema securității naționale am identificat coerența, coeziunea și referențialitatea textuală, elemente care contribuie la înțelegerea de către public a mesajului transmis, capacitatea de a formula enunțuri relevante pentru susținerea unor principii care orientează politica de securitate a unui stat de drept.

Responsabilitatea discursivă le revine actorilor publici prin statusul pe care l-au dobândit în urma desemnării de către public, prin exprimarea votului acordat cu prilejul alegerilor. Chiar dacă pentru elaborarea discursului sunt consultați experții în comunicare din echipele de specialiști ai instituțiilor pe care le reprezintă, rezultatul acestuia revine, cu efect de bumerang, asupra celui care l-a prezentat publicului. Dacă am face abstracție de principiul reprezentativității, am putea vorbi despre o așa-zisă *responsabilitate individuală implicită*, atunci când în construcțiile enunțurilor se folosește pronumele personal „eu” și verbele la persoana I singular, în încercarea de a conferi o notă personală în exprimarea opiniilor:

„Sunt mândru că România a fost una dintre primele țări care a aderat la Forța de Securitate Internațională și Asistență din Afganistan, cu forțe de poliție militară, avioane de transport și ofițeri de legătură.” (Adrian Năstase, 27.02.2002)¹

„Nu cred că dilema cu care ne confruntăm astăzi este dacă să extindem sau să adâncim. Sunt de părere ca o nouă coeziune a Europei este posibilă atât prin extindere cât și prin adâncire a Uniunii.” (Mircea Geoană, 02.07.2002)²

„N-aș spune că ar trebui să vorbim de schimbări în 100 de zile... Pentru mine, termenii se numără în mandate.” (Traian Băsescu, 21.04.2005)³

Această tehnică de micșorare a distanței ierarhice nu împiedică publicul să recepteze mesajul din perspectiva rolului pe care actorul public îl joacă (președinte, ministru sau prim-ministru).

Luând în considerare aspectul reprezentativității, asumarea discursului conduce spre conceptul *responsabilității colective explicite*. Mai precis, discursul liderilor poate fi interpretat ca expresie a mesajului mulțimii/cetățenilor prin formularea enunțurilor cu pronumele personal „noi” și verbele la persoana I plural:

„Ne afirmăm în continuare disponibilitatea de a contribui la acțiunile internaționale sub mandat ONU de reconstrucție și de stabilizare a regiunii (în Albania, Bosnia și în Kosovo).” (Emil Constantinescu, 21 iunie 1998)⁴

„...noi, viitorii membri, trebuie să ne asumăm aceeași responsabilitate...” (Mircea Geoană, 2.07.2002);

„...putem face progrese reale în implementarea unui întreg set de proiecte și inițiative...” (Traian Băsescu, 01.04.2008)⁵

Având în vedere faptul că problema responsabilității mesajului privind securitatea națională nu vizează doar emițătorul sau instituțiile cu atribuții în această problemă, ci și receptorii asupra cărora se reflectă rezultatul politicilor și strategiilor de securitate, actorii publici cu responsabilități în securitatea națională trebuie să anticipeze efectele pe care le pot avea mesajele transmise în discursuri, trebuie să ia în calcul toate categoriile de receptori, și pe cei care sunt, de regulă, în acord cu deciziile propuse, dar mai ales pe cei care sunt sau ar putea fi de partea cealaltă, a opoziției. Mai mult, publicul receptor este reprezentat, de obicei, de un grup, de o mulțime sau o categorie de public (politicieni, militari, cercetători, diplomați români și străini, cetățeni români din țară și din afara ei etc.) care nu participă în mod direct la actul discursiv, dar care interpretează în mod propriu mesajul transmis și constituind, astfel, opinia publică.

Prin alegerea persoanei gramaticale, respectiv a persoanei auctoriale, a formelor de adresare, a unor modalități directe sau indirecte de exprimare a actelor verbale actorii publici instituie o relație cu publicul receptor, de regulă formală, mai cu seamă în ceea ce privește tema securității naționale.

Formulele de adresare utilizate în discursurile pe care le-am selectat pentru analiză sunt formule reverențioase care instituie, pe de o parte, distanța față de publicul receptor, iar pe de altă parte respectul față de cei cărora se adresează, demonstrându-se, astfel, înțelegerea poziției sociale prin asumarea funcției ocupate sau a responsabilității revenite. Astfel, președinții României folosesc formulele de adresare cu elementul prim „distingși” (*oaspeți*, *invitați*), adresat diplomaților străini aflați la reuniunile internaționale (de exemplu, Seminarul interparlamentar în cadrul inițiativei Rose-Roth, cu tema *Securitate și cooperare regională în Europa centrală*, organizat de Parlamentul României și de Adunarea Atlanticului de Nord, Sinaia, 15.07.1994) pentru a se recunoaște rolul important al acestora în organizațiile pe care le reprezintă, dar și importanța pe care o acordă România acestor instituții. În cazul în care contextul nu presupune și participare

internațională, se utilizează formula „stimați” asociată lexemelor care desemnează grupul căruia se adresează (*colegi* sau *compatrioți, cetățeni*). Și această formulă are rol multiplu: primul ar fi acela de a arăta respectul locutorului față de receptori, al doilea pentru a stabili distanța relațională și pentru a-i consolida poziția în ierarhia socială a locutorului și, cel mai important rol (pentru scopul locutorului), acela de a câștiga bunăvoința auditorului. La aceste două formule se adaugă aceea care instituie adresarea directă („Doamnelor și domnilor”), cu rolul de nivelare a ierarhiei formale și de realizare a unui cadru comun de comunicare, de trezire a interesului pentru discursul ce urmează a fi susținut.

Cadrul situațional al desfășurării actului discursiv în care este abordată problema securității naționale poate contribui la asumarea responsabilității mesajului transmis (de exemplu, în cazul conferințelor internaționale). Acesta se impune întotdeauna ca fiind formal, oficial, cu o anumită rigoare în selectarea formulelor lingvistice. Fie că este o întâlnire la nivel înalt, fie că este o conferință academică sau o reuniune organizată de instituții internaționale (NATO, UE, ONU etc.) se observă preocuparea pentru utilizarea unui limbaj adecvat situației de comunicare, o atentă formulare în exprimarea ideilor și o precizie în utilizarea terminologiei specializate.

Am identificat însă și o situație în care regulile impuse de cadrul oficial nu sunt respectate. În discursul susținut de către prim-ministrul Victor Viorel Ponta la *Reuniunea anuală a diplomației române* din 28.08.2013 lipsesc formulele de adresare care au fost înlocuite de un simplu salut: „Bună dimineața”, iar *in inventio* locutorul încearcă o compensare prin enunțarea unui salut care se face, însă, într-o ordine stabilită pe criteriul amicitiei și vecinătății („...În primul rând, vreau să salut prezența la această întâlnire a celui mai important prieten și vecin al nostru...”), în condițiile în care în sală erau prezenți toți ambasadorii acreditați la București. Scuzele enunțate în discurs referitoare la faptul că nu cunoaște regulile diplomației pot reprezenta, pe lângă lipsa nefirească pentru un actor public important în ierarhia societății a unei pregătiri pentru astfel de activități, indiferența cu valoare depreciativă față de participanți. Această situație ar putea reprezenta un risc de securitate.

De asemenea, afirmațiile referitoare la diversele probleme privind securitatea internațională din

apropierea statului român sau aflate la o oarecare distanță (de exemplu, Kosovo și Siria), precum și caracterizarea guvernelor altor state (mai ales a celor din lumea arabă) reprezintă elemente care ar putea pune în discuție problema riscurilor la adresa securității naționale:

„...E adevărat, am și alte opinii în anumite domenii și aceste opinii sau această viziune este, mai degrabă, pe termen mediu și lung. Nu m-am ferit să spun că România va trebui, până la urmă, să recunoască Kosovo și să fie alături de aliații noștri europeni și transatlantici, nu m-am ferit să spun că România trebuie să accepte că în Siria este un guvern ilegal și criminal...” (Victor Viorel Ponta, 28.08.2013)⁶.

Cadrul situațional mai puțin oficial, cum ar fi cel al declarațiilor de presă unde jurnaliștii adresează întrebări, deseori incisive și provocatoare, iar actorii publici sunt supuși, astfel, presiunilor emoționale nu reprezintă o excepție de la regula responsabilității. În aceste cazuri, creditul acordat emițătorului nu este altceva decât creditul acordat instituției pe care acesta o reprezintă, iar discursul susținut este expresia responsabilității instituționale. Calitățile dovedite de către actorii publici aflați într-o astfel de situație de comunicare trebuie consolidate odată cu momentul asumării rolului unei funcții publice.

De asemenea, *responsabilitatea instituțională* presupune asumarea conținuturilor semantice raportate la cultura publică și la ideologiile politice specifice momentului de referință. Se observă, astfel, diferența dintre discursurile președintelui Ion Iliescu și discursurile președintelui Traian Băsescu. La primul dintre aceștia, frazele abundă în enumerări de trei sau mai multe structuri nominale, ajungându-se astfel la dimensiuni care determinau pierderea conținutului semantic. În discursurile celui de-al doilea, enumerările sunt formate doar din două elemente cu rostul bine intenționat de către emițător și direcționat spre receptor, de a alege doar unul dintre ele. În acest fel, frazele capătă o mai mare claritate și mai multă precizie, iar sensul mesajelor este mai bine perceput.

Responsabilizarea presupune transferul responsabilității de la emițător către instituții sau funcții reprezentative, la inițiativa actorilor publici. Această responsabilizare este dată, în primul rând, de cadrul legislativ prin care se stabilește tipul, nivelul și gradul de responsabilitate care revine instituțiilor publice la un moment bine determinat.



În cazul securității naționale, legislația în vigoare nu clarifică problema responsabilității întrucât există, pe de o parte, o aversiune moștenită din perioada comunistă față de conceptul *securitate*, iar pe de altă parte o necorelare a atribuțiilor pentru instituțiile cu atribuții specifice în domeniul securității. Astfel, Legea nr. 473/2004 la art.4 (1) prevede documentele care fundamentează planificarea apărării la nivel național (*Strategia de apărare națională și Programul guvernului*) și departamental (*Carta albă a apărării, Strategia militară, Directiva de planificare a apărării, Programele majore și Planurile operaționale de întrebuințare a forțelor*), iar Legea nr. 141/2008, art. 4 (1) prevede ca atribuții pentru Consiliul Național de Apărare a Țării analiza și propunerea pentru promovare a *strategiei de securitate națională* și a *strategiei de apărare națională*. Cu alte cuvinte, ar trebui să existe două documente distincte care să vizeze, unul, *securitatea națională*, respectiv, iar altul, *apărarea națională* și care să permită înțelegerea, delimitarea acestor concepte și stabilirea obiectivelor, responsabilităților și activităților concrete pentru realizarea lor. Mai mult, discursul relevă faptul că sintagma *securitate națională* funcționează cu rol de hiperonim care include în paradigma sa sintagma *apărare națională*. De altfel, în *Carta albă securității și apărării naționale* (2004), elaborată de Guvernul României al cărui prim-ministru era Adrian Năstase, se face distincția dintre *politica de securitate* și *politica de apărare* ca domenii distincte. Componenta apărării este inclusă în sistemul securității naționale, unde se mai regăsesc componente ale politicii externe, ale justiției, ale ordinii publice și siguranței naționale, precum și componentele: industrială, de cercetare, de infrastructură și comunicații.

Responsabilizarea se identifică în discursurile actorilor publici prin utilizarea persoanei a III-a a pronumelor și a verbelor din discurs:

„Într-un efort comun cu politicile Uniunii Europene și OSCE, NATO poate contribui la securitatea și evoluția democratică a acestei regiuni prin proiecte specifice, complementare inițiativelor de cooperare regională existente, sub egida Parteneriatului pentru Pace.” (Ion Iliescu, 29.06.2004)⁷

„Armata, ca și celelalte instituții militarizate din directa coordonare a președintelui țării, prin Consiliul Suprem de Apărare a Țării, nu va avea

decât o singură misiune – apărarea intereselor poporului român.” (Traian Băsescu, 29.12.2004)⁸.

Responsabilitatea și *responsabilizarea*, concepte care aparțin domeniului eticii și deontologiei, se regăsesc în discursurile actorilor publici cu atribuții în domeniul securității naționale și presupun asumarea a tot ceea ce reprezintă actul comunicării, dar și implicațiile ce le incumbă. Analiza efectuată a scos în evidență faptul că mecanismele discursive care vizează nivelurile enunțativ, argumentativ, narativ și retoric conduc spre asumarea responsabilității, adică obligația de a efectua un lucru, de a răspunde, de a da socoteală de ceva, de a accepta și a suporta consecințele mesajului transmis. Pentru perioada preaderării la structurile NATO și UE se constată un accentuat efort de persuadare și argumentare, prezent în toate actele discursive ale actorilor publici, indiferent de poziția ierarhică a acestora în structura societății. Problema securității naționale se evidențiază ca *responsabilitate* asumată în ceea ce privește instituțiile statului român, iar ca *responsabilizare* revine structurilor NATO și UE. În perioada postaderare, mecanismele discursive pun în evidență *responsabilitatea* și *responsabilizarea* ca sarcini asumate de către instituțiile statului român atât prin documente legislative (*Strategia de apărare națională, Strategia militară, Directiva de planificare a apărării, Programele majore și Planurile operaționale de întrebuințare a forțelor*), cât și prin vocea actorilor publici în acțiuni concrete (participarea la întâlniri oficiale, summituri, conferințe internaționale etc.).

Această lucrare a fost posibilă prin sprijinul financiar oferit prin Programul Operațional Sectorial Dezvoltarea Resurselor Umane 2007-2013, cofinanțat prin Fondul Social European, în cadrul proiectului POSDRU/159/1.5/S/138822, cu titlul „Rețea Transnațională de Management Integrat al Cercetării Doctorale și Postdoctorale Inteligente în Domeniile „Științe Militare”, „Securitate și Informații” și „Ordine Publică și Siguranță Națională” - Program de Formare Continuă a Cercetătorilor de Elită – „SmartSPODAS”.”

NOTE:

1 http://arhiva.gov.ro/discurs_11a8330.html, *Noi amenințări, noi aliați. Construind stabilitatea lumii de mâine*, Discurs al domnului Adrian Năstase, Prim-ministru al României la Asociația Tratatului Atlantic, Olanda, 27 februarie 2002.



2 http://arhiva.gov.ro/discurs__11a8330.html, *Viitoarea configurație a Europei și contribuția României* - Discursul domnului Mircea Geoană, Ministrul Afacerilor Externe al României, Academia Europeană Berlin, 2 iulie 2002, <http://cms.presidency.ro/>

3 <http://cms.presidency.ro/> Interviu acordat de Președintele României, Traian Băsescu, Agenției Naționale de Presă Rompres, București, 21 aprilie 2005.

4 <http://cms.presidency.ro/>, *Securitatea europeană: moșteniri ale trecutului, sfidări ale viitorului*, Discursul Președintelui României, Emil Constantinescu, la Reuniunea NATO de la Viena, 21 iunie 1998.

5 <http://presidency.ro/>, Declarație comună de presă susținută de președintele României, Traian Băsescu, și Secretarul General al NATO, Jaap de Hoop Scheffer.

6 <http://www.psd.ro/media/transcrieri/discurs-sustinut-de-victor-ponta-premierul-romaniei-si-presedintele-psd-la-reuniunea-anuala-a-diplomatiei-romane/>

7 [http://presidency.ro/Alocuțiunea domnului Ion ILIESCU](http://presidency.ro/Alocuțiunea_domnului_Ion_ILIESCU), Președintele României, la reuniunea NATO-Ucraina (NUC), Istanbul, 29 iunie 2004.

8 <http://presidency.ro/>

BIBLIOGRAFIE

Austin J.L., *Cum să faci lucruri cu vorbe*, Editura Paralela 45, Pitești, 2005.

Bidu-Vrănceanu A., Călărășu C., Ionescu-Ruxăndoiu L., Mancaș M., Pană-Dindelegan G., *Dicționarul de științe ale limbii*, Editura Nemira, București, 2005.

Beciu Camelia, *Sociologia comunicării și a spațiului public*, Editura Polirom, Iași, 2011.

Borțun Dumitru, Săvulescu Silvia, *Analiza discursului public*, Editura Comunicare.ro, București, 2005.

Ionescu-Ruxăndoiu Liliana, *Limba și comunicare. Elemente de pragmatică lingvistică*, Editura All Universitar, București, 2003.

Lucas E. Stephen, *Arta de a vorbi în public*, Editura Polirom, Iași, 2014.

Maingueneau Dominique, *Analiza discursului*, Editura Institutul European, Iași, 2007.

Reboul Anne, Moeschler, *Pragmatica discursului*, Editura Institutul European, Iași, 2010.



SISTEM INTERINSTITUTIONAL DE MANAGEMENT AL REZILIENȚEI SPAȚIULUI METROPOLITAN

INTERINSTITUTIONAL MANAGEMENT SYSTEM OF RESILIENCE METROPOLITAN AREA

Consilier municipal Lucian ILIESCU*

Mediul urban reprezintă un pol important de concentrare a populației, a activităților economice și culturale, care oferă locuitorilor săi condiții de viață decente, de cele mai multe ori net superioare celor din mediul rural. Orașul, prin natura activităților și accesului facil la servicii, educație și tehnologii, prezintă, însă, și o serie de provocări la adresa securității publice. Acestea se manifestă printr-o serie de riscuri și amenințări, unele tolerabile de către societate, iar altele care necesită intervenția autorității publice pentru prevenire și contracarare. Astfel, pentru operaționalizarea conceptului de reziliență urbană este necesară proiectarea și implementarea unui sistem informațional interinstituțional, care să permită aplicarea eficientă a politicilor și a strategiilor de dezvoltare durabilă.

The urban environment is a core point which concentrates population, economic and cultural activities and offers proper live conditions for its citizens, superior in most of the aspects in comparison with the rural environment. The city, through the nature of its specific activities and easy access to services, education and modern technologies, arises also a series of challenges in the public security area. Those challenges generate the public authorities' intervention for its prevention and protection. Thus, for operationalization of the urban resilience concept is necessary to design and implement an interinstitutional system through which the public policies and strategies could be applied.

Cuvinte-cheie: urban; risc; amenințare; reziliență; interinstituțional; reziliență urbană.

Keywords: urban; risk; challenges; resilience; interinstitutional; urban resilience.

Pe parcursul perioadei de după anii '90 am asistat la deconstrucția incipientă a modelului de sistem urban monocentric fie prin interogarea fundamentului său istoric, fie prin acceptarea evidențelor induse de descentralizarea/deconcentrarea în curs a instituțiilor și a întreprinderilor. Ambele cazuri au condus la resuscitarea orgoliului urban local, reperabil în special în cazul fostelor capitale/reședințe istorice. În acest context, schimbarea reprezintă un proces omniprezent în cadrul sistemelor metropolitane complexe, iar aceasta poate avea loc ca urmare a unor perturbații externe sau ca rezultat a unor evoluții interne. Dacă Sistemele ecologice sunt caracterizate de capacitate de adaptare la schimbare, dezvoltată pe calea evoluției naturale, ca răspuns la schimbarea factorilor de mediu, sistemele complexe care

integrează și componenta umană dobândesc un mecanism în plus, și anume acțiunea conștientă și voluntară a oamenilor de a administra sistemul.

Astfel, o problemă fundamentală în managementul sistemelor metropolitane complexe constă în dificultatea de a previziona, cu o probabilitate ridicată, evoluția lor, ca urmare a efectelor produse de factori perturbatori interni și externi relevanți. Consecințele generate de strategiile de dezvoltare și de politicile de mediu asupra acestor sisteme au demonstrat existența unor modalități specifice de expunere la riscuri, precum și incapacitatea lor de a se adapta rapid la schimbările determinate de efecte în cascadă neanticipate, de a se reorganiza și de a-și menține caracteristicile și funcțiunile esențiale pentru protecția și siguranța cetățeanului, de a rămâne într-o configurație particulară, apropiată scopurilor și obiectivelor pentru care au fost create. Toate acestea definesc conceptul de *reziliență urbană* care se concentrează pe analiza riscurilor și amenințărilor majore asupra

*Universitatea Națională de Apărare „Carol I”
e-mail: iliescu_lcn@yahoo.com

sistemelor urbane. „Permanent, în cadrul acestei analize, se pune următoarea întrebare: Care este magnitudinea evenimentelor ce poate fi considerată *suportabilă* de către sistemele urbane în a se menține în funcțiune fără să treacă într-o stare de avarie sau colaps?”¹. Prin prezentul articol îmi propun să extind cadrul de management al riscurilor specifice sistemelor metropolitane complexe prin analiza și îmbunătățirea rezilienței acestora din perspectiva acțiunilor integrate interinstituționale.

În acest sens, pe baza analizei politicilor, strategiilor și preocupărilor la nivel global și regional privind protecția mediului în spațiul metropolitan, cercetarea se bazează pe tendința sistemelor interinstituționale de a repeta faze comportamentale caracteristice pentru situații diferite. Identificarea acestora va contribui la definirea contextului în care vor fi abordate barierele și oportunitățile de îmbunătățire a rezilienței. Modelul ciclului adaptiv care va sta la baza analizei este cel propus de către S. R. Carpenter și L. H. Gunderson² și constă în analiza evoluției sistemului prin patru faze: o perioadă de dezvoltare rapidă și de exploatare a oportunităților în care reziliența se particularizează și se operaționalizează; o fază lungă de acumulare,

Sistemul interinstituțional de management al rezilienței spațiului metropolitan

Mediul urban nu reprezintă doar locul care oferă locuitorilor săi condiții de viață decente, de cele mai multe ori net superioare celor din rural. Orașul prezintă și o serie de provocări la adresa securității publice. „Mediul urban este propice manifestării violenței, sub diferite forme, deoarece aici controlul social oficial și informal este diminuat mult față de mediul rural, unde respectul, bazat pe relațiile interumane de cunoaștere, este mult mai puternic”³. Marile metropole ale lumii reprezintă o mare atractivitate pentru cele mai nocive forme ale violenței: violența acțiunilor protestatere, violența spectatorilor competițiilor sportive, criminalitatea organizată, terorismul.

Criminalitatea organizată a descoperit în periferia mediului urban o zonă cu un impact extraordinar asupra „afacerilor” pe care le desfășoară. Spre deosebire de criminalitatea organizată, violența acțiunilor protestatere și violența spectatorilor competițiilor sportive se prezintă adesea sub forma unor manifestări de masă, care paralizează activitatea urbană în ansamblul ei. Acțiunile teroriste conduc către

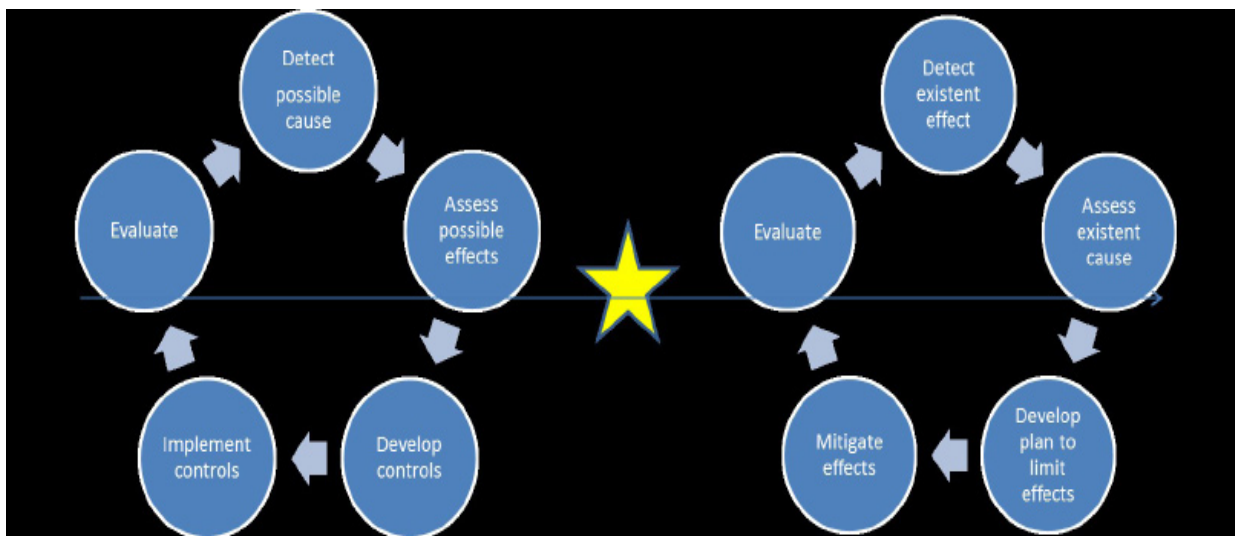

Fig. 1 Prevenție vs protecție⁴

monopolizare și conservare a structurii acestuia pe timpul căreia reziliența tinde să scadă; o cădere bruscă datorată unui factor perturbator extern, perioadă în care este activată și evaluată reziliența sistemului pe baza interdependențelor și efectelor în cascadă care apar și o ultimă fază, relativ scurtă, în care analizând stările finale atinse, sistemul se va reconfigura.

reacții de panică a populației, dezumanizare, haos, comportamente necontrolate, solicitând eforturi importante pentru gestionarea și restabilirea situației. În acest context, este evidentă necesitatea de a operaționaliza o metodologie de reziliență a spațiului urban, coroborată cu metodologia de contracarare a riscurilor și amenințărilor specifice.

Managementul rezilienței infrastructurilor critice aferente sistemelor urbane complexe va trebui să vizeze următoarele obiective:

- de a *preveni* evoluția acestor sisteme, la acțiunea unor factori perturbatori externi, în direcții care nu ar corespunde scopurilor pentru care au fost create;

funcții și standarde de interfață pentru a atinge performanțele cerute, pentru analiza situației, compararea cu situații similare din trecut și furnizarea de soluții suport;

- *arhitectura tehnică*, secțiunea care reprezintă identificarea elementelor fizice ale arhitecturii de sistem, precum și a disponerii acestora într-un mod ce

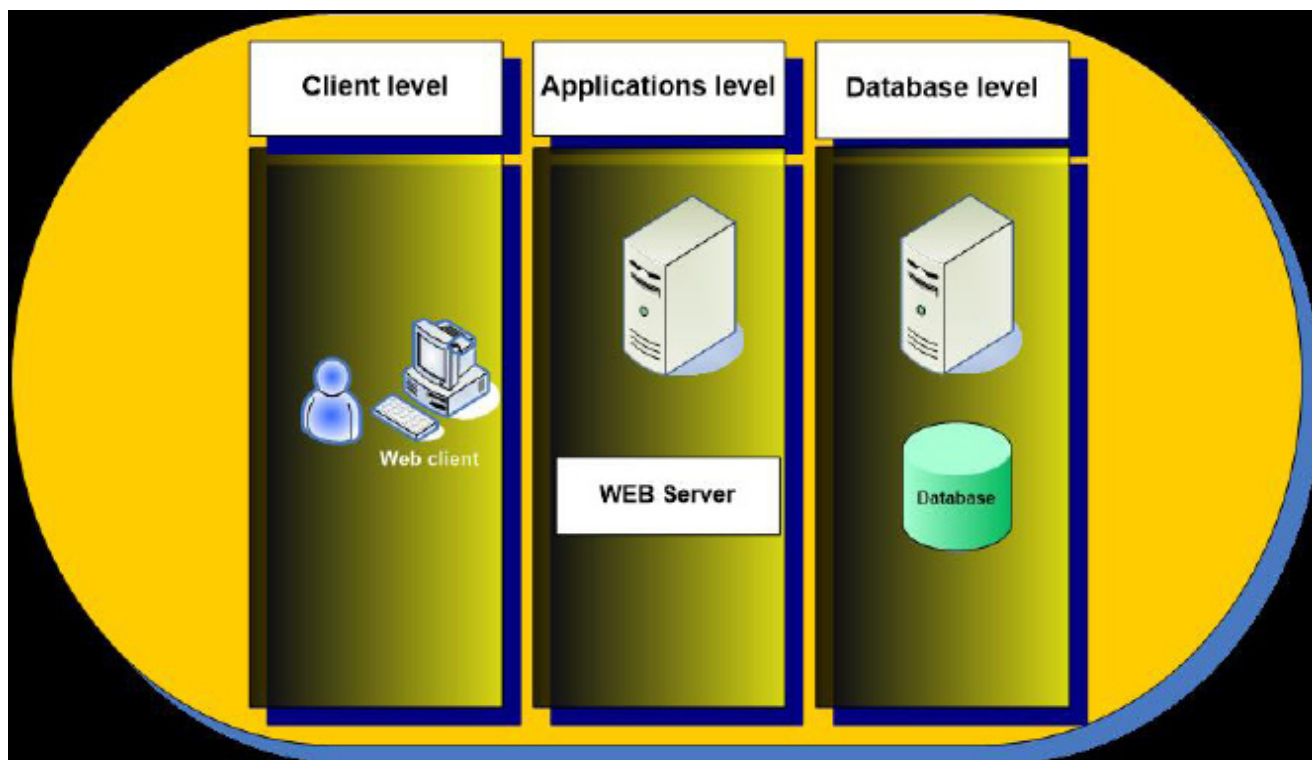

Fig. 2 Arhitectura multinivel a sistemului

- de a *proteja* și a conserva elementele critice ale sistemului care fac posibilă conservarea și reorganizarea acestuia în urma intervenției unor factori perturbatori externi.

Amintind despre un sistem interinstituțional de management al rezilienței spațiului metropolitan, contextual, este necesar să fie subliniate principalele componente ale acestuia din punct de vedere arhitectural, astfel:

- *arhitectura operațională*, cea care realizează descrierea proceselor și activităților, precum și a fluxurilor informaționale necesare pentru a îndeplini sau a asista coordonarea tuturor acțiunilor de dezvoltare durabilă a spațiului metropolitan;
- *arhitectura de sistem*, partea care reprezintă structura logică și principiile de operare ale unui ansamblu. Acesta include servicii,

descrie structura fizică, funcțiile tehnice, caracteristicile de proiectare și atributele tehnice care pot fi realizate de către fiecare componentă în parte.

Un sistem interinstituțional de management al rezilienței spațiului metropolitan operațional realizează trei funcții importante: crearea și actualizarea situației din teren, previzionări privind iminența apariției unor situații care să necesite intervenția instituțiilor și autorităților locale, accelerarea procesului de elaborare a deciziilor prin creșterea vitezei și preciziei acestuia și desfășurarea activității de pregătire și transmitere a dispozițiilor/hotărârilor organismelor de conducere locală. Componentele unui sistem integrat trebuie să fie integrate cu celelalte echipamente și sisteme informatice existent la nivelul instituțiilor publice locale în vederea preluării automate a informațiilor,

în special cele care vizează infrastructurile critice aferente spațiului metropolitan⁵. Componentele vor fi dezvoltate astfel încât arhitectura să aibă la bază tehnologii moderne, mature și deschise care să permită extinderea lui ulterioară modular prin integrarea cu alte echipamente de colectare sau distribuție a datelor și cu alte sisteme informatice. Soluțiile software, identificate în urma unui proces de cercetare, trebuie să aibă la bază o serie de standarde, care sunt deja existente și utilizate la nivelul instituțiilor publice. Aceste standarde se referă la:

- asigurarea imaginii comune a situației prin utilizarea de simboluri predefinite;
- uniformizarea schimbului de date prin utilizarea unui model de date de referință;
- straturi orizontale (servicii de prezentare, servicii de aplicație și servicii de date) și un strat vertical, care este compus din serviciile suport: servicii de securitate, servicii GIS și altele; această arhitectură asigură o delimitare explicită între servicii;
- servicii autonome (Serviciile sunt decuplate și sistemele externe pot accesa orice strat prin serviciile de integrare folosind standarde XML sau HTTP).

Sistemul trebuie dezvoltat în tehnologie web-base, fiind organizat pe următoarele niveluri arhitecturale:

Nivelul de management al rezilienței urbane integrat este responsabil cu interacțiunea operatorului cu sistemul fiind necesar să fie realizată prin intermediul tehnologiei standard Internet browser. Utilizatorii sistemului vor fi operatorii și administratorii din locația de comandă/control, precum și operatori de la celelalte instituții cu care se cooperează. Toate modulele vor fi conectate la portalul informațional și va exista doar un singur punct de autentificare.

Nivelul aplicației asigură și coordonează fluxurile de lucru și are la bază mai multe servere de aplicație. La acest nivel se derulează toate procesele de business, validări de date și algoritmi de implementare (business logic). Acest nivel servește transportului datelor dintre nivelul bazei de date și nivelul interfeței utilizatorilor. Nivelul aplicație va fi unul complex fiind necesară împărțirea lui în următoarele substraturi: (1) substratul de prezentare, (2) substratul de logică și (3) substratul de persistență.

Nivelul datelor este responsabil cu stocarea și extragerea datelor în mod relațional și securizat. Modulele vor accesa baza de date prin intermediul

acestui. Baza de date oferă o administrare centralizată eficientă a datelor din sistem, având încorporate funcționalități specializate de validare, protecție, arhivare etc. Integritatea datelor este asigurată atât prin constrângerile la nivelul bazei de date, cât și prin mecanismele de validare a datelor de intrare.

Concluzii

În contextul necesității dezvoltării unui cumul de cunoștințe și abilități necesare acoperirii golurilor dintre caracterul general al conceptului de reziliență urbană și caracteristicile specifice ale acesteia în diferite contexte, prin prezentul articol am identificat necesitatea cercetării și dezvoltării unor căi și instrumente de operaționalizare a acestui concept, pe baza analizei factorilor de risc și a amenințărilor specifice.

Acest model conceptual se adresează publicului larg, dinamicilor sociale și umane în situații care necesită intervenții interinstituționale pentru diminuarea efectelor produse de factori perturbatori externi demare așezare. Prin operaționalizarea unor noțiuni și termeni descriptibili de natură inovativă cu potențial de exprimare a realității contemporane duale om-tehnologie și prin dezvoltarea unor mecanisme stipulative de analiză și implementare a conceptului de reziliență a spațiilor metropolitane, prototipul constituie fundamentul conceptual care va permite valorificarea tehnologiilor emergente și posibilitatea realizării interoperabilității acestora pentru creșterea eficienței intervenției interdepartamentale și interinstituționale.

Datorită adoptării stărilor atitudinale asociate și a comportamentului rezilient comun la solicitările impuse de manifestarea riscurilor și amenințărilor specifice mediului urban, prin modelul conceptual propus, se realizează creșterea potențialului de rezolvare a problemelor generate de unii factori de risc hibrid.

Lucrarea a beneficiat de suport financiar prin proiectul cu titlul „**Studii doctorale și postdoctorale Orizont 2020: promovarea interesului național prin excelență, competitivitate și responsabilitate în cercetarea științifică fundamentală și aplicată românească**”, număr de identificare contract POSDRU/159/1.5/S/140106. Programul este cofinanțat din Fondul Social European prin Programul Operațional Sectorial Dezvoltarea Resurselor Umane 2007-2013. **Investește în Oameni!**

NOTE:



1 www.rezilienta.ro/rezilienta

2 S.R. Carpenter, L.H. Gunderson, *Coping With Collapse: Ecological and Social Dynamics in Ecosystem Management*, 2001.

3 Mircea Olaru, *Jandarmeria română între ordinea publică și globalizarea amenințărilor la adresa ordinii publice*, Simpozion Științific, Jandarmeria română – tradiții și perspective, Ediția a III-a, București, 2013.

4 www.fireengineering.com/fire-prevention-protection.html

5 Directiva 2008/114/CE a Consiliului, din 8 decembrie 2008, privind identificarea și desemnarea infrastructurilor critice europene și evaluarea necesității de îmbunătățire a protecției acestora.

BIBLIOGRAFIE

Carpenter S. R., Gunderson L.H., *Coping With Collapse: Ecological and Social Dynamics in Ecosystem Management*, 2001.

Olaru Mircea, *Jandarmeria română între*

ordinea publică și globalizarea amenințărilor la adresa ordinii publice, Simpozion Științific, Jandarmeria română – tradiții și perspective, Ediția a III-a, București, 2013.

Directiva 2008/114/CE a Consiliului din 8 decembrie 2008, privind identificarea și desemnarea infrastructurilor critice europene și evaluarea necesității de îmbunătățire a protecției acestora.

www.fireengineering.com/fire-prevention-protection.html

http://www.arts.org.ro/pagini/cipic2013.php#./imagini/cipic2013/galerie/DSC_0016.jpg



ROLUL MARKETINGULUI STRATEGIC ÎN ORGANIZAȚIA MILITARĂ

THE ROLE OF THE STRATEGIC MARKETING IN THE MILITARY ORGANIZATION

Lt.col.drd. Vasile BĂTINAȘ*

Marketingul, în general, și marketingul strategic, în special, au devenit în ultimii ani componente esențiale ale activității, nu numai pentru societățile comerciale, ci și pentru organizațiile nonprofit sau pentru cele guvernamentale. Principiile de promovare a firmelor și a produselor prin elementele mixului de marketing își găsesc o largă aplicabilitate și în rândul organizațiilor a căror scop nu este realizarea profitului, ci asigurarea unor produse nepalpabile, dar esențiale pentru buna funcționare a societății în ansamblu. Concret, referindu-mă la organizația militară, a cărei menire este de a asigura securitatea națională, aplicarea elementelor de marketing strategic poate duce la o mai bună percepție a activității pe care o desfășoară organizația militară în folosul societății.

Marketing, in general, and especially strategic marketing have recently become essential components of activity, not only for companies but also for nonprofit or the public organizations. Principles for promoting companies and products through marketing mix elements find wide applicability among organizations whose purpose is not achieving the profit but providing intangible products, essential to the functioning of society as a whole. Practically, referring to military organization, whose purpose is to ensure national security, the application of strategic marketing elements can lead to a better perception of the performance of the military organization for the benefit of the community.

Cuvinte-cheie: marketing; marketing strategic; organizație militară; promovare; relații publice.

Keywords: marketing; strategic marketing; military organization; advertisement; public relations.

Evoluțiile, din ultimii ani, din domeniile economic, social, politic, dar mai ales tehnologic au făcut ca organizațiile de diferite tipuri să fie nevoite să-și adapteze strategiile de marketing pentru a se situa cât mai bine în preferințele publicului-țintă. Operaționalizarea strategiilor de marketing implică adoptarea unor decizii de punere în practică a unor activități care derivă dintr-un plan strategic care să permită adaptarea organizației la modificările continue ale mediului în care operează.

Marketing și marketing strategic

Conceptul de *marketing* a suferit de-a lungul timpului o serie de ajustări, acesta devenind odată cu trecerea timpului tot mai cuprinzător. Astfel, în perioada anilor 1950, Asociația americană pentru

marketing definea marketingul ca fiind „ansamblul activităților implicate în traseul produselor de la producție la consum”. Mai târziu, în deceniul al optulea, Philip Kotler elaborează următoarea definiție: „Marketingul reprezintă analiza, organizarea, planificarea și controlul activităților, strategiilor și resurselor unei întreprinderi, care au o influență directă asupra clientului în vederea satisfacerii dorințelor și necesităților unor grupuri de clienți selecționați într-o manieră rentabilă”. Dinamica rapidă a acestui concept a făcut ca aceeași Asociație americană de marketing să elaboreze, în anul 2004, o altă definiție, mult mai apropiată de actualitate: „Marketingul constituie o funcție organizațională și o serie de procese pentru crearea, comunicarea și livrarea valorii către clienți, precum și pentru gestionarea relațiilor cu clienții în modalități care vin în avantajul organizației și a partenerilor ei”.

Termenul de *marketing strategic* caracterizează dimensiunea pe termen lung a marketingului, drept

* *Regimentul 50 Rachete Antiaeriene
„Andrei Mureșianu”*
e-mail: vasibatinas@yahoo.com



concepție a conducerii, în acest sens fiind stabilite obiectivele organizației și marketingului pe termen lung, ca și strategiile necesare pentru realizarea acestora³. În organizația militară, accentul se pune pe elaborarea unei strategii de utilizare a instrumentelor de marketing, fiind stabilită o concepție generală privind modul de acțiune a organizației, precum și identificarea unei strategii pe termen lung legată de modul de realizare a obiectivelor organizației. Marketingul strategic presupune modelarea acțiunilor viitoare concomitent cu crearea cadrului de planificare pe termen scurt.

Deciziile de marketing sunt influențate de două componente majore, și anume: pe de o parte trebuie să țină cont de situația concretă a organizației, iar pe de altă parte de condițiile și rigorile consumatorului / cetățeanului. Aceste decizii de marketing nu se iau izolat, ci în strânsă corelație cu alte decizii majore ale organizației. În acest context, formularea unor obiective pe termen lung este o componentă importantă a concepției de marketing, care stabilește direcții de acțiune convergente în vederea îndeplinirii misiunii organizației. *Marketingul strategic* creează cadrul pentru planificarea operativă de marketing, care se realizează prin decizii tactice de marketing pe termen scurt.

Marketingul – cerință esențială pentru orice tip de organizație

Îmbunătățirea activității de marketing în organizațiile publice se poate realiza prin adoptarea și adaptarea instrumentelor de marketing pe care sectorul privat le utilizează pentru a spori eficiența lor. Între entitățile private și cele aparținând sectorului public există diferențe esențiale care fac ca anumite instrumente de marketing să nu poată fi utilizate în cadrul celor din urmă. În primul rând, în timp ce scopul firmelor private este acela de a obține și a maximiza profitul, organizația militară este menită să asigure securitatea națională, servind interesul cetățenilor săi. O altă deosebire fundamentală se referă la mediul în care aceste entități își desfășoară activitatea, astfel că firmele acționează, de regulă, într-un mediu concurențial, pe piețe competitive, în timp ce instituția militară nu este într-o competiție cu alte organizații cu același profil, însă este permanent preocupată de atingerea unor obiective și standarde de performanță impuse de misiunile pe care societatea, prin instrumentul

politic i le stabilește. În consecință, activitățile armatei sunt atent monitorizate de către publicul larg, în special prin mijloacele mass-media, mai ales în perioadele în care mediul de securitate internațional este instabil, așa cum este și perioada pe care o traversăm în prezent, în timp ce, în general, firmele nu beneficiază de o atenție deosebită din partea media. În sfârșit, o altă distincție importantă se referă la modul de finanțare a celor două categorii de instituții. Organizațiile militare sunt finanțate numai din bani publici, de la bugetul de stat, sumele alocate fiind uneori insuficiente pentru derularea în condiții optime a întregii activități, generând astfel anumite limitări, în timp ce societățile comerciale se finanțează atât din veniturile proprii obținute din activitățile comerciale, cât și din finanțările externe, obținute de pe piața de capital sau din sectorul bancar, pe baza unor planuri de afaceri viabile.

O eroare de percepție des întâlnită este înțelegerea eronată a noțiunii de marketing, care se confundă cu „promovarea” sau „publicitatea”, ceea ce-i oferă o imagine incompletă. Promovarea este numai una dintre componentele mixului de marketing, alături de produs, preț și distribuție. Orice organizație, fie că este publică sau privată, ar trebui să-și stabilească un plan de marketing al cărui principal obiect să fie acela de a produce rezultate pe care piața-țintă să le aprecieze. Dacă în sectorul privat deviza marketingului este „satisfacție și valoare pentru client”, în sectorul public aceasta este „satisfacție și valoare pentru cetățean”⁴. Astfel, dacă ne referim în mod particular la organizația militară, se pot stabili obiective care să fie susținute de un plan de marketing strategic coerent. Printre acestea ar putea fi:

- promovarea valorilor armatei și a tradițiilor militare;
- înțelegerea locului și rolului instituției militare în societate;
- atragerea sprijinului cetățenilor;
- îmbunătățirea satisfacției cetățenilor în legătură cu organizația militară;
- creșterea grijii cetățenilor față de mediu;
- respectarea în mai mare măsură a legii.

În același timp, marketingul nu trebuie perceput ca un mijloc de manipulare. Utilizarea elementelor mixului de marketing trebuie să se bazeze pe date și fapte concrete și reale, nu pe construirea unei imagini false, care să inducă o percepție greșită în rândul populației. Abordarea de marketing trebuie



centrată pe cetățean, fiind o abordare sistemică, pornind de la analiza situației, stabilirea obiectivelor, segmentarea pieței, stabilirea publicului-țintă, efectuarea studiilor /cercetărilor de marketing, poziționarea mărcii (organizației), alegerea unei combinații strategice de instrumente de marketing, realizarea unei evaluări și stabilirea bugetului și a planului de implementare. Aplicând un astfel de algoritm în cadrul instituției militare acesta va avea ca efect transformarea armatei dintr-o entitate tradiționalistă netransparentă, într-una modernă, cu un contact puternic cu cetățenii, bazându-se pe calitatea și profesionalismul personalului și promovarea unei imagini transparente, fără a afecta confidențialitatea informațiilor care nu sunt destinate publicului larg.

Planificarea strategică de marketing

Planificarea strategică de marketing are o importanță deosebită, având în vedere evoluțiile rapide și de multe ori imprevizibile ale mediului înconjurător al oricărei organizații. Importanța planificării strategice de marketing în organizația militară devine tot mai accentuată pe măsură ce tendințele din mediul de securitate din zonă, dar și schimbările profunde din cadrul societății generează incertitudini ale viitorului, iar factorii de decizie trebuie să găsească soluții rapide de adaptare la aceste evoluții. Aceste soluții necesită decizii strategice. La nivelul organizațiilor, deciziile strategice au în vedere patru direcții fundamentale⁵:

- orientarea pe termen lung a evoluției organizației;
- definirea, în dinamică a structurii organizației;
- corelarea activităților organizației cu evoluțiile din mediul înconjurător în vederea optimizării oportunităților și minimizării amenințărilor;
- corelarea activităților organizației cu resursele și posibilitățile existente în cadrul mediului exterior.

Planificarea strategică de marketing constă dintr-un proces care pleacă de la stabilirea unor obiective și strategii pe termen lung la nivelul organizației, care să asigure o relație durabilă între resursele proprii și mediul exterior, favorabilă dezvoltării și atingerii scopului său fundamental. Planificarea strategică are rolul de a diminua

riscurile de apariție a erorilor și de a plasa organizația într-o poziție din care să poată anticipa schimbarea, să fie în măsură să reacționeze rapid la aceasta în scopul obținerii unei poziții avantajoase, asigurând pe termen lung o evoluție pozitivă a organizației. Procesul de planificare strategică de marketing asigură pașii necesari pentru luarea în considerare a tuturor elementelor necesare pentru analiza, stabilirea strategiei și implementarea instrumentelor de marketing în vederea îndeplinirii obiectivelor propuse. Etapele acestui proces de planificare sunt evidențiate în figura 1.

Strategia de marketing

Strategia de marketing are la bază segmentarea pieței, stabilirea publicului țintă, poziționarea organizației în raport cu ceilalți concurenți și stabilirea elementelor mixului de marketing. Pentru *Armată*, ca organizație guvernamentală, nu există o segmentare reală a pieței, deoarece „piața” căreia i se adresează este formată din toți cetățenii țării, care se constituie ca public-țintă. În același timp, nefiind pe o piață concurențială nu este nevoie să se poziționeze în raport cu alte organizații concurente, astfel că cel mai important element al strategiei de marketing se axează pe stabilirea mixului de marketing.

Elementele mixului de marketing se referă la modalitatea în care sunt antrenate resursele organizației și la proporțiile în care acestea se combină pentru a atinge obiectivele propuse. Componentele mixului de marketing se evidențiază prin instrumentele la care firma / organizația apelează în contact cu clienții / publicul-țintă. Specialiștii în domeniu au ajuns la un numitor comun în definirea conținutului mixului de marketing, prin gruparea tuturor instrumentelor aflate la dispoziție în patru mari grupe: produsul, prețul, distribuția și promovarea. Prin conceptul de mix de marketing se poate înțelege orientarea activității de marketing a organizației, plecând de la resursele interne și condițiile externe, prin combinarea variabilă, sub forma unor „planuri coerente a elementelor politicii de produs, de preț, de distribuție și de promovare”⁸.

Cele patru elemente – produsul, prețul, distribuția și promovarea sunt variabile, fiind, în general, combinate în diferite proporții. Deși combinarea instrumentelor de marketing este decisă de către organizație, aceasta nu poate manevra în

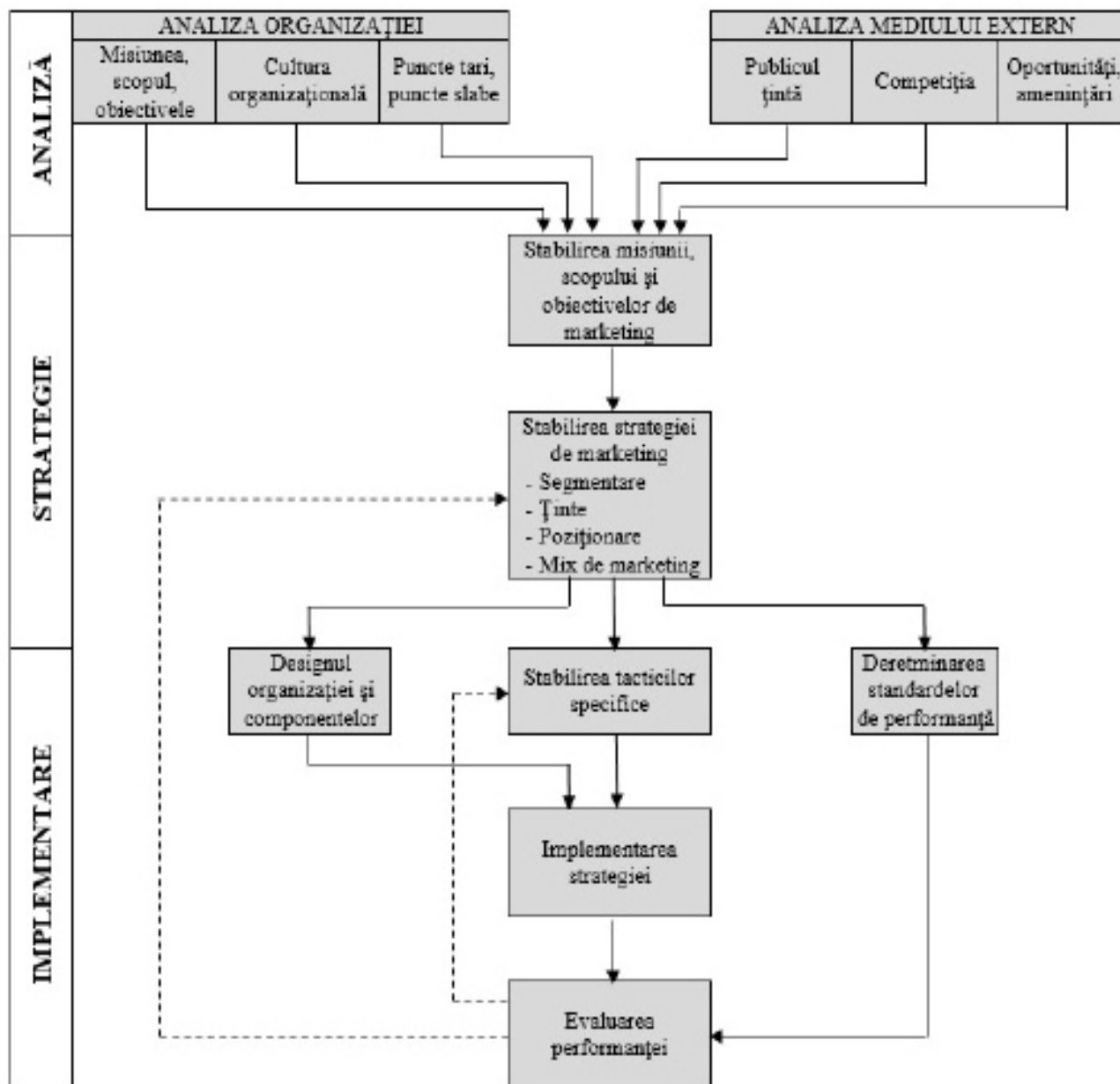

Fig. 1 Procesul de planificare a marketingului strategic al organizației⁷

aceeași măsură toate cele patru variabile. Produsul și promovarea sunt elementele care pot fi manevrate cel mai ușor de către organizație, însă prețul și distribuția au o natură aparte. Astfel, specific organizației militare, prețul nu intră în categoria mixului de marketing, însă produsul, promovarea și distribuția sunt elementele care se pot lua în considerare.

Structura mixului de marketing, locul ocupat de fiecare component al său, depinde de posibilitățile organizației, de condițiile de mediu intern și extern, de viziunea și capacitatea de realizare a celei mai bune combinații de instrumente de către factorii

de decizie. Numărul de combinații posibile este foarte mare, de aceea este foarte dificil să se aleagă combinația, proporțiile și acțiunile potrivite pentru asigurarea unei strategii de marketing eficiente și eficiente. Optimizarea eforturilor de alegere a variantei potrivite are ca obiectiv stabilirea unei soluții care minimizează eforturile necesare pentru a obține efectul maxim așteptat⁹.

Producele unei organizații pot să fie sau să nu fie obiecte palpabile, produsul fi denumit ca fiind „orice lucru care poate fi oferit pe o piață pentru a satisface o nevoie”¹⁰, acesta putând fi un bun material, un program, un serviciu, o



experiență, un eveniment, o persoană, un loc, o organizație, o informație, o idee sau un concept. Elaborarea strategiei de produs presupune analiza unui set de variabile, cum ar fi calitatea, designul, caracteristicile, opțiunea, denumirea, precum și modul de prezentare.

Marca este un element important, în ecuația unui produs, de multe ori, la fel de important ca produsul în sine. Marca este un nume, un termen, un semn, un simbol sau design, ori o combinație a acestor elemente care-l identifică pe cel care livrează un produs. Imaginea mărcii se referă la păreri, sentimentele și atitudinea efectivă pe care consumatorii, cetățenii, publicul-țintă, în general, le au față de marcă. *Armata*, ca marcă a statului român, este o marcă extrem de valoroasă și apreciată. Dacă ne raportăm la ultimele sondaje de opinie, conform unui studiu realizat în perioada 09-14 iulie 2015, de către institutul INSCOP Research, la comanda cotidianului *Adevărul*, Armata se situează pe primul loc în încrederea românilor, 75% dintre respondenți declarând în luna iulie că au încredere multă și foarte multă în această instituție, comparativ cu 74,3% în luna aprilie¹¹.

Strategiile de *distribuție* se bazează pe decizii referitoare la locul, momentul și modul în care clientul / publicul-țintă va accesa oferta, precum și la canalul de distribuție.

Așa cum aminteam anterior, *prețul* nu intră în categoria elementelor mixului de marketing specifice organizației militare. Cu toate acestea, se pot face anumite simulări atât pe baza unor modele matematice, dar și plecând de la experiențe ale altor state, care să cuantifice, în valoare a produsului intern brut, efectul degradării mediului de securitate sau dimpotrivă, efectul consolidării acestuia. Plecând de la anumite scenarii posibile se pot face estimări realiste care, în final, să fie utile în deciziile strategice luate la nivelul politico-militar cel mai înalt.

Campaniile de *promovare* sunt constituite din comunicări cu caracter persuasiv, dar pot include și comunicări cu caracter informativ sau educativ. Prin promovare, publicul-țintă are acces la cele mai relevante informații despre organizație și despre produsul pe care aceasta îl oferă. Strategia de comunicare a unei organizații cuprinde o combinație de publicitate, vânzare personală, promovare a vânzărilor, relații publice și marketing direct.

Activitățile de promovare specifice organizației militare nu accesează toate cele cinci componente

ale promovării, ci se axează în special pe activitatea de relații publice, cea de publicitate și cea de marketing direct.

Un instrument deosebit de important al promovării, utilizat în mare măsură de către instituția militară, îl reprezintă activitatea de relații publice, care contribuie substanțial la crearea unor relații bune cu diferitele categorii de public, prin obținerea unei mediatizări favorabile, prin construirea unei bune imagini a organizației în percepția publicului sau prin gestionarea eficientă și reducerea efectelor negative produse de zvonuri sau alte evenimente defavorabile instituției. Relațiile publice pot avea un impact puternic asupra publicului, în condițiile unor costuri relativ scăzute. Informațiile pe care organizațiile le difuzează prin intermediul structurilor de relații publice sunt preluate și de alte canale media care răspândesc informațiile către publicul larg. În unele cazuri, personalul care se ocupă de domeniul relațiilor publice se concentrează doar pe comunicare, care nu este întotdeauna corelată cu obiectivele de marketing strategic ale organizației, fapt care generează desincronizări între îndeplinirea acestor obiective și mesaje transmise de către structurile de relații publice.

Strategiile de comunicare ale structurilor de relații publice trebuie să se axeze atât pe informarea publicului intern, cât și a publicului extern. În organizația militară, publicul intern este constituit din personalul militar activ și în rezervă, personalul civil, precum și membrii familiilor acestora și se poate realiza prin mass-media militară, produse audiovizuale sau multimedia, buletine informative sau informări realizate de către personalul de relații publice. Scopul informării interne este de pune la dispoziția publicului intern un flux permanent și nedistorsionat de informații generale și militare care le influențează viața personală, viața de familie și cariera, dar în același timp și de a fi în măsură, ca în mod individual, să contribuie la efortul comun de a crește prestigiul și de a îmbunătăți permanent imaginea instituției militare.

Publicul extern este, în principal, format din marele public (cetățenii țării, mass-media civilă, organizații nonguvernamentale), care este interesat în ce măsură instituția militară asigură siguranța acestora; autoritățile publice centrale și locale; agenți economici; și nu în ultimul rând, mediul internațional (presa internațională, guvernele



străine). Pentru realizarea informării publicului extern, organizația militară are la dispoziție o gamă extrem de variată de soluții: acordarea de interviuri și declarații de presă, organizarea de conferințe de presă și briefinguri, elaborarea de comunicate de presă, răspunsuri la solicitările privind informațiile de interes public, organizarea de vizite în instituțiile militare, organizarea de zile ale porților deschise, invitații de participare la activități de instrucție, activități culturale, sportive și aniversări, vizite în zonele de dislocare ale contingentelor românești din teatrele de operații, întâlniri informale, informarea prin internet (prin intermediul site-urilor oficiale sau a rețelelor de socializare).

Procesul de planificare a unei strategii active de relații publice permite organizației să dețină un permanent control asupra mesajelor esențiale pe care vrea să le transmită în spațiul public și în același timp să reacționeze prompt în situații de criză mediatică, inerente oricărei entități. Situațiile de criză trebuie tratate cu maximă responsabilitate, deoarece acestea au un impact major asupra percepției publicului și pot genera distorsiuni în ceea ce privește realitatea. În literatura de specialitate există două abordări privind managementul crizelor mediatice¹²: o abordare pe termen lung și una pe termen scurt. Abordarea pe termen lung presupune ca structurile de relații publice să fie permanent pregătite pentru a face față crizelor mediatice. În acest sens, este foarte importantă cultivarea unor bune relații cu instituțiile mass-media care pot prelua mesajele transmise de către purtătorii de cuvânt. Concomitent, liderii formali trebuie instruiți asupra modului de abordare a relației cu media în aceste situații. Aceasta înseamnă dezvoltarea unei atitudini ce presupune ca membrii mass-media să nu fie priviți ca „inamici”, ci mai degrabă ca profesioniști care încearcă să-și facă meseria cât mai bine. De aceea, antrenarea liderilor prin susținerea unor conferințe de presă, interviuri sau punerea acestora în diverse situații ipotetice joacă un rol important în pregătirea rezolvării crizelor mediatice.

Concluzie

Marketingul, în general, și marketingul strategic, în special, joacă un rol important în orice organizație, încusiv în organizația militară. Strategia de marketing combină elementele mixului de marketing în proporții variabile astfel încât să fie identificată formula adecvată care, cu eforturi

minime să conducă la rezultate maxime. Efortul de promovare și de menținere la cote înalte a unei imagini pozitive a instituției militare, precum și de informare a publicului larg despre locul și rolul Armatei în societate nu poate fi complet doar prin acțiunea liderilor formali și a structurilor de relații publice, ci presupune un efort colectiv al întregului personal al instituției. Acest efort presupune acțiuni pe două direcții: o direcție coordonată de către structurile responsabile care pleacă de la definirea scopului și a obiectivelor pe termen lung ale organizației și pe baza acestora crearea unui plan strategic de marketing care să fie implementat, monitorizat și ajustat permanent și o altă direcție care presupune crearea unei mentalități de marketing în rândul membrilor organizației prin cunoașterea principiilor fundamentale ale marketingului, cultivate prin practică, și formarea unei atitudini, a unei stări de spirit privind apartenența fiecărui individ la organizația militară.

NOTE:

1 P. Amerein, D. Barczyk, R. Evrard, F. Rohard, B. Siband, P. Weber, *Manual de marketing strategic și operațional*, Editura Teora, București, 2002, p. 3.

2 *Ibidem*.

3 Lisa M. Keefe, *What is the meaning of 'marketing'?*, Marketing News; 9/15/2004, Vol. 38 Issue 15, pp. 17-18, <http://www.johnstockmyer.com/enmu/mktg1.htm>

4 Arcadie Hinescu, Daniela Arcadia Hinescu, *Marketing strategic*, Editura Napoca Star, Cluj-Napoca, 2007, p. 20.

5 Philip Kotler, Nancy Lee, *Marketing în sectorul public*, Editura Meteor Press, București, 2008, p. 20.

6 Arcadie Hinescu, Daniela Arcadia Hinescu, *Marketing strategic*, Editura Napoca Star, Cluj-Napoca, 2007, p. 241.

7 Alan R. Andreasen, Philip Kotler, *Strategic marketing for nonprofit organizations*, Seventh Edition, Editura Pearson Education, Londra, 2008, p. 65.

8 Laura Bacali, *Marketing – mix*, Atelierul de multiplicare al Universității Tehnice, Cluj-Napoca, 1997, p. 15.

9 Gheorghe Minculete, *Marketing*, Editura UNAp „Carol I”, București, 2007, pp. 117-119.

10 Philip Kotler, Nancy Lee, *Marketing în sectorul public*, Editura Meteor Press, București, 2008, p. 39.

11 <http://www.inscop.ro/29-iulie-2015-infomm-sondaj-armata-si-jandarmeria-primele-doua-locuri-in-topul-inecrederii-romanilor/>

12 Alan R. Andreasen, Philip Kotler, *Strategic marketing for nonprofit organizations*, Seventh Edition, Editura Pearson Education, Londra, 2008.

BIBLIOGRAFIE

Amerein P., Barczyk D., Evrard R., Rohard F., Siband B., Weber P., *Manual de marketing strategic și operațional*, Editura Teora, București, 2002.



Andreasen R. Alan, Kotler Philip, *Strategic marketing for nonprofit organizations*, Seventh Edition, Editura Pearson Education, Londra, 2008.

Armstrong Gary, Kotler Philip, *Principiile marketingului*, Ediția a IV-a, Editura Teora, București, 2008.

Bacali Laura, *Marketing – mix*, Atelierul de multiplicare al Universității Tehnice, Cluj-Napoca, 1997.

Hinescu Arcadie, Hinescu Daniela Arcadia, *Marketing strategic*, Editura Napoca Star, Cluj-Napoca, 2007.

Keefe M. Lisa, *What is the meaning of 'marketing'?*, Marketing News; 9/15/2004, Vol. 38 Issue 15, p.17-18, <http://www.johnstockmyer.com/enmu/mktg1.htm>

Kotler Philip, Lee Nancy, *Marketing în sectorul public*, Editura Meteor Press, București, 2008

Minculete, Gheorghe, *Marketing*, Editura Universității Naționale de Apărare „Carol I”, București, 2007.

<http://www.inscop.ro/29-iulie-2015-infomm-sondaj-armata-si-jandarmeria-primele-doua-locuri-in-topul-increderii-romanilor>



FOLOSIREA URANIULUI SĂRĂCIT PE CÂMPUL DE LUPTĂ. COMPATIBILITATEA CU PREVEDERILE DREPTULUI INTERNAȚIONAL UMANITAR

THE USE OF DEPLETED URANIUM ON THE BATTLEFIELD. COMPATIBILITY WITH THE PROVISIONS OF INTERNATIONAL HUMANITARIAN LAW

Col.dr. Roland-Dorian ENE*

Uraniul sărăcit este un produs secundar radioactiv și toxic. Acesta are mai multe utilizări, pentru muniții perforante, rezervoare, transportoare blindate și avioane. Muniția cu uraniu sărăcit produce un fum care conține particule radioactive și toxice de oxid de uraniu și prezintă un risc, pentru personalul civil și militar, la inhalare, muniție care poate contamina solul și apele subterane, la atingerea țintei.

Depleted uranium is a radioactive and toxic byproduct. It is used for more than one member for perforante munitions used in tanks, armoured conveyor and planes. Ammunition with depleted uranium comes on, generating a smoke that includes radioactive particles and toxic of uranium oxide, which gives rise to a risk of inhalation for civil and military personnel, munition which may contaminate soil and groundwater.

Cuvinte-cheie: muniție cu uraniu sărăcit; radiație alfa; norme juridice; interdicție; drept internațional umanitar.

Keywords: *ammunition with depleted uranium; radiation alpha; legal rules; prohibition; international humanitarian law.*

Într-o retrospectivă istorică, se constată că, în perioada războiului, brutalitățile au devenit tot mai evidente, situație în care multe națiuni au decis ca unele acte de război să fie considerate „inumanе” și deci, nefiind necesare pentru înfrângerea inamicului, motiv pentru care *umanitarismul* a fost acceptat de către tot mai multe culturi de pe tot globul, chiar dacă unele nu au aderat la toate convențiile și protocoalele care reglementează acest subiect.

Ca rezultat a fost adoptat un set de legi internaționale (*legi umanitare de război*), ce interzic anumite acte, mijloace și metode de luptă,

pe durata războiului, neinterzicând, însă, războiul în sine, ca mijloc de soluționare a conflictelor. Din punct de vedere al apariției în timp, Convențiile de la Haga din 1899 și 1907 sunt considerate cele mai vechi corpuri de legi, ce conțin norme juridice imperative care reglementează și limitează metodele și mijloacele de purtare a conflictelor armate, care reușesc o definire clară a scopului războiului și a situațiilor în care, raportat la mijloacele și metodele de luptă cunoscute și folosite, poate fi apreciat ca un conflict care s-a desfășurat în condiții de legitimitate folosire a mijloacelor și a metodelor de purtare a înfruntării armate.

Articolul 22 al Convenției a 4-a de la Haga (*Legi și drepturi în războiul terestru*) specifică „... dreptul beligeranților de a adopta mijloace de rănire a inamicului nu e nelimitat...”, iar articolul 3

* **Oficiul Național pentru Cultul Eroilor,**
București
e-mail: roland_ene2006@yahoo.fr



specifică, în mod expres, că „... este responsabilitatea oricăror părți pentru toate actele comise de către forțele sale armate.”, intenția legiuitorului, de la acea vreme, fiind probabil aceea că „... în cazul în care un stat violează legile conflictului armat, acesta ar trebui să fie tras la răspundere de către părțile în conflict afectate”.

Cauzele care au condus la limitarea dreptului statelor de a recurge discreționar la metode și mijloace de război au fost efectele distructive ale războiului, persoanele asupra cărora sunt îndreptate acțiunile militare, locurile și bunurile vizate de atacul armat. Expresia *mijloace de război* definește armele și sistemele de arme prin care se exercită, materialmente, violența împotriva inamicului, iar cea de *metode de război* definește procedeele tactice utilizate, în caz de conflict armat, pentru a realiza scopurile acțiunilor militare. Este interzisă folosirea într-un conflict armat a metodelor și a mijloacelor de război care produc răul superfluu (crude, barbare și perfide), au efecte nediscriminate (arme oarbe, chimice, bacteriologice, armele nucleare și termonucleare), nu fac distincție între obiectivele militare și cele civile și produc daune întinse, grave și durabile mediului natural. Din aceste rațiuni, Dreptul Internațional Umanitar, mai târziu, a consacrat trei principii fundamentale: *în alegerea mijloacelor și a metodelor de război trebuie să se facă o distincție clară între obiectivele militare și obiectivele cu caracter civil; atacurile să fie îndreptate numai împotriva obiectivelor militare; să se limiteze pe cât posibil suferințele (pagubele) pe care le-ar putea avea combatanții, populația civilă și mediul natural*¹.

Arma nucleară – reprezintă un dispozitiv susceptibil de a elimina energie nucleară în mod necontrolat, al cărui ansamblu de caracteristici îl fac apt pentru a fi folosit în scopuri de război.

Conceptul de armă nucleară înglobează bomba atomică, bomba cu hidrogen (termonucleară) și bomba cu neutroni (o bombă de putere mai mică, cu forță explozivă mai redusă, dar cu emisiune sporită de radiație neutronică). Armele nucleare constituie o categorie specifică de arme care provoacă distrugerii masive și pagube considerabile, efectul undei de șoc și al radiației penetrante fiind catastrofal. Referindu-ne strict la acest mijloc de luptă și la folosirea lui, *Dreptul Internațional Umanitar*, chiar și astăzi, în plin secol XXI, nu conține norme care să interzică, în mod expres, utilizarea armelor

nucleare, ci numai unele interdicții privitoare la efectuarea de experiențe în atmosferă, în spațiul cosmic sau sub apă; la a experimenta, utiliza, fabrica, produce sau achiziționa, primi, depozita, instala, monta sau poseda arme nucleare într-o anumită zonă; la a plasa sau a instala armele nucleare pe fundul mărilor și oceanelor precum și în subsolul lor; a plasa pe orbită, în jurul pământului, sau pe alte corpuri cerești, obiecte purtătoare de arme nucleare; la utilizarea lor pe Lună (precizare expresă a legiuitorului) sau la plasarea lor în Antarctica. Singurul document în care s-au făcut, cât de cât, referiri privitoare la caracterul ilegal al armelor nucleare îl reprezintă „Declarația cu privire la interzicerea armelor nucleare sau termonucleare”, adoptat pe 24 noiembrie 1961 de Adunarea Generală a ONU, unde se stipulează, în mod explicit, faptul că:

a) folosirea armelor nucleare și termonucleare este contrară spiritului literei și altor scopuri ale Cartei ONU și constituie o violare a Cartei;

b) folosirea armelor nucleare și termonucleare ar depăși necesitățile de război și ar cauza umanității și civilizației suferințe și distrugerii mari și este, în consecință, contrară regulilor Dreptului Internațional și regulilor umanității;

c) folosirea armelor nucleare și termonucleare este îndreptată nu numai împotriva unui inamic, ci contra omenirii, în general, dat fiind că popoarele lumii, neimplicate în război, vor avea de suferit toate efectele cauzate de folosirea acestor arme;

d) orice stat care folosește arme nucleare și termonucleare trebuie să fie considerat drept unul care violează Carta ONU acționând cu dispreț față de legile umanității și admițând o crimă împotriva umanității și civilizației.

Neexistând instrumente internaționale – DE LEGE LATA – asupra interzicerii utilizării armelor nucleare, statele clubului nuclear consideră utilizarea armelor nucleare, în special a celor tactice, ca fiind legală.

Toate acestea dovedesc faptul că, deși există principii și norme de drept internațional aplicabile armelor nucleare și un consens general la nivelul ONU asupra caracterului ilegal al folosirii armelor nucleare, absența unei norme exprese în acest sens a permis unor state să se situeze și să acționeze în sens contrar. Prin *Rezoluția nr. 1718/2006*, statele democratice au condamnat testul nuclear declarat de Coreea de Nord, la 9 octombrie: *Este interzisă*



folosirea armelor, proiectilelor, materialelor și mijloacelor de război a căror natură este de a cauza suferință inutilă. Este interzisă folosirea mijloacelor de război care sunt menite, ori de la care se așteaptă, să provoace daune extinse spațial sau pe termen lung, mediului. Se va avea în grijă pe durata războiului ca mediul să fie protejat de daune severe, extinse și pe termen lung, protecția incluzând interzicerea metodelor și mijloacelor de război ce au ca scop ori de la care se poate aștepta să cauzeze daune mediului natural, aducând prejudicii sănătății sau capacității populației de a supraviețui – și au reclamat eliminarea, de o manieră totală, verificabilă și ireversibilă, a armelor nucleare și a programului nuclear (impunând un regim complex de sancțiuni, acoperind armele convenționale de calibru mare, toate materialele și tehnologiile care ar putea contribui la dezvoltarea programului nuclear) și solicitând, de asemenea, tuturor statelor membre să raporteze Consiliului de Securitate, în termen de 30 de zile de la adoptarea rezoluției, asupra măsurilor luate în vederea implementării prevederilor rezoluției, motive pentru care au decis constituirea unui Comitet de sancțiuni, în vederea monitorizării implementării regimului de sancțiuni, comitet care urma să prezinte rapoarte trimestriale asupra modalităților de întărire a eficienței măsurilor impuse.

Nimeni și nimic nu vorbește, însă, despre ilegalitatea sau interzicerea folosirii uraniului sărăcit.

Uraniul sărăcit este un produs secundar radioactiv și toxic din punct de vedere chimic al procesului de îmbogățire a uraniului, al cărui nivel de radioactivitate crește cu timpul. Acesta este utilizat de mai multe state pentru munițiile perforante utilizate la tancuri, transportoare blindate și avioane. Munițiile cu uraniu sărăcit se aprind, generând un fum ce include particule radioactive și toxice de oxid de uraniu, care prezintă un risc de inhalare pentru personalul civil și militar, iar munițiile care nu nimeresc ținta pot contamina solul și pânza freatică. În prezent, peste 20 țări au în arsenalul lor și utilizează/au utilizat arme cu uraniu sărăcit, în diverse conflicte militare (*Marea Britanie, SUA, Franța, Rusia, Grecia, Turcia, Israel, Arabia Saudită, Bahrain, Egipt, Kuweit, Pakistan, Thailanda, Iraq și Taiwan*). Uraniul sărăcit a fost folosit pe scară largă în 1991, în Războiul din Golf, apoi în Bosnia, în 1995 și în Războiul din

Balcani, în 1999. În Kosovo, proiectilele cu uraniu sărăcit au fost lansate de la distanță, din statele vecine – Macedonia, Albania², pericolul major fiind reprezentat de vehiculele contaminate cu uraniu sărăcit (*colectorii de metal vechi și copiii care adesea se joacă în interiorul acestora sunt supuși unor riscuri semnificative*), iar de curând s-a dat publicității informația că cercetătorii eleni au raportat o creștere de 25% a nivelului de radiații atunci când vânturile veneau dinspre Kosovo.

Există, în prezent, preocupări cu privire la certificarea/fundamentarea potențialei utilizări a muniției cu uraniu sărăcit în Afganistan. În Războiul din Golf, SUA au folosit aproape un milion de proiectile, lăsând pe câmpul de luptă peste 1.400 de tancuri irakiene distruse, soldații americani implicați în acest conflict respirând aerul radioactiv. O mare parte din uraniul sărăcit folosit în timpul Războiului din Golf a fost transformat la temperaturi foarte mari, în urma impactului, în particule foarte fine de oxizi de uraniu (*UO₂ și UO₃*) care au format o pâclă sau o ceață remanentă, o anumită perioadă în zona de conflict. La momentul de față a fost readusă în discuție situația din Kuweit și Irak – *sunt numeroase proiectile cu uraniu sărăcit rămase în urmă, iar odată cu ploile, substanțele toxice pătrund în pânza freatică și de acolo în mâncare.*

Majoritatea medicilor și cercetătorilor sunt de părere că până și cele mai mici nivele de radiații sunt periculoase și cresc riscul de cancer. Acești factori arată că protecția populației civile ar fi amenințată chiar dacă nu se află în zona de conflict (*au fost raportate asemenea incidente printre refugiații din Irak, în Iran, ce se aflau în apropierea zonei de conflict din Kuweit*).

Munițiile cu uraniu sărăcit au fost utilizate în ciuda unor lacune considerabile în materie de date în ceea ce privește comportamentul de mediu al uraniului sărăcit, pericolele chimice și radiologice pe care le reprezintă, nivelul de contaminare care poate apărea în diferite situații și, lucrul cel mai important, măsura în care populațiile civile pot fi expuse la resturi de uraniu sărăcit. Deși impactul armelor cu uraniu sărăcit poate fi limitat în zona țintei, răspândirea componentelor muniției după impact nu poate fi controlată. După impact, uraniul arde parțial producând oxid de uraniu ce se poate răspândi pe distanțe extinse din cauza condițiilor de mediu (*vânt, precipitații*). În momentul în care



este eliberat în aer atât combatanții, cât și populația/ persoanele civile pot fi contaminați prin inspirarea oxizilor de uraniu, ingerarea apei sau a mâncării contaminate cu uraniu, sau prin expunerea unor răni deschise la praful de uraniu.

La un atac aerian se folosesc, de regulă, între 10 și 20 de proiectile cu uraniu sărăcit. Acestea se vor împrăștia pe o lățime de 10 metri și o lungime de 50 de metri, iar cantitatea de uraniu sărăcit pe acea suprafață va fi de 3-6 kg. La impactul proiectilului, conținând uraniu sărăcit, cu obiective dure, acesta se sparge în fragmente și praf (*în medie 10-35% din proiectile, după impact, se transformă în aerosoli sau în particule în urma arderii, iar cele mai multe particule de praf sunt de dimensiuni mai mici de 5 mm*) care se împrăștie în direcția vântului și se depune pe țintă și în jurul ei.

Dacă zona de atac are un sol stâncos și pietros, proiectilele se pulverizează puternic, iar cantitatea de praf va fi mare. Presupunându-se că o zonă de atac este lovită de 10 kilograme de uraniu sărăcit, zona afectată va avea o arie de 31.400 de metri pătrați și pe fiecare metru pătrat se vor găsi 0,31 grame de uraniu sărăcit. Totuși, dacă aria de depunere este mai mică, de exemplu de 1.000 de metri pătrați, concentrația de uraniu sărăcit este de 10 g/m², aceasta reprezentând o concentrație periculoasă. Din documentele date publicității de către specialiștii americani care au lucrat la proiectilele cu uraniu sărăcit, rezultă că acestea pot fi periculoase atât sub forma intactă, când emit radiații beta, cât și sub forma explodată, prin radiațiile alfa și beta emise de fragmente sau praf.

Radiațiile alfa sunt principalul motiv de îngrijorare în cazul folosirii munițiilor sau diferitelor produse în fabricarea cărora s-a utilizat și uraniu sărăcit.

Folosirea uraniului sărăcit afectează, de asemenea, copiii personalului militar și civil, care au intrat în contact cu acesta. Studii efectuate de către doctorii irakieni au găsit ca responsabil, uraniul sărăcit, pentru creșterea mortalității infantile și a defectelor la naștere. În unele zone din Irak, formele de cancer și defectele congenitale la copii au crescut, în mod exponențial, până la punctul în care femeile nu-și mai doresc copii. Se estimează, de asemenea, că 67 % din copii născuți, ai veteranilor americani din Războiul din Golf, au avut diverse afecțiuni severe la naștere.

În pofida tuturor rapoartelor, în opinia unora nu îndeajuns de concludente, orice acțiune

incriminatorie pe care uraniul sărăcit o cauzează acestor copii este contrară principiilor umanitare, aceștia neputând fi clasificați drept combatanți.

Interzicerea armelor cu uraniu sărăcit, sub argumentul producerii unor efecte/urmări nediscriminatorii, presupune să dovedim disproporționalitatea afectării civililor în relație cu scopul militar urmărit. În opinia mea, este însă de datoria beligerantului care folosește uraniu sărăcit să caute să minimalizeze producerea unor daune colaterale sau vătămarea accidentală, pe cât posibil, a persoanelor și populației civile care nu sunt participanți la conflictul armat/acțiunile militare. Dacă urmările produse de folosirea munițiilor cu uraniu sărăcit, în speță, ingerarea sau inhalarea particulelor de uraniu sărăcit, afectează mai mult persoanele sau populația civilă noncombatantă și acest lucru devine internațional recunoscut, rezultă că decizia folosirii munițiilor cu uraniu sărăcit a fost ilegală și excesivă. Legile internaționale ale neutralității sunt, de asemenea, violate, în condițiile în care particulele, produse în urma folosirii muniției cu uraniu sărăcit, pot fi împrăștiate de curenții de aer sau pot intra în sistemul de circulație a apei, în aceste condiții fiind evidentă încălcarea și nerespectarea integrității teritoriale a unui stat neutru.

Utilizatorii munițiilor cu uraniu sărăcit pretind că efectele folosirii acestui tip de muniție, asupra statelor neutre, este neintenționat (*asemănător conceptului de pagube colaterale*) și, deci, nu îi scoate în afara legii. Evaluând impactul utilizării proiectilelor cu uraniu sărăcit asupra sănătății personalului militar implicat în misiuni specifice – *riscul apariției cancerului în cazul implicării unui militar într-o misiune prezumtivă în care utilizează proiectile cu uraniu sărăcit, militarul fiind lovit accidental de schizele acestuia și inhalând oxizii de uraniu și praful apărut după explozie* – s-a calculat riscul de îmbolnăvire, iar în caz că iradierea a condus la apariția cancerului, s-a calculat probabilitatea de apariție a fiecărui tip de cancer. În calcul, s-a utilizat Modelul lui Jacobi pentru estimarea riscului de îmbolnăvire a minerilor din minele de uraniu.

Concluzia: Datele de expunere contribuie semnificativ la apariția unor tipuri de cancer. Pentru cazul luat în discuție, au fost calculate și determinate valori peste limite normale, rezultând probabilități semnificative (până la 10%) de apariție a cancerului pulmonar și al gâtului. Această probabilitate nu este mare, însă ea există și trebuie



luată în considerare. Cel mai probabil este ca militarul să se îmbolnăvească de cancer pulmonar, care pe lângă probabilitatea de apariție are și un exces de risc relativ mult mai ridicat decât cancerul gâtului.

Riscul îmbolnăvirii de cancer pulmonar, al militarului implicat în misiuni specifice utilizării proiectilelor cu uraniu sărăcit, este cu mult mai mare decât riscul îmbolnăvirii de cancer pulmonar a unui individ oarecare, pe parcursul vieții.

Parlamentul European, începând cu februarie 2014, s-a implicat și s-a opus în mod constant utilizării munițiilor cu uraniu sărăcit. Și în cadrul Adunării Generale a Organizației Națiunilor Unite au crescut preocupările privind utilizarea munițiilor cu uraniu sărăcit, o a cincea rezoluție pe această temă fiind depusă în octombrie 2014.

Curtea Internațională de Justiție nepronunțând o hotărâre definitivă, în sensul interzicerii utilizării armelor nucleare, statele care utilizează muniții sau mijloace de luptă cu uraniu sărăcit proclamă răspicat faptul că afectarea persoanelor, populației civile și a teritoriului unui stat vecin, nebeligerant, din cauza folosirii muniției cu uraniu sărăcit, nu poate constitui un motiv de interdicere în utilizarea lor.

Comisia ONU pentru Drepturile Omului a clasat armele cu uraniu sărăcit în aceeași categorie cu armele nucleare, chimice și bacteriologice, cu cele cu napalm și cu bombele cu efect de brizantă (*cluster bomb*).

Deși armele cu uraniu sărăcit pot fi considerate ilegale în unele cazuri, este neclar dacă această ilegalizare a unui mijloc de luptă poate fi aplicată în toate situațiile. În aceste condiții este dificilă invocarea prohibiției totale (interzicerea producerii, deținerii, stocării și folosirii) asupra armelor cu uraniu sărăcit pe baza acestui principiu. În actuala ordine juridică a lumii nu s-a precizat, cu deplină forță și convingere, cu fermitate, dacă în timp de război ceea ce contează mai mult este obținerea victoriei, salvagardarea suveranității țării sau protejarea elementului uman (persoane și populația civilă) și a mediului natural, pentru generațiile viitoare.

Dreptul Internațional Umanitar și legile cu privire la arta războiului, în care se stipulează standardele armelor ce pot fi folosite în război, standarde publicate în Convențiile de la Haga din 1899 și 1907, Convențiile de la Geneva din 1925 și 1949 și Protocoalele adiționale de la Geneva, din

1977, nu fac nicio referire la utilizarea uraniului sărăcit în conflictul armat. Nu există, raportat la folosirea uraniului sărăcit, nicio referință directă nici cu privire la protecția mediului împotriva unor mijloace care ar putea produce degradări întinse³, durabile și grave, cu urmări incalculabile asupra mediului înconjurător (*Protocolul I a fost prima convenție modernă al cărei scop a fost și protecția mediului pe timp de război și punerea în balans cu interesul uman*).

Majoritatea specialiștilor și autorilor, opinează că în situația inexistenței unei interdicții directe, sau deduse dintr-o interpretare coroborată a mai multor texte de lege, și în situația neaplicării actualelor principii de drept, chiar și în prezența naturii și efectelor radioactive ale folosirii acestuia, ar fi dificil de justificat o interdicere bazată doar pe aceste standarde din cauza concluziilor insuficiente rezultate din datele oferite de comunitatea științifică și din opinia Curții Internaționale de Justiție cu privire la armele nucleare. Ce este de reținut, este faptul că în domeniul juridic, la nivel național și la nivel internațional, s-au impus în legătură cu activitățile militare și în special cu desfășurarea conflictelor armate, principiile generale ale dreptului mediului, în sensul că „... este datoria fiecărui stat de a nu cauza pagube mediului dincolo de competența sa teritorială.

În caz de conflict armat, beligeranții nu sunt exonerati de obligația respectivă, deoarece este unanim admis că există o răspundere și o responsabilitate internațională pentru daunele transfrontiere cauzate mediului natural⁴⁷ și „... există obligația statelor de a respecta mediul, în general”.

Aplicarea acestor principii nu mai are legături cu teritoriile anumitor state, ci se referă la spațiile considerate ca formând patrimoniu comun al umanității: *marea liberă, fundul mărilor și oceanelor, Antartica, spațiul aerian, cosmosul*. Acestea figurează și în nenumăratele instrumente internaționale convenționale și neoconvenționale între care un loc important îl ocupă Charta Mondială a Naturii din 28 octombrie 1982, care prevede la Articolul 5 că: „... natura va fi apărată de degradările cauzate de război sau de alte acte de ostilitate...” și subliniază în art.20 că „... activitățile militare care pot aduce prejudicii naturii vor fi evitate...”⁷⁵

Reafirmând principiul că beligeranții sunt obligați să utilizeze numai mijloace și metode de război legitime, Protocolul adițional – 1977 a



consacrat principiul criteriului ecologic al dreptului conflictelor armate destinat să ilegalizeze mijloacele și metodele de război ecologic.

„Este interzis să se utilizeze metode și mijloace de război care sunt concepute să cauzeze sau de la care se poate aștepta să cauzeze daune întinse, durabile și grave mediului natural”.

Valoarea de principiu a acestei dispoziții convenționale este dată de faptul că ea este inclusă în Regulile fundamentale ale Titlului III (*Metode și mijloace de război, statutul de combatanți și prizonieri de război*) al Protocolului adițional I și are deci o aplicare generală la toate situațiile vizate în acest instrument juridic. Cristopher Weerammanty, jurat al Curții Internaționale de Justiție pentru cazul armelor nucleare a declarat că în cazul în care consecințele pentru acțiunile efectuate erau cunoscute înaintea săvârșirii lor, cel în cauză nu poate evita responsabilitatea faptelor sale.

Lucrarea a beneficiat de suport financiar prin proiectul cu titlul „**Studii doctorale și postdoctorale Orizont 2020: promovarea interesului național prin excelență, competitivitate și responsabilitate în cercetarea științifică fundamentală și aplicată românească**”, număr de identificare contract POSDRU/159/1.5/S/140106. Programul este cofinanțat din Fondul Social European prin Programul Operațional Sectorial Dezvoltarea Resurselor Umane 2007-2013. **Investește în Oameni!**

NOTE:

1 Explozia la sol a unei bombe de 9,1 megatone formează un crater de 57 de hectare și distruge 116.500 de hectare de pădure. Explozia la altitudine a aceleiași bombe provoacă distrugerea a 83.250 de hectare de pădure, explozia unei încărcături termonucleare a 20 Mt ar putea rade de pe fața pământului toate clădirile pe o rază de 24 km, iar emisia de lumină ar fi suficient de puternică pentru a afecta, iremediabil, toate ființele vii pe o rază de 140 km de la epicentrul exploziei.

2 [AEPI1995]-*Health and Environmental Consequences of Depleted Uranium Use in the U.S. Army*; [BTF1999] UNEP/UNCHS Balkans Task Force (BTF): *The potential effects on human health and the environment arising from possible use of depleted uranium during the 1999 Kosovo conflict. A preliminary assessment.*

3 Comparativ putem utiliza definiția termenilor respectivi din *Convenția asupra interzicerii utilizării tehnicilor de modificare a mediului în scopuri militare sau în orice alte scopuri ostile* din 1976; în spațiul acestuia, termenul *întinse* se referă la o suprafață de ordinul a câtorva sute de km, adjectivul *durabil* indică o perioadă care durează luni de zile sau aproximativ un anotimp, iar calificativul *grave* implică

dezechilibrul sau vătămarea vieții umane a resurselor naturale și economice sau a altor bunuri. Interpretarea prezentă în anexa Convenției se referă exclusiv la această convenție fără a prejudicia alte interpretări, în alte acorduri internaționale.

4 Ion Grigore Sion, *Ecologie și drept internațional*, Editura Științifică și enciclopedică, București, 1990, pp. 268-269. (*Mediul natural este definit ca fiind mediul înconjurător din care a fost exclusă populația umană. La nivel global, realitatea mediului natural este alcătuită din următoarele sisteme: atmosfera, geosfera, biosfera, cosmosul. Mediul înconjurător mai cuprinde pe lângă sistemele mediului natural și sociosfera sau mediul uman. În vorbirea curentă, ca expresii echivalente, se utilizează: mediu ambiant, mediu înconjurător.*

5 De exemplu, după o explozie de 10.000 de megatone (care corespunde stocurilor care ar fi utilizate în cazul unui război nuclear) stratul de ozon al atmosferei s-ar reduce cu 30-40%, iar creșterea bruscă a radiațiilor ultraviolete ar face să piară culturile agricole și animalele.

BIBLIOGRAFIE

Jacobi W., Henrichs K., Barclay D., *Verursachungs – Wahrscheinlichkeit von Lungenkrebs durch die berufliche Strahlenexposition von Uran-Bergarbeitern der WISMUT AG, [Probability of causation for lung cancer due to the occupational radiation exposure of uranium miners of WISMUT AG]*, GSF-Bericht S-14/92, Neuherberg 1992.

Jacobi W., Roth P., Noßke D., *Mögliches Risiko und Verursachungs- Wahrscheinlichkeit von Knochen - und Leberkrebs durch die berufliche Alphastrahlen-Exposition von Beschäftigten der ehemaligen WISMUT AG [Possible Risk and Probability of Causation of Bone and Liver Cancer due to the Occupational Alpha Ray Exposure of Workers at the previous WISMUT Uranium Mining Company]*, Forschungsbericht, Oberschleiß heim, July 1997.

Jacobi W., Roth P., *Risiko und Verursachungs- Wahrscheinlichkeit von extrapulmonaren Krebserkrankungen durch die berufliche Strahlenexposition von Beschäftigten der ehemaligen WISMUT AG, [Risk and Probability of Causation of Extrapulmonary Cancers due to the Occupational Radiation Exposure of Workers at the previous WISMUT Uranium Mining Company]*, 86 pages in German, GSF-Bericht 4/95, Oberschleiß heim 1995.

Health and Environmental Consequences of Depleted Uranium Use in the U.S. Army: Technical Report – Army Environmental Policy Institute, Atlanta, Georgia, 1995.



UNEP/UNCHS Balkans Task Force (BTF):
The potential effects on human health and the environment arising from possible use of depleted uranium during the 1999 Kosovo conflict. A preliminary assessment, Geneva, October 1999.

<http://www.acpi.army.mil/library/aepi-publication/du/techreport.html>

<http://www.antenna.nl/wise/uranium/>

http://www.balkans.unep.ch/_files/du_final_report.pdf

http://www.deploymentlink.osd.mil/du_balkans/du_balkans_en.html#toen2

<http://www.iancer.org/depleted/mettoc.htm>

<http://www.bandepleteduranium.org/en/legal-status>

<http://www.countercurrents.org/du-shah231004.htm>

<http://www.nato.int/du/docu/d010402a.htm>

<https://www.icrc.org/eng/resources/documents/misc/57jqxp.htm>



BISERICILE – MONUMENTE ISTORICE COMPONENTE ALE PATRIMONIULUI CULTURAL SPIRITUAL

CHURCHES – COMPONENTS OF HISTORICAL CULTURAL AND SPIRITUAL HERITAGE

Lt.col. (r) ing. Cristian DEME*

Clădirile bisericilor-monumente istorice făcute din piatră sau lemn constituie bogatul patrimoniu cultural, spiritual, tradițional ținând-se cont de vechimea acestor monumente, incommensurabila valoare simbolică a picturilor și semnificația lor exprimă, în final, o parte din cultura și civilizația românească. Monumentele ecleziastice și arhitecturale așteaptă să ajungă în atenția cercetătorilor și a restauratorilor, pentru a beneficia de conservarea și punerea în valoare a operelor și să le integreze în circuitul spiritual, național și, de ce nu, internațional.

As churches, historical monuments, made of wall, stone or wood are part of the rich historical, cultural heritage and spiritual tradition, through the age of these monuments, their immeasurable pictorial value, symbolism and their signification, express in the end, a part of the Romanian culture and civilization. Monuments of ecclesiastical art and architecture are waiting to get the attention of specialized researchers and to benefit from restoration works in order to be integrated in the value circuit of cultural, spiritual, national and, why not, international heritage.

Cuvinte-cheie: conservarea patrimoniului cultural; monumente istorice de artă ecleziastice și arhitecturală; circuitul cultural și spiritual.

Keywords: *preserving cultural heritage; monuments of history and art; monuments of ecclesiastical art and architecture; culture and spiritual circuit.*

Multiseclara noastră istorie a promovat consecvent idealurile libertății și unității naționale, ale dreptății sociale, demnității umane și păcii universale. Dinamismul luptelor pentru biruința acestor idealuri se oglindește prin vechimea, permanența, continuitatea și unitatea românească a trecutului strămoșesc păstrat cu credință și dragoste.

Pe fiecare treaptă a istoriei s-a urmărit menținerea unui echilibru dorit între progres și tradiție. Pildele trecutului, precum și răspunderea prezentului față de ceea ce ne-au lăsat înaintașii și pe care noi trebuie să o transmitem generațiilor viitoare nealterat, mai mult prin istețimea minții, decât prin ascuțișul sabiei, deschide noi perspective și sugerează inedite interpretări înțelegerii

frământărilor și însemnătatea păstrării patrimoniului cultural spiritual – monumente ale istoriei și artei, bisericile de lemn sau de piatră.

Biserica poate fi abordată atât ca monument de artă, biserica văzută material, fizic, dar și ca biserică spirituală, comunitatea credincioșilor care alcătuiesc trupul ființial – mireasa Mântuitorului Iisus Hristos.

Biserica națională a înlesnit în trecutul nu prea îndepărtat, în vremuri de împilare și asuprire națională, „coagularea” fiilor ei din toate provinciile istorice pentru realizarea statului național unitar român, la 1 Decembrie 1918, drept incontestabil al românilor, pe un pământ moștenit de milenii pe care viețuim după legea strămoșească, în spațiul carpto-danubiano-pontic, străvechea vatră dacică și romană a țării.

Ființa neamului românesc a răzbătut împotriva tuturor vicisitudinilor în zbuciumata noastră istorie și datorită imboldului credinței strămoșești

*Aeroportul Arad
e-mail: deme.cristian@yahoo.com



transmisă prin intermediul direct al bisericii și nemijlocit al slujitorilor altarelor, biserica fiind, prin slujitorii ei, o instituție angajată în lupta de apărare a ființei etnice românești și a culturii naționale.

Bisericile ca edificiu, monumente istorice din zid, piatră sau lemn constituie bogata moștenire și tradiție istorică culturală și spirituală care, prin vechimea acestor monumente, prin valoarea lor picturală incomensurabilă, simbolistica și semnificația lor exprimă în definitiv o parte din cultura și civilizația românească. În funcție de soarta pe care au avut-o de-a lungul vremilor vitrege au fost mai mult sau mai puțin conservate, reparate sau transformate, au ajuns până la noi sub forma unor ruine sau temelii care așteaptă în egală măsură atât priceperea restauratorului, cât și interesul pentru a fi păstrate în patrimoniul cultural spiritual.

Vechile biserici oglindesc existența satului românesc, reflex al stărilor etno-demografice și social politice din Evul Mediu. Pe picturile șterse de trecerea timpului, deteriorate de igrasii și fumul lumânărilor aprinse încă se mai pot vedea menționați ctitorii care, de regulă, au făcut parte din pătura conducătoare a satului, care animau viața culturală spirituală alături de slujitorul altarului. Vechile biserici românești s-au bucurat, în ultimul timp, de numeroase cercetări și studii. Cele mai vechi lăcașuri de cult din cărămidă sau piatră ne sunt deocamdată necunoscute, dar se poate estima pe temeiul izvoarelor scrise că la nivelul secolelor IX-X, corespunzător structurilor politice românești atestate în teritoriile intracarpătice de cele mai vechi cronici, sau cel târziu la începutul secolului al XI-lea, când un alt izvor narativ pomenește prezența, la Morisena Cenad, a unei mănăstiri cu hramul Sfântului Ioan Botezătorul, în care slujeau călugări dependenți de biserica constantinopolitană.

Obiectivele investigațiilor viitoare sunt cercetarea prin săpături arheologice care pot duce la identificarea lor pe teren, restaurarea lor pentru valorificarea acestora în scopul îmbogățirii patrimoniului cultural spiritual.

Întemeietori de sate prin defrișare, cnezii își marcau prezența prin ridicarea unei biserici din bogatul material lemnos, ca și pereții caselor și ai anexelor gospodărești. Tradiția locașului din lemn și-a urmat cursul până în prima parte a secolului al XVIII-lea. Înlocuirea vreunei ctitorii mistuite de flăcări se făcea, în general, din lemn, după starea economică a cnezilor și a obștii. Succesiunea

bisericilor de piatră celor de lemn este confirmată prin cercetările arheologice.

„Răutățile” vremilor au mistuit în vălmășia lor noianuri de biserici de lemn, dar și de piatră, și odată cu ele un tezaur inestimabil al istoriei și artei poporului nostru. După invazii, populația ocrotită de pădure se întorcea la vatra străbună, refăcându-și locuințele și înălțând ca semn de biruință și continuitate un alt locaș de rugăciune. Năvălirile tătarești și turcești au ras de pe pământ așezări întregi, iar unele biserici din lemn au fost nimicite de incendii și calamități întâmplătoare. Rare sunt satele în care locașul străbun din lemn a depășit momentul răscrucii cu cel modern, din zidărie. Valoroase exemplare, la Bretea Mureșană și Almașul Mic, din inima vechilor cimitire aflate în paragină, au fost propuse pe lista monumentelor și restaurate, fiind salvate de la pieirea fără urme.

Numeroase biserici de lemn și-au pierdut, în urma lucrărilor de reparații, înfățișarea originală. Bisericile de lemn existente oferă posibilitatea remarcării unor elemente arhaice: lipsa temeliei, vatra – podea de pământ, intrarea pe nord, străpungere prin numai două intrări a peretelui spre altar. Zugravul, plătit de tot satul, desfășura teme iconografice, alegea chipurile de țărani pentru întruchiparea celor buni, dând răufăcătorilor îndeosebi ținuta turcilor.

Bisericile de lemn, adevărate capodopere populare își au locul în pitorescul plaiurilor împovărate de veacuri, nu transformate și transportate în incintele unor instituții care contrastează flagrant cu tradiția pur autentică românească.

Lăcașurile din zid, ridicate cu blocuri mari de piatră, provenind de la monumente romane ruinate și cu cărămidă, au luat în anii 1130-1140 locul mai vechilor biserici de lemn respectându-se planurile și dimensiunile celor dintâi.

Lăcașurile de cult au fost, la început, ridicate de către familiile cneziale, de dimensiunile unei capele de curte, iar după anul 1400 se vedește tendința ca acestea să se transforme în biserici parohiale. Se constată forma de tip navă de dimensiuni mici având ca suprafață circa 20-30 de metri pătrați. Capela de curte de sub cetatea Colț, ctitorită de Cîndeștii din Râu de Mori, este o dovadă elocventă în acest sens, unde pe pictura bisericii este prezentată familia cnezială de ctitori care își exercită stăpânirea și autoritatea asupra grupului de sate situate pe valea unui râu – cnezate de vale. Biserica ce are în



vecinătate o reședință cnezială a servit și ostașilor din garnizoana cetății.

Planurile primelor biserici de zid, ridicate în folosul și pentru arătarea poziției lor în vârful societății, sunt variate. Monumentul se compune din navă pătrată cu altar rectangular, plan datorat transpunerii în zid a unui mai vechi monument de lemn. Alte locașuri evocând modelele romanice apar sub aceeași formă de navă mică aproape pătrată, dar cu altarul semicircular, cea mai cunoscută fiind biserica monument arhitectural din Densuș, ctitorită de familia cnezială Mușat, fiind ridicată din blocuri mari de piatră cioplită, coloane provenind de la monumente romane ruinate, turla fiind sprijinită de patru stâlpi de zidărie. Veșmântarul, paraclisul și pronaosul sunt adăugiri ulterioare reflectând procesul de transformare a unor capele de curte în biserici parohiale ale întregii obști sătești.

Menționez un alt important monument de arhitectură medievală – Biserica mănăstirii Hodoș Bodrog, ce datează de la începutul secolului al XII-lea (anul 1117), în contextul de viață bisericească și culturală a ducatului bănățean. Săpăturile arheologice au indicat prezența unui vechi monument, așezământ ecleziastic în vecinătatea unei așezări civile modeste din secolul XI-XII. Monumentul care se păstrează și astăzi își are începuturile în secolul XV (1465), și a fost ridicat ca o biserică de tip triconc cu altarul mult dezvoltat după necesitățile unui lăcaș mănăstiresc. Planul triconc vădește certe relații artistice și culturale cu Țara Românească și cu aria sud-dunăreană de civilizație bizantină.

Vechile picturi murale conservate constituie o importantă componentă a tezaurului de artă medievală românească, care le integrează picturii postbrâncovenești, având darul de a le pune în valoare și a le integra circuitului patrimonial. În același registru și plan triconc originar din Țara Românească, se integrează și biserica mănăstirii Prislop, care datează din jurul anului 1400, sau 1564 după alții. Caracteristice acestor lăcașuri de cult de dimensiuni mici sunt silueta zveltă accentuată de turla de pe naos, prezența turnului clopotniță, armonios integrată peisajului, cu altar în forma rectangulară sau semicircular, ori altar pătrat, boltit în cruce pe ogive, nava simplă, nava dreptunghiulară ori nava rectangulară tăvănită.

Ansamblul de picturi murale se caracterizează printr-o sinteză de trăsături ce aparțin artei bizantine și respectând iconografia ortodoxă se remarcă reprezentări ale Sfinților Ierarhi Nicolae și Vasile

cel Mare, precum și a sfinților militari călugări, Sfinții Gheorghe, Dimitrie, Mina și Teodor.

Frecvența reprezentărilor de sfinți militari în pictura vechilor biserici românești, ca și locurile de cinste atribuite acestor reprezentări, relevă realitățile social politice ale vremii și, în special, rolul pe care l-au avut cnezii și voievozii români printre care amintesc pe: Ștefan cel Mare și Sfânt, Iancu de Hunedoara, Matei Corvin, Neagoe Basarab, Mircea cel Bătrân, Constantin Brâncoveanu, Mihai Viteazul, Alexandru cel Bun, Dimitrie Cantemir.

În monumentele arhitecturale mănăstirești din Moldova Putna, Voroneț, Sucevița, Moldovița, Sihastria, Secu, Neamț, sunt puse în evidență fragmente din Judecata de apoi. În redarea Sfinților Ierarhi din altare, se remarcă trăsături ale picturii bizantine, arhaizate pentru acea vreme, în timp ce sfinții militari și personajele din Judecata de apoi sugerează apartenența la o artă populară. Din cauza vitregiilor istorice, pentru românii lipsiți de centrele ierarhice bisericești, sau trăind departe de acestea, marii voievozi români din Țara Românească, în luptele purtate de-a lungul istoriei pentru păstrarea ființei noastre naționale și a meleagurilor străbune, au ctitorit capodopere monumentale ale patrimoniului cultural spiritual românesc, cum ar fi: Tismana, Horezu, Cozia, Dealu, Curtea de Argeș, Lainici.

Concluzionând, monumentele de artă și arhitectură bisericească sunt deosebit de numeroase (fiind foarte grea o cuprindere a tuturor) și reflectă etape esențiale ale trecutului românesc. Departe de a fi binecunoscute și puse în valoare, multe dintre aceste monumente mai așteaptă să intre în atenția cercetătorilor de specialitate și să beneficieze de lucrări de restaurare care să le integreze în circuitul de valori ale patrimoniului cultural spiritual național și, de ce nu, internațional. În această direcție se impune pe lângă cunoașterea trecutului nostru și datoria de conservare a tezaurului lăsat de către înaintași și transmiterea lui către generațiile viitoare.

Această lucrare a fost posibilă prin sprijinul financiar oferit prin Programul Operațional Sectorial Dezvoltarea Resurselor Umane 2007-2013, cofinanțat prin Fondul Social European, în cadrul proiectului POSDRU/159/1.5/S/138822, cu titlul „Rețea Transnațională de Management Integrat al Cercetării Doctorale și Postdoctorale Inteligente în Domeniile „Științe Militare”, „Securitate și Informații” și „Ordine Publică și Siguranță Națională” - Program de Formare Continuă a Cercetătorilor de Elită – „SmartSPODAS”.”



BIBLIOGRAFIE

Ion Drăgușanul, *Istoria uitată și iertată a averilor mănăstirești*, în „Revista pădurilor”, nr. 3-4/2009.

Iorga Nicolae, *Istoria Bisericii românești și a vieții religioase a românilor*, Vol. 1-2, Ediția

a II-a revăzută și adăugită, Editura 100 + 1 Gramar, București, 1995.

Lista monumentelor istorice din județul Suceava din anul 2004, aprobată prin Ordinul nr. 2314/8 iulie 2004 al Ministrului Culturii și Cultelor și publicată în Monitorul Oficial al României, Partea I, an 172 (XVI), Nr. 646 bis din 16 iulie 2004.



INFLUENȚA MASS-MEDIA ASUPRA DESFĂȘURĂRII CONFLICTULUI DIN IRAK

INFLUENCE OF THE MEDIA DURING THE WAR IN IRAQ

Col. Marian-Daniel MARIN*

Într-un mediu de securitate dinamic și fluid, autoritățile tind a folosi media pentru a modela opinia publică, deformând uneori, în acest sens, mesajul. Opinia publică trebuie să primească informații oportune și precise de la și despre structurile militare proprii, mai ales atunci când acestea luptă în afara teritoriului național.

In a dynamic and fluid security environment, authorities tend to use the media in order to shape the public opinion, sometimes changing the message to this end. Public opinion must receive opportune and precise information from and about its own military structures, especially when these structures carry out military actions outside the national territory.

Cuvinte-cheie: mass-media; opinia publică; Irak; relații publice; jurnaliști.

Keywords: media; public opinion; Iraq; public relations; journalists.

Principalul rol al mass-media este acela de a informa publicul larg cu privire la evenimente, personalități și la modul cum societatea le percepe pe acestea și acțiunile lor. Cunoscută fiindu-i capacitatea de formator de opinie, se manifestă, din păcate, tendința tot mai accentuată a unor oficialități, inclusiv militare și guvernamentale, de a folosi media pentru a modela opinia publică, deformând uneori, în acest sens, mesajul.

Într-un mediu de securitate dinamic și fluid, fiecare actor statal sau nonstatal își manifestă preocuparea pentru asigurarea stabilității politice, economice și a siguranței cetățenilor în aria proprie de responsabilitate. Acest deziderat se realizează făcând apel la toate formele de luptă – politică, economică diplomatică, culturală, religioasă, psihologică și, din păcate, lupta armată, desfășurate, în multe cazuri, departe de propriile frontiere. Pentru a-i face pe oameni să înțeleagă ce presupune acest lucru, cât de justificată este această acțiune și de ce uneori prețul plătit se măsoară în vieți omenești, nu este un lucru deloc ușor. Și aici cauzele pot fi multiple. Pe de o parte, materialele primite din teatrele de operații

din Irak și Afganistan, de la reporterii de război, prezintă acțiunile contingentelor din propriile țări ca simple fapte de curaj, ca necesități politice de conjunctură sau ca aventuri soldate cu sacrificii pentru reconfigurări geopolitice ce nu au prea mare importanță pentru propriul stat.

Pe de altă parte, dacă materialele apar în presa militară, atunci știrile nu ajung la publicul larg din cauza tirajelor reduse ale publicațiilor militare. Totodată, într-o publicație, cu atât mai mult una militară, este greu să aduci explicația, argumentele și informațiile vitale de care este nevoie.

Atât în conflictul din Irak cât și în cel din Afganistan, actorul principal au fost Statele Unite ale Americii. Potrivit unui studiu realizat de Reuters Institute for the Study of Journalism al Universității Oxford, soluția adoptată de Pentagon pentru mediatizarea operațiilor militare desfășurate a fost invitarea de către mijloacele media de mare audiență a analiștilor militari (mulți dintre ei foști generali), percepuți de public ca fiind independenți și cu autoritate și beneficiind adesea de mai mult timp de antenă decât reporterii care se aflau la fața locului.

Astfel, așa cum se arată în documentul mai sus amintit, semnat de către Greg Wilesmith, în aprilie 2008, *The New York Times* a publicat un articol

*Universitatea Națională de Apărare „Carol I”
e-mail: marin_daniel1967@yahoo.com



extrem de lung sub titlul „Masina de mesaje”, dezvăluind cum administrația Bush a adoptat, în 2002 (anterior invaziei din Irak), o politică de informare a analiștilor militari. Există un mare spațiu de antenă pe canalele de știri non-stop ale televiziunilor, radiourilor și ale rețelelor speciale de difuzare a știrilor, ce necesită să fie umplut¹.

În anul 2009, David Barstow, jurnalist de investigații la *The New York Times* a câștigat Premiul Pulitzer pentru un reportaj de investigații, în care se menționează: „Înregistrări și interviuri arată cum administrația Bush s-a folosit de controlul său asupra accesului și asupra informației în încercarea de a transforma analiștii într-un fel de Cal Troian mediatic – un instrument menit să modeleze felul de prezentare a terorismului din interiorul marilor rețele de radio și televiziune. Înregistrările arată cum analiștii au fost curțați în sute de informații private cu lideri militari de rang înalt, inclusiv oficiali cu influență importantă asupra problemelor legate de bugete și contracte. Ei au fost duși în tururi prin Irak și li s-a permis accesul la date clasificate. Ei au fost informați de către oficialii de la Casa Albă, Departamentul de Stat și Ministerul Justiției, inclusiv dl. Cheney... În replică, membrii acestui grup și-au însușit anumite puncte de vedere, uneori chiar și atunci când bănuiau că informația era falsă sau umflată. Unii analiști au recunoscut că și-au suprimat îndoielile de teama periclitării accesului obținut. Câțiva chiar și-au exprimat regretul pentru participarea la ceea ce au considerat a fi, o încercare de a înșela publicul american prin propaganda deghizată sub forma analizei militare independente. „Era felul lor de a spune: <<Avem nevoie să fiți marionetele noastre și să vă punem noi cuvintele în gură>>”, a declarat Robert S. Bevelacqua, un fost membru al Beretelor Verzi și fost analist al rețelei Fox News².

Conform aceleiași surse citate, Barstow a declarat că mulți dintre analiștii militari se aflau în conflict de interese. Nu numai că majoritatea dintre ei erau plătiți pentru aparițiile lor pe rețelele de știri; mulți erau consultanți pentru, sau făceau parte din consiliile de administrație ale unor companii din industria de apărare care făceau lobby pentru contracte guvernamentale (în 2003, administrația Bush a solicitat aprobarea Congresului pentru a cheltui 87 de miliarde USD pentru Războiul din Irak).

Un alt articol din *The Times* citându-l pe Lawrence Di Rita, un fost asistent de rang înalt al

secretarului apărării, Donald Rumsfeld, menționa: „Dl. Di Rita, după ce a părăsit Departamentul Apărării, a spus într-un interviu că a fost luată „o decizie în mod conștient” de a se baza pe analiștii militari pentru a contracara „ imaginea din ce în ce mai negativă a războiului” care venea din partea jurnaliștilor din Irak. Analiștii, declara el, aveau, în general, „un discurs mai de susținere” la adresa administrației și a războiului, iar combinația dintre discursurile lor televizate și înzestrarea lor militară îi făcea să fie unele perfecte în infirmarea știrilor critice cu privire la probleme precum moralul trupelor, tratamentul prizonierilor, echiparea inadecvată sau slab antrenatele forțe de securitate irakiene. „Cu privire la aceste probleme, ei aveau șanse mai mari să fie văzuți ca purtători de cuvânt credibili,” declara acesta³.

Aceste acțiuni ale mijloacelor mass-media din Statele Unite ale Americii nu erau deloc întâmplătoare, ele făcând parte dintr-un plan amplu de sprijin al administrației Bush, în a cărui platformă de campanie în alegerile prezidențiale din 2000, din Statele Unite ale Americii, s-a situat punerea în aplicare a Actului de Eliberare a Irakului, adoptat în octombrie 1998, și îndepărtarea de la putere a lui Saddam Hussein.

La nivelul opiniei publice mondiale, percepția era una favorabilă soluționării pe cale diplomatică a acestui diferend, numeroase demonstrații împotriva războiului având loc în multe capitale de pe toate continentele. Mai mult decât atât, unii membrii NATO, precum Germania, Canada, Franța, cărora li s-a alăturat și Rusia s-au opus unei intervenții militare în Irak, susținând ca dezarmarea Irakului să se facă prin mijloace diplomatice. Americanii intervievați pe scară largă, în ianuarie 2003, și-au exprimat opțiunea pentru diplomație, nu pentru o invazie. Guvernul american a lansat atunci o amplă și elaborată campanie de relații publice, pentru a-și convinge cetățenii. Rezultatele nu au întârziat să apară, o lună mai târziu, 74% dintre americani arătându-și susținerea pentru îndepărtarea, pe cale militară, a lui Saddam Hussein de la putere.

Ignorând avizul negativ al Consiliului de Securitate al ONU, Statele Unite ale Americii decid să invadeze Irakul, fără autorizația ONU. Pe lângă faptul că a fost ilegală, această decizie a Statelor Unite a fost și extrem de nepopulară, în întreaga lume, opoziția față de invazie manifestându-se printr-un protest antirăzboi, la nivel mondial, la



care au participat între șase și zece milioane de persoane din peste 800 de orașe, fiind, conform Guinness Book of World Records, cel mai mare astfel de protest din istoria lumii.

Invazia americană din Irak a fost evenimentul militar cel mai larg dezbătut de mass-media. Mass-media din Statele Unite ale Americii și din statele susținătoare au intrat în acest război pentru a avea un subiect interesant și spectaculos de dezbătut, menit să crească tirajele și audiența și totodată, să abată atenția de la adevăratele probleme. Giganții media americane *The New York Times*, *Television Network* au desfășurat o campanie activă în favoarea războiului. *The New York Times* nu a ezitat chiar, în unele articole să folosească date eronate, lucru, de altfel, recunoscut ulterior de conducerea publicației, din dorința de a surprinde preocupările guvernului irakian de fabricare a armelor de distrugere în masă.

La începutul războiului, în martie 2003, nu mai puțin de 775 de reporteri și fotografi au semnat contracte cu forțele militare care le-au limitat accesul la informații. Referitor la acest aspect, oficiali ai armatei americane au afirmat că datoria militarilor este de a câștiga războiul, că o parte a acestuia este războiul informațional și, în atare condiții, este firesc să fie supravegheat mediul de informare⁴.

Pentru a evalua campania de relații publice, dar și pentru a potența efectele mass-media, oficialitățile americane au realizat, în septembrie 2003, un nou sondaj de opinie.

Acesta arăta că 70% dintre americani credeau că a existat o legătură între Saddam Hussein și atacurile de la 11 septembrie. 80% dintre telespectatorii *Fox News* erau de acord cu invazia Irakului, în timp ce doar 23% din ascultătorii *Serviciului Public de Radiodifuziune (PBS)* erau de acord cu aceasta. Ted Turner, fondatorul *CNN*, a susținut că Rupert Murdoch, proprietarul imperiului media *News Corporation* a pledat, cu ajutorul *Fox News*, pentru invazie⁵.

În anul 2008, un sondaj de opinie realizat de *FactCheck.org*, reliefa faptul că doar 48% dintre americani mai credeau că Saddam Hussein a jucat un rol în atacurile de la 11 septembrie. *Christian Science Monitor* afirma că surse de informații americane spun că nu există nicio dovadă că Hussein a jucat un rol în atacurile respective, asta în timp ce *The Washinton Post* constata că, deși nu în mod explicit, reprezentanți ai administrației americane au declarat, cu diverse prilejuri, că

Irakul este vinovat pentru atacurile teroriste de la 11 septembrie. Poziționarea celor mai multe mijloace ale media americane față de războiul din Irak induc ideea că administrația de la Casa Albă a generat și a încurajat această falsă percepție, cu scopul de a obține sprijinul populației americane pentru un eventual război împotriva Irakului.

Cotidianul britanic *Daily Mirror* a participat și el la mediatizarea pe scară largă a demolării statuii lui Saddam Hussein din Fardus Bagdad's Square, eveniment pe care l-a asimilat, ca semnificație, căderii Zidului Berlinului. Mai virulent față de regimul de la Bagdad a fost însă *BBC*, care, în septembrie 2003, îl asocia pe liderul irakian, în mod repetat, cu un pericol, major pentru pacea mondială. Mai mult decât atât, celebrul post de televiziune, citându-l pe Colin Powell a afirmat că Irakul a instruit membri al-Qaeda și a sărbătorit succesul acestei organizații teroriste în atacurile de la 11 septembrie.

Tot mai nemulțumit de modul guvernului laburist de prezentare în media a războiului din Irak, având convingerea că era cea mai bună modalitate pentru a vorbi direct cu „englezul de rând”, generalul Sir Richard Dannatt a acordat un interviu publicației londoneze *The Daily Mail*, care pe prima pagină a numărului din 10 octombrie 2006, citându-l titra: „TREBUIE SĂ PLECĂM DIN IRAK”.

Din păcate pentru el, publicația a mutilat mesajul. Dannatt, pensionat acum, scrie în memoriile sale că intenția sa a fost să sublinieze importanța desfășurării trupelor în Afganistan și nicidecum să diminueze angajamentul din Irak.

Referindu-se la motivul pentru care a el a simțit că este necesar să comunice direct cu publicul britanic, Dannatt a spus: „Una dintre cele mai dureroase aprecieri pe care am auzit-o de la tinerii soldați în Afganistan între iunie și septembrie 2006 a fost îngrijorarea lor cu privire la faptul că amicii lor civili din Anglia nu aveau nicio idee despre ceea ce îndurau ei acolo. Efortul mediatic al guvernului se concentra pe aspectele de reconstrucție și dezvoltare ale misiunii, astfel încât lupta și moartea nu se potrivea cu narațiunea prestabilită... și poate că o îngrijorare și mai mare pentru comandanții din teatrul de operații era imaginea preponderent negativă avută de publicul larg cu privire la misiunea din Afganistan. Dacă Irak era atât de nepopular încât câțiva lideri naționali păreau pregătiți să vorbească



în sprijinul acestei misiuni, atunci Afganistan era în pericol să fie smolit cu aceeași perie, drept un alt război al lui Blair pe care nimeni nu părea să-l înțeleagă sau să-l sprijine”⁶.

Creșterea gradului de educație, familiarizarea cu tehnicile și mijloacele de comunicare, precum și dorința publicului larg de a se informa din mai multe surse, în legătură cu același subiect, au obligat mass-media să se adapteze și să evolueze constant pentru a-și păstra statutul de „putere în stat”.

Pe de altă parte, tendința de a folosi mass-media pentru a influența și a manipula opinia publică făcând-o să răspundă docil la „semnalele” sale este tot mai accentuată mergând de la metoda expusă anterior, aceea a folosirii analiștilor, a specialiștilor în domeniu pentru analizarea unui eveniment, a unei stări de fapt, până la „înregimentarea” proprietarilor trusturilor sau de presă sau ai mijloacelor de presă.

Progresul tehnologic, apariția și dezvoltarea într-un ritm accelerat a mass-media electronice au acționat ca un catalizator asupra mijloacelor media și, implicit, asupra efectelor acestora. Multiplicarea și difuzarea în proporții fără precedent a unor imaginii reprezentând execuții sumare, din dorința de exacerbare a senzaționalului și a potența puterea mesajului, reprezintă un efect negativ al comunicării.

Pentru o informare oportună, corectă și completă a opiniei publice, este nevoie de prezența jurnaliștilor în teatrele de operații, deplasarea acestora alături de forțele combatante, ori de câte ori securitatea lor poate fi asigurată, stabilirea unei legături permanente cu structura militară de relații publice de la cel mai înalt nivel și difuzarea de către aceasta a informațiilor în volum complet, oferind publicului larg posibilitatea de a cunoaște realitățile teatrului de operații, iar militarilor participanți la

operații, securitate și, prin reacția de răspuns primită „de acasă”, încredere și determinare. Opinia publică trebuie să primească informații oportune și precise de la și despre structurile militare proprii, mai ales atunci când acestea luptă în afara teritoriului național.

NOTE:

1 reutersinstitute.politics.ox.ac.uk/sites/default/files/Reporting%20Afghanistan%20and%20Iraq%20Media,%20military%20and%20governments%20and%20how%20they%20influence%20each%20other.pdf, accesat la 07.08.2015.

2 David Barstow, *Message Machine, Behind TV Analysts, Pentagon's Hidden Hand*, The New York Times, 20 April 2003.

3 David Barstow, *Message Machine, Behind TV Analysts*.

4 Irina Mihaela Nedelcu, *Reflectarea prin mass-media a participării armatei române în teatrele de operații din Afganistan și Irak*, Teza de doctorat, 2013.

5 Irina Mihaela Nedelcu, *Reflectarea prin mass-media a participării armatei române în teatrele de operații din Afganistan și Irak*, Teza de doctorat, 2013.

6 Richard Dannatt, *General Sir Richard Dannatt Leading from The Front*.

BIBLIOGRAFIE

Nedelcu Irina Mihaela, *Reflectarea prin mass-media a participării armatei române în teatrele de operații din Afganistan și Irak*, Teza de doctorat, București, 2013.

Petrișor Adelin, *Războaiele mele*, Editura Polirom, Iași, 2010.

Wilesmith Greg, *Reporting Afghanistan and Iraq: Media, Military and Governments and how they influence each other* în *Reuters Institute for the Study of Journalism, Fellowship Paper*, University of Oxford, Trinity Term, 2011.



TENDINȚE ȘI PROVOCĂRI ÎN ASIGURAREA RESURSELOR NECESARE DESFĂȘURĂRII UNEI OPERAȚII EXPEDIȚIONARE

CHALLENGES TO THE PROVISION OF RESOURCES FOR MILITARY OPERATIONS

Lt.drd. Mihail-Cătălin LĂȚCAN*

Actualul mediu geopolitic se confruntă cu o arie largă de provocări și se caracterizează prin incertitudini care au repercusiuni manifestate în timp real la nivel global. Strategiile militare naționale și internaționale se schimbă într-un mod dramatic, de la un an la altul, ca răspuns și în întâmpinarea turbulențelor geopolitice și economice de la nivelul mondial. Dat fiind acest context incert, valoarea performanței și asigurarea reușitei o dată capabilitatea de a răspândi într-un timp cât mai scurt și într-un mod cât mai eficace la provocările și la situațiile intervenite. O capabilitate care poate îndeplini criteriile de eficacitate, performanță și rapiditate o reprezintă unitățile expediționare.

The current geopolitical environment facing a wide range of challenges is characterized by uncertainties with global effects. International and national military strategies are changing dramatically in response to the geopolitical and economic turbulence. Given this uncertainty, the value of performance and success is given by the ability to respond in a short time and in an effective way to the challenges and situations. A capability that can meet the criteria of effectiveness, performance and speed is the expeditionary units.

Cuvinte-cheie: logistică; expediționar; operații; militar; resurse.

Keywords: logistics; expeditionary operations; military; resources.

Strategiile militare naționale și internaționale se schimbă într-un mod dramatic, de la un an la altul, ca răspuns și în întâmpinarea turbulențelor geopolitice și economice de la nivelul global. Aceste schimbări fundamentale necesită forțe militare care pot fi foarte rapid desfășurate într-un mediu ostil. Mai mult, schimbarea situației economice internaționale și trecerea spre prioritățile naționale au dus la stabilirea unor ținte stricte de eficiență și eficacitate ale sistemului militar.

Totuși, pentru a minimiza riscurile militare viitoare, este necesar să se micșoreze aria de incertitudine cu acțiunile care vor urma la nivel geopolitic. Dezideratul logisticii este acela de a veni în întâmpinarea nevoilor indiferent de constrângerile temporale și spațiale.

Tot în aceeași ordine de idei, caracterul viitor al conflictelor va supune forțele armate la încercări și redimensionări structurale pentru a face față încercărilor de ordin industrial, tehnologic, informațional. Viitorul nu este predictibil pentru a face un plan precis de acțiune, dar se poate strânge o multitudine de informații care pot oferi o viziune relativ precisă în perspectivă, incluzând contextul operațiunilor expediționare. Cu toate acestea, a da sens informațiilor preluate nu este o chestiune simplă.

Cadrul strategic și geopolitic la nivelul asigurării resurselor

Tendențele la nivel geopolitic și strategic sunt vizibile, dar urmându-le calea conduc înspre o multitudine de efecte și consecințe. Bugetul apărării global se confruntă din ce în ce mai tare cu o presiune dată de povara pensiilor, costurile crescute ale fiecărei operații militare coroborate cu problemele de legitimitate asociate utilizării forței armate.

* **Batalionul 469 Sprijin Logistic „Putna”,
Focșani**
e-mail: lcm1080@yahoo.com



Pentru a se concentra pe caracteristicile capacităților viitoare, este necesar să se cunoască natura operațiilor militare, scopul acestora, contextul social, politic, informațional.

În cadrul actual dominat de revoluția tehnologică, în care fiecare sistem militar caută un avantaj competitiv prin exploatarea la capacitate maximă a descoperirilor tehnologice, gândirea strategică și cea conceptuală trebuie să convergă cu tehnologia avansată pentru a nu fi depășite moral de noile descoperiri tehnologice.

„Nu există lucru mai greu de făcut, nici mai îndoielnic în reușită, nici mai primejdios de întreprins, decât a introduce cel dintâi orânduie noi”¹.

Harta politică a lumii se schimbă într-un ritm alert, un exemplu cert îl constituie autoproclamatul Califat al Statului Islamic, dar tendințele la nivelul mapamondului sunt previzibile și de aceeași manieră. De asemenea, democrația și capitalismul continuă să se răspândească în întreaga lume, deși tranziția de la regimurile totalitare spre democrație este departe de a fi una lină și pașnică.

Totuși, unde democrația s-a instalat de curând, supraviețuirea ei nu este asigurată pe deplin. Altfel spus, unele state democratice nu sunt în mod obligatoriu state pacifiste. Deopotrivă, sentimentul antivest și antiamerican crește ca amploare și viteză în țările mai puțin civilizate.

Combinăție periculoasă de forțe democratice, economice și sociale amenință într-un mod copleșitor resurse, infrastructuri și controlul guvernelor în multe părți ale globului.

Ca rezultat, nevoia de rezistență umanitară va continua să crească în viitorul apropiat. Potrivit noilor estimări, crizele umanitare de astăzi sunt de patru ori mai multe decât în anii '90. În tot acest context, pentru guverne sunt un număr limitat de opțiuni disponibile pentru a-și atinge obiectivele geopolitice propuse. Aceste opțiuni includ utilitare „soft and hand power”, incluzând activități pe canale diplomatice, economice și, nu în ultimul rând, militare. Forțele militare se manifestă ca ustensilă chirurgicală care nu mai furnizează ambiguități, ci realități certe fie pozitive, fie negative.

De aici conflictele armate urmează un ciclu natural al adaptării și al răspunsului la situații tactice. Se poate observa, astăzi, în toate regiunile lumii, dar cu preponderență în Ucraina, Yemen, Libia, se dezvoltă vertiginos conflictul de tip hibrid,

unde se confruntă una, două sau chiar mai multe forțe militare, acestea având interese proprii și un caracter fluid. În aceste confruntări se manifestă un grad mare de urgență în care adversarii se schimbă de la o situație la alta, în care se exploatează vulnerabilitățile celorlalți, folosindu-se tehnici și metode de luptă asimetrice.

Aceste forme de conflict transcend înțelegerea convențională a conflictelor și echivalează cu activități și operații militare iregulare. Dat fiind acest context incert, valoarea performanței și asigurarea reușitei o dată capacitatea de a răspândi într-un timp cât mai scurt și într-un mod cât mai eficace la provocările și la situațiile intervenite.

O capacitate care poate îndeplini criteriile de eficacitate, performanță și rapiditate o reprezintă unitățile expediționare. Provocările unităților expediționare derivă, în principal, din misiunile pe care trebuie să le îndeplinească. Acestea pot avea o arie foarte complexă și diversificată de acoperire, de la stabilirea unei baze înaintate într-un mediu ostil, sprijinirea forțelor militare unui stat prieten, până la evacuare, în caz de urgență, a personalului unei ambasade proprii.

Tendențe și viziuni în asigurarea sprijinului logistic

Pornind de la dezideratele de performanță și valoare, logistica trebuie să asigure unitățile luptătoare că nu sunt pe cont propriu, ci dimpotrivă în orice moment li se poate asigura tot suportul logistic.

În acest sens, în fiecare moment se dezvoltă noi metode și capacități logistice care trebuie să îndeplinească criterii riguroase de eficacitate și accesibilitate. Altfel spus, îndeplinirea cu succes a obiectivelor suportului logistic se bazează pe colaborare între toate componentele lanțului logistic, pe inovație și investiție bine gândite în tehnologie de ultimă oră care să asigure un suport logistic oportun și integrat unităților expediționare.

Actualul climat financiar balansează între prioritățile naționale, militare, geopolitice și realitățile fiscale, lăsând o marjă foarte mică de absorbție a eventualelor costuri și depășiri bugetare. De aceea, este nevoie de o resursă umană înalt specializată, remunerată corespunzător și antrenată la un standard de top pentru a atinge obiectivele logistice propuse.

Fără îndoială, trebuie promovată cultura organizațională, definită printr-un nivel înalt de performanță individuală menită să impulsioneze într-un mod activ întregul proces logistic. Obiectivul determinant în procesul asigurării resurselor unei operații expediționare îl reprezintă focusarea pe excelența suportului logistic atât din punct de vedere cantitativ, cât și calitativ. De asemenea, procesele financiare și cheltuielile angajate trebuie să fie transparente și bine argumentate datorită interesului tot mai crescut privind cheltuirea banului public.

Fiabilitatea suportului logistic este dată de elementele sale care trebuie să lucreze ca un întreg

care identifică unde trebuie să-și îndrepte unitățile de suport efectul principal, unde se vor manifesta vulnerabilitățile viitoare și modul de rezolvare a acestora.

Pentru a dezvolta acest plan strategic, trebuie îndeplinite următoarele etape:

- realizarea unei analize exhaustive a mediului militar în care se desfășoară operația expediționară și deopotrivă factorii determinanți ai acestui mediu;
- efectuarea unei analize relevante a politicilor, planurilor, directivelor care determină prioritățile critice ale misiunii;



pe baza procesului „end-to-end”, asigurând soluție integrată și capabilități logistice sigure și eficiente, certificând o mentenanță pe întreg ciclul de viață a tuturor echipamentelor furnizate².

Un concept definitoriu al suportului logistic pentru viață este planificarea strategică a suportului logistic integrat. La planificarea strategică totul se reduce la schimbare. Acesta este un proces interactiv

- stabilirea, împreună cu unitățile luptătoare, a necesarului de suport logistic, a capabilităților și a programului de livrare a acestora;
- revederea planurilor și sublinierea atuurilor, oportunităților și vulnerabilităților pentru a le încadra într-o formulă de acțiune posibilă.



Componenta logistică are menirea de a asigura unităților expediționare întreg spectru de suport logistic, de a livra hrană, echipament, muniții, combustibile și multe alte echipamente strict necesare unităților luptătoare.

Viziunea suportului logistic expediționar este de a anticipa și de a depăși obstacolele generate de caracteristicile misiunii și ale mediului operațional. De asemenea, această viziune încorporează o gamă largă de responsabilități cu privire la lanțurile de aprovizionare, la dezvoltarea de noi capacități logistice, identificarea și realizarea unor procese logistice la un înalt grad de excelență.

Pentru a realiza o viziune relevantă va fi necesar ca să se stabilească patru piloni principali de responsabilitate care vor acționa ca un sistem de catalizatori logistici și operaționali.

Cel dintâi pilon poate fi denumit „luptătorii pe primul plan”. Acest pilon se caracterizează prin modalități și soluții inovatoare în a asigura suport logistic necesar ducerii acțiunilor de luptă, acestuia stabilindu-i-se următoarele obiective:

- anticiparea, evaluarea și întâmpinarea nevoilor de suport prin soluții inovative și optime pentru asigurarea tuturor claselor de materiale, prin accesibilitatea capacităților și echipamentelor. Succesul acestui obiectiv poate fi realizat prin previziuni mai exacte ale cererilor de materiale, poziționarea sau re poziționarea optimă a stocurilor, asociat cu un răspuns rapid privind livrarea echipamentelor;

- realizarea unor parteneriate strategice privind achiziția de materiale și echipamente pentru a scădea cheltuielile cu mentenanța pe întreg ciclul de exploatare a capacităților. Aceasta realizându-se prin programe strategice încheiate la nivel ministerial pentru a se face achiziția unui număr cât mai mare de echipamente la un preț cât mai scăzut, la un nivel calitativ ridicat; îndeplinirea acestui obiectiv se realizează prin parteneriate integrate a planificării și execuției achizițiilor publice necesare suportului logistic;

- identificarea și îngrădirea riscurilor pe care le incumbă lanțurile de aprovizionare, acestea fiind vitale pentru executarea și susținerea suportului logistic. Unele dintre riscurile majore sunt mediul operațional, securitatea cibernetică, terorismul, echipamentele contrafăcute, toate acestea îmbrăcând forma provocări pentru realizarea suportului. Concretizarea acestui obiectiv depinde de aplicarea

unei viziuni cuprinzătoare pentru identificarea riscurilor, detectarea materialelor contrafăcute sau neconforme și, bineînțeles, de realizarea unor sisteme sigure pentru a putea evita eventualele întreruperi ale lanțului de aprovizionare și de a asigura continuitatea funcțiilor și operațiilor esențiale ale suportului logistic;

- dezvoltarea de noi programe de cercetare și inovare a soluțiilor logistice prin conștientizarea necesităților logistice și găsirea de noi soluții tehnologice pentru a îndeplini cerințele de suport. Găsirea acestor soluții asigură avantajul strategic oricărei armate, de aceea mereu se caută azi avantajul tehnologic prin impunerea tehnologiilor de ultimă oră, precum cele robotice, tehnologice imprimantele 3D asigurându-se și soluții efective ale costurilor cu suport logistic.

Pilonul al doilea al viziunii strategice la nivel logistic este acela „al culturii organizaționale și a resurselor umane”. Acesta rămâne determinat de dezvoltarea și acumularea de înaltă performanță, cât și de înalt profesionalizată și responsabilă resursă umană care să livreze excelență sustenabilă misiunilor de suport. Pentru a atinge standardele de performanță stabilite de către comandanții misiunilor este nevoie de oameni talentați și bine instruiți. Cheia reușitei expediționare este de a se concentra efortul logistic pe pregătirea personalului și a culturii organizaționale, totodată cu implementarea schimbărilor pozitive.

Acest pilon este bazat pe următoarele obiective, precum:

- promovarea unui mediu organizațional propice, bazat pe o ierarhizare în funcție de pregătire și competență stricte; pentru a îndeplini misiuni de sprijin la un nivel înalt de performanță trebuie personal de valoare și cu un înalt grad de pregătire;

- dezvoltarea capacităților de adaptare a personalului în cadrul unui mediu operațional mereu în schimbare; acest aspect se bazează pe o pregătire superioară în domeniul logistic;

- identificarea și implementarea de noi competențe pentru întreg personalul implicat în activitățile de suport logistic, axându-se pe o continuă expansiune a competențelor necesare utilizării noilor tehnologii și capacități;

- adaptarea procesului de selecție a personalului și îmbunătățirea criteriilor de intrare în sistemul logistic, prin modalități corecte de adaptare la schimbările strategice operaționale;



- dezvoltarea și implementarea unui cadru transparent și în funcție de management logistic, prin stabilirea unor criterii bine stabilite pentru evoluția în carieră.

Al treilea pilon al viziunii logistice îl constituie „angajamentul strategic bazat pe o colaborare și o conlucrare între sistemul militar și partenerii din industria civilă”. O strânsă legătură între partenerii externi și sistemul logistic militar este vitală pentru îndeplinirea misiunii de sprijin în condiții optime. Este nevoie de o dezvoltare a relațiilor cu furnizorii de servicii și materiale necesare desfășurării misiunilor logistice. Tot în acest sens, este indicat a se schimba relațiile și cerințele pentru furnizorii de suport și materiale în funcție de succesiunile intervenite la nivelul mediului operațional și pentru a le anticipa relațiile de colaborare trebuie să se desfășoare într-un cadru bine stabilit.

Obiectivele pe care se bazează acest pilon sunt:

- colaborarea cu furnizorii externi pentru a stimula productivitatea și inovarea, totodată cu eliminarea proceselor și procedeele reproductivă și limitarea vulnerabilităților, aceasta realizându-se printr-o colaborare și un schimb de informații vitale;
- stabilirea unor obiective și clauze clare privind furnizarea de servicii și echipamente, cu cât acestea sunt mai clare se reduc cheltuielile ocazionale cu eventualele inadvertențe;
- dezvoltarea unor metode de achiziții transparente care să stimuleze productivitatea și performanța sistemului logistic, aici se pot folosi agilitatea, concurența și inovația specifice industriei pentru a profita și a le integra în sistemul de suport logistic;
- permite achiziționarea de tehnologii informatice și de arhitecturi de instrumente analitice, prin folosirea unor sisteme îmbunătățite precum procesul logistic „end-to-end”, permiterea și transferul în mod securizat de date și informații logistice.

Al patrulea pilon al viziunii logistice îl constituie „administrarea financiară și angajamentul bugetar”. Acesta se manifestă prin livrarea de soluții eficiente și accesibile.

Pentru a atinge acest deziderat trebuie atinse următoarele obiective:

- dezvoltarea și implementarea unei strategii financiare flexibile care să ofere o componentă logistică la un standard ridicat în viitor;

- realizarea unei colaborări solide și transparență între componenta militară și furnizorii sociali pentru a reduce cheltuielile de achiziționare și întreținere a echipamentelor;

- dezvoltarea unor opțiuni financiare flexibile și ale unor procese de finanțare durabile;
- reducerea per ansamblu a costurilor cu materiale și echipamente.

Concluzii

În acest context larg, unitățile expediționare sunt solicitate și utilizate într-un areal foarte larg de operații militare, dar și misiuni complexe de intervenție la dezastre (intervenția de la uraganul Sandy 2012), calamități, urgențe umanitare (Ebola, Africa, 2014). Toată această paletă de operații necesită un efort logistic impresionant, drept care este necesar stabilirea unor strategii și viziuni coerente, care să cuprindă acțiuni clare și planuri precise pentru a facilita un suport logistic eficient și sustenabil, punând în prim-plan redefinirea misiunilor expediționare încredințate.

Această lucrare a fost posibilă prin sprijinul financiar oferit prin Programul Operațional Sectorial Dezvoltarea Resurselor Umane 2007-2013, cofinanțat prin Fondul Social European, în cadrul proiectului POSDRU/159/1.5/S/138822, cu titlul „Rețea Transnațională de Management Integrat al Cercetării Doctorale și Postdoctorale Inteligente în Domeniile „Științe Militare”, „Securitate și Informații” și „Ordine Publică și Siguranță Națională” – Program de Formare Continuă a Cercetătorilor de Elită – „SmartSPODAS”.”

NOTE:

- 1 Niccolo Machiavelli.
- 2 *Defense Logistics Agency Strategic Plan 2015-2022*, p. 3.

BIBLIOGRAFIE

- Defense Logistics Agency, *Strategic Plan 2015 - 2022, 2015*.
- Expeditionary Operations*, U.S. Marine Corps, 2010.
- Strategic trends programme future character of conflict*, Ministry of Defence, 2014.



ASPECTELE MILITARE ALE SECURITĂȚII MARITIME CONTEMPORANE. OPERAȚIILE MARITIME DE SECURITATE

MILITARY ASPECTS OF CONTEMPORARY MARITIME SECURITY. MARITIME SECURITY OPERATIONS

Cdor.drd. Ion CONDUR*

Provocările maritime contemporane s-au diversificat și s-au accentuat depășind zona îngustă, militară, devenind mult mai diverse, complexe, imprevizibile și interconectate. Amenințările maritime ridică probleme nu numai în termeni de putere navală și dominație, dar și în ceea ce privește bunăstarea economică, protecția mediului și integritatea societății noastre. Pornind de la aceste realități, în acest articol voi aborda noul peisaj al amenințărilor și al riscurilor din perspectiva regândirii conceptelor operaționale euroatlantice în domeniul maritim și a necesității întăririi cooperării multinaționale în acest domeniu.

Contemporary maritime challenges have diversified and multiplied beyond the narrow military environment, becoming more diverse, complex, unpredictable, and interconnected. Maritime threats are not problematic only in terms of naval power and domination, but also in terms of economic welfare, environmental protection, and integrity of our society. Based on these realities, this article addresses the new landscape of threats and risks in terms of rethinking Euro-Atlantic maritime operational concepts and necessity of strengthening multilateral cooperation in this field.

Cuvinte-cheie: securitate maritimă; concept operațional maritim; operații de securitate maritimă.

Keywords: maritime security; maritime operational concept; maritime security operations.

Provocări maritime – vechi și noi

În mod tradițional, strategii navali au fost îngrijorați de amenințarea unei confruntări interstatale, având puterea navală pilon de apărare națională. De exemplu, în timpul Războiului Rece, principala sarcină a Marinei SUA, așa cum a fost definită în strategia maritimă adoptată în mijlocul anilor 1980, era de a descuraja atacurile, iar în cazul în care descurajarea nu reușea, să fie pregătită să se angajeze într-un război de succes împotriva Forțelor Navale ale Uniunii Sovietice.

Preocupările de securitate navală, tradițional abordată în sens militar, nu au dispărut astăzi, iar menținerea puterii navale tradiționale va rămâne, astfel, un obiectiv-cheie pentru forțele navale aliate. Strategia maritimă a SUA din 2007 recunoaște

faptul că deși „în timp ce războiul cu o altă mare putere se pare ca puțin probabil, certitudinea efectelor sale negative cere ca aceasta să fie descurajat în mod activ, folosind toate elementele puterii naționale” și că „apărarea națională, cât și înfrângerea adversarilor în război rămân obiectivele incontestabile ale puterii navale”. Odată cu apariția unor noi puteri navale, cum ar fi China și India, și proliferarea tehnologiilor militare, competiția pentru dominarea mărilor devine un motiv real de îngrijorare. Riscul de confruntare pe mare nu poate fi exclus. Războiul din Georgia, din vara anului 2008, a oferit o demonstrație recentă și reală a utilizării mijloacelor navale într-un conflict armat pe continentul european¹.

Cu toate acestea, provocările maritime de astăzi ne fac să gândim securitatea maritimă dincolo de concepția îngustă de apărare, ci pe bază de scenarii complexe, imprevizibile și interconectate, care pot deveni chiar conflicte interstatale.

* *Divizionul 50 Corvete, Mangalia*
e-mail: ioncondur@yahoo.com



În primul rând, începând cu atacurile din 11 septembrie 2001, amenințarea reprezentată de terorismul internațional a câștigat o nouă dimensiune. Incidente, cum ar fi USS Cole și atacurile Limburg au demonstrat faptul că teroriștii sunt interesați și capabili în același timp să se folosească de domeniul maritim pentru a-și atinge obiectivele. Prevenirea atacurilor teroriste de pe mare sau pe mare, precum și trecerea frontierelor maritime a devenit astfel o preocupare majoră pentru guvernele europene și nord-americane. O atenție deosebită a fost acordată abordării vulnerabilității atacurilor teroriste asupra infrastructurii energetice critice bazate pe mare și a fluxurilor maritime de resurse energetice. În primul rând trebuie menționată amenințarea „teroarea subterană” în porturile mari, cum ar fi Rotterdam, Antwerp sau New York, care ar putea amenința comerțul maritim.

În al doilea rând sunt amenințările colaterale, cum ar fi utilizarea unor rute maritime de către teroriști sau de către actori statali pentru proliferarea armelor de distrugere în masă și alte tehnologii.

În al treilea rând, creșterea circulației ilegale de droguri, de ființe umane și de arme, precum și fluxul tot mai mare de imigranți ilegali, în special din Africa în Europa, a ridicat problema controlului eficient al frontierelor maritime și, în special, a frontierele maritime nesupravegheate.

În al patrulea rând, creșterea dramatică a incidentelor de piraterie și de jaf armat din largul coastelor Somaliei, din ultimii ani, a arătat că această amenințare „veche” este departe de a fi dispărut. Pirateria poate reprezenta o amenințare nu numai în ceea ce privește securitatea locală sau regională, ci și în ceea ce privește securitatea internațională, în special în cazul în care se constată o slăbiciune statală extremă sau atacuri de-a lungul rutelor comerciale maritime vitale². Situația din Somalia a evidențiat, de asemenea, spectrul unei posibile înțelegeri de interese secrete între pirați și teroriști. Alte regiuni instabile, cum ar fi Delta Nigerului, de asemenea, continuă să se confrunte cu probleme semnificative de piraterie.

În al cincilea rând, supraviețuirea mediului oceanic în sine este tot mai mult pusă în pericol de poluarea marină (fie în mod accidental sau intenționat) și de epuizarea resurselor marine cauzate de pescuitul ilegal și de pescuitul excesiv, cu efecte locale, regionale și globale, unele chiar catastrofale.

În cele din urmă, posibilitatea deschiderii căilor navigabile din nordul îndepărtat din cauza încălzirii globale crește preocupările legate de rivalitatea geopolitică într-o zonă care adăpostește resurse naturale vaste și neexploatate³. De asemenea, schimbările climatice cresc perspectiva producerii unor dezastre naturale, cum ar fi uraganele și tsunami, cu consecințe potențial devastatoare în zonele insulare și de coastă.

În mediul de securitate de după post-Război Rece, sursele de amenințări, precum și obiectivele acestora au devenit mult mai diverse. Amenințările actorilor nonstatali pe mare fie că este vorba despre teroriști, de pirați, sau crima organizată, au câștigat o tot mai mare importanță. În plus, amenințările maritime ridică probleme nu numai în termeni de putere navală și dominație, dar și în ceea ce privește bunăstarea economică, protecția mediului și integritatea societății noastre.

Această constelație de așa-numite amenințări asimetrice pe mare, pe de o parte, și noțiunea de securitate maritimă, pe de altă parte (spre deosebire de operațiile navale de apărare tradiționale), tind să se suprapună. Principalele obiective ale strategiilor de securitate maritimă sunt, prin urmare, prevenirea utilizării spațiilor maritime pentru activități ilegale și asigurarea circulației persoanelor și a fluxului de resurse vitale pe mările lumii.

Ca atare, securitatea maritimă nu este o sarcină nouă pentru forțele navale. Asigurarea liniei maritime vitale de comunicații a fost întotdeauna un obiectiv cheie pentru puterile navale majore. Cu toate acestea, au apărut noi amenințări care laolaltă cu amenințările vechi, reprezintă noi provocări și necesită răspunsuri noi.

Multe dintre provocările identificate mai sus nu sunt provocări exclusiv maritime, și, prin urmare, nu pot fi abordate exclusiv prin intermediul unui răspuns maritim. În mod similar, multe dintre aceste provocări nu sunt – sau nu exclusiv – de natură militară, și prin urmare, necesită o combinație a domeniului militar, dar și a altor instrumente. Aceste amenințări sunt globale în caracter și, prin urmare, necesită un răspuns coordonat, deoarece nici un stat nu are resurse suficiente pentru a le rezolva de unul singur. Ele oferă, de asemenea, o bună ilustrare a securității globale, acestea necesitând ca statele să-și ia măsuri proprii de abordare a amenințărilor din faza incipientă a acestora, de multe ori în teatre îndepărtate, având scopul de a-și apăra propria



lor securitate. Aceasta necesită capacitatea de a mobiliza și a proiecta puterea navală, în vederea sprijinirii eforturilor de prevenire a crizelor, de răspuns sau de management al acestora.

În timp ce fiecare amenințare maritimă ridică probleme distincte, amenințările ca un întreg sunt adesea interconectate. În Somalia, de exemplu, combinația de guvernare maritimă slabă, o moștenire a pescuitului ilegal, creșterea volumului pirateriei și posibilele legături cu terorismul, creează un mediu complex și deosebit de periculos. Situația din Somalia demonstrează, de asemenea, modul în care o amenințare maritimă, care s-a dezvoltat, în parte, în apele teritoriale, poate avea implicații pentru securitatea globală. Guvernarea maritimă adecvată și capacitatea de impunere a legii pe mare este, prin urmare, esențială în prevenirea și în abordarea amenințărilor la adresa securității maritime. Managementul în largul mării reprezintă o altă provocare, așa cum imperativul securității trebuie să fie echilibrat cu principiul libertății de navigație. Atât NATO, cât și UE au tot interesul să fie capabile să efectueze operații maritime în largul mării, dar și aproape de coastă, putând necesita capacități diferite. Astfel, operațiile din apropierea coastei, de multe ori implică utilizarea de unități de luptă mai mici și nave de patrulare în măsură să execute misiuni în apă puțin adâncă.

Mediul de amenințare actual necesită astfel un nou mod de gândire și o schimbare în abordarea strategică. Asigurarea domeniului maritim, astăzi, necesită o abordare amplă, interagenții, care să reunească întregul spectru al instituțiilor naționale relevante – forțele navale, paza de coastă, vama, poliția, cooperarea prin inițiative bilaterale, regionale sau multinaționale și cuprinzătoare, ținând cont de rădăcinile amenințărilor maritime pe mare, cât și pe uscat.

Politicile naționale și structura forțelor navale au trebuit să se adapteze la aceste noi realități și cerințe. Totodată, forțele navale au trebuit să-și asume noi roluri și sarcini, concomitent cu necesitatea de a menține o lungă perioadă de timp, capacitatea de luptă navală tradițională. Noul peisaj al amenințărilor și al riscurilor a forțat, de asemenea, o regândire a cooperării multinaționale în domeniul maritim la care mă voi referi în cele ce urmează. Analiza se va concentra cu precădere pe abordarea NATO și UE, în domeniul securității maritime.

Conceptul operațional de securitatea maritimă actual

Conceptul operațional actual european de comandă pentru securitatea maritimă este acela de a utiliza operațiile și măsurile de securitate existente pentru a îmbunătăți cooperarea în vederea combaterii terorismului și a altor activități ilicite la sau de la mare, de a construi capacitățile partenerilor și de a îmbunătăți schimbul de informații. Prin folosirea unor astfel de cadre de securitate, cum ar fi programul NATO – Parteneriat pentru Pace (PfP), Dialogul Mediteranean și acorduri bilaterale, EUCOM este încercarea de a construi având la bază experiențele acumulate din cooperarea anterioară și interese comune⁴.

Operația principală folosită este Operația Active Endeavour (OAE). OAE a fost lansată în octombrie 2001 de către NATO, în conformitate cu articolul V al Tratatului de la Washington, ca o parte a răspunsului său la atacurile teroriste din 11 septembrie 2001, din Statele Unite⁵. Scopul declarat al OAE a fost de a detecta, de a descuraja și de a proteja împotriva activităților teroriste. Inițial, Active Endeavour s-a axat pe prezența navală și operații de supraveghere în estul Mării Mediterane, folosind forțele navale atribuite Forței Navale Permanente din Marea Mediterană și Forței Navale Permanente din Atlantic.

În februarie 2003, Consiliul Nord-Atlantic (NAC) a extins operația pentru a include escortarea navelor comerciale prin Strâmtoarea Gibraltar⁶. Unul dintre principalele motive a fost acela de a preveni alte operații teroriste, cum ar fi atacul asupra petrolierului francez Limburg în largul coastei Yemenului, la 6 octombrie 2002. Cei treizeci și șase de kilometri de-a lungul Strâmtoării Gibraltar sunt vulnerabili din cauza îngustimii sale și a volumului de trafic comercial imens⁷. Operațiile de escortă au fost suspendate la 10 decembrie 2003, reluate la data de 29 ianuarie 2004 și au fost din nou suspendate la data de 29 mai 2004⁸.

În aprilie 2003, NAC a decis să extindă mandatul OAE la interogări de nave și la boarding⁹. De obicei, interogările sunt efectuate de aeronave și nave de suprafață alocate Joint Task Force ENDEAVOUR. Toate informațiile colectate sunt transferate către Component Command Headquarters Napoli (CC-MAR Naples) și Centrul de Transport NATO de la Northwood (NATO Shipping Centre in Northwood), Marea Britanie. Dacă ceva suspect este descoperit,



nava în cauză poate fi inspectată de către forțele NATO. În cazul în care există informații sau dovezi de activitate legate de terorism, forțele OAE sunt dislocate în zonă și pregătite pentru acțiune, dar numai după autorizarea NAC. Pe timpul inspecției de comun acord, în cazul în care se constată nereguli, dar care nu au legătură cu terorismul, informațiile sunt transmise autorităților de aplicare a legii pentru acțiune în următorul port al navei. Forțele OAE urmăresc nava până când se vor lua măsurile convenite sau intră în apele teritoriale pe drum de intrare în port. Când un vas refuză îmbarcarea și inspecția, NATO colaborează cu autoritățile naționale pentru a se convinge de faptul că acesta este inspectat de îndată ce intră în apele teritoriale ale unui membru din cadrul alianței¹⁰.

La 16 martie 2004, NAC a extins operația OAE, încă o dată, pentru a acoperi întreaga Mare Mediterană, iar în octombrie NATO a adoptat un nou model operațional. Pe baza acestui model de operații, forțele OAE sunt utilizate pentru următoarele misiuni: a ajuta la descurajarea și perturbarea oricărei acțiuni de susținere a terorismului pe sau dinspre mare; controlarea punctelor obligatorii de trecere (cele mai importante căi navigabile și porturi), prin detașarea de vânătoare de mine din cadrul Grupului Permanent de Luptă Împotriva Minelor (Standing NATO Mine Counter-Measures Groups) pentru a executa supravegherea căilor navigabile, executarea de escortă prin Strâmtoarea Gibraltar atunci când este necesar și consolidarea Dialogului Mediteranean și alte programe NATO de promovare a relațiilor bilaterale și multilaterale¹¹.

De obicei, aproximativ douăsprezece nave din NATO sunt detașate în cadrul Joint Task Force ENDEAVOUR. Această forță oferă NATO o prezență vizibilă pe mare pentru a descuraja terorismul și alte activități ilicite pe liniile de comunicații și de a reacționa la o gamă largă de situații neprevăzute, inclusiv de căutare și salvare, asistență umanitară și ajutor în caz de dezastru¹². În plus, operația îmbunătățește, de asemenea, interoperabilitatea, construiește capacități și generează cooperarea și schimbul de informații.

La nivel strategic, NATO folosește, de asemenea, Active Endeavour ca un mijloc de angajament politic cu statele non-NATO. Summitul NATO din iunie 2004 de la Istanbul a invitat țările nonmembre NATO (printre care Rusia, Ucraina și țările Dialogului Mediteranean), pentru a participa

la OAE. De atunci, Rusia, Ucraina, Georgia, Israel, Algeria, Maroc, Tunisia, Albania, Croația, Suedia și Finlanda și-au exprimat interesul de a se alătura operației la anumite niveluri. Nivelurile de participare includ discuții politice și schimbul de informații, precum și furnizarea de forțe. Ucraina a fost de acord, în mod oficial, să participe la OAE, la reuniunea din 21 aprilie 2005 a Comisiei NATO-Ucraina desfășurată la Vilnius¹³. Aceasta va executa schimb de informații și va trimite nave de suprafață la OAE și la operațiile din Strâmtoarea Gibraltar din 2007. Participarea Rusiei a constat în desemnarea unui ofițer de legătură pentru analiză în cadrul Centrului Comun Informațional (JIAC), patrularea pe mare, executarea de antrenamente cu fregata Pitlivy din cadrul Flotei Ruse din Marea Neagră în septembrie 2006. Rusia a delegat, de asemenea, comandantului Flotei Mării Negre autoritatea pentru a permite controlul și inspecția navelor rusești de către forțele OAE. Participarea Georgiei până acum a fost limitată la coordonare și schimb de informații. Armata albaneză s-a angajat să execute acțiuni în cadrul schimbul de informații cu NATO. Dintre țările Dialogului Mediteranean, Israel și Maroc au fost cele mai active. În februarie 2006, Israelul a fost de acord cu schimbul de informații cu NATO, trimite un ofițer la JIAC și oferă sprijin logistic, permițând forțelor OAE să facă escale în Haifa, fără aprobări diplomatice. De asemenea, Israelul a finalizat un program de cooperare individual cu NATO, în conformitate cu acordul Dialogului Mediteranean, la 16 octombrie 2006. Marocul a executat schimb de informații cu NATO. Tunisia a schimbat informații zilnice fax securizat între centrul său de operații maritime și CC-MAR Naples. În cele din urmă, la întâlnirea din 07 aprilie 2006, la Rabat, dintre NATO și cei șapte parteneri mediteraneeni, Algeria, Israel și Maroc a fost de acord să se alătore la executarea de patrulă navale pentru combaterea terorismului.

Turcia a lansat, la 1 martie 2004, Operația „BLACK SEA HARMONY” (OBSH) în scopul menținerii unei circulații navale sigure prin Strâmtoarea, dar și de-a lungul liniilor de comunicație navale vitale în sfera Mării Negre. Baza legală conform căruia această operație se desfășoară sunt principiile conținute în Carta Națiunilor Unite și obiectivele stabilite prin Rezoluțiile 1.373, 1.540 și 1.566 ale Consiliului de Securitate al ONU cu relevanță în domeniul prevenirii și combaterii terorismului internațional.



Misiunea Operației „BLACK SEA HARMONY” constă în conducerea de operații maritime periodice de supraveghere în ariile de jurisdicție navală și aeriană conform legislației internaționale, conducerea operațiilor de recunoaștere cu privire la navele suspecte, urmărirea/supravegherea acestora, prezența forțelor navale pe rutele de trafic ale navelor comerciale.

Ucraina a devenit primul stat riveran care a răspuns afirmativ la această invitație, consultările bilaterale și la nivel de experți turco-ucrainene concretizându-se prin semnarea, la 17 ianuarie 2007, la nivel de prim-miniștri, a Protocolului privind participarea Ucrainei la OBSH.

Federația Rusă și-a anunțat, de asemenea, participarea, cooperarea turco-rusă în contextul multinaționalizării OBSH avansând gradual, finalizându-se prin semnarea de către cele două state, la 1 martie 2006, a unui Protocol bilateral privind participarea Forțelor Navale Ruse din Marea Neagră la OBSH. Pe data de 27 decembrie 2006, Federația Rusă a aderat oficial la această operație¹⁴.

România și-a exprimat în cadrul reuniunilor bilaterale, deschiderea spre cooperarea cu Turcia sub egida OBSH. Astfel, în anul 2009 a fost semnat memorandumul de înțelegere dintre guvernul României și guvernul Republicii Turcia privind cooperarea în cadrul „OPERAȚIUNII BLACK SEA HARMONY”.

Georgia și Bulgaria au evitat un răspuns concret. Georgia are în vedere monitorizarea intensivă a traficului maritim în zona sa de responsabilitate, iar Bulgaria explorează diferite opțiuni.

Dovadă a creșterii interesului SUA față de promovarea unui climat de securitate în zona Mării Negre, în iunie 2008, subsecretarul de stat Judy Garber, în cadrul seminarului cu tema „Perspective transatlantice în regiunea Mării Negre” preciza: „Aplaudăm structurile de securitate regională de genul Forumului de Cooperare la M. Neagră, Operațiunea „Black Sea Harmony” și Inițiativa de Securitate Frontalieră. ... Salutăm, în special, inițiativa antiteroristă „Black Sea Harmony” și încurajăm statele din regiune să participe activ la această operație. Este un exemplu excelent de cooperare pentru îmbunătățirea securității regionale”¹⁵.

Atât Statele Unite, cât și NATO au trăit cu speranța să extindă OAE în Marea Neagră, din 2005.

Statele Unite au cerut oficial ca mandatul OAE să acopere Marea Neagră, la 23 februarie 2006. Două luni mai târziu, Washington și-a inversat poziția sa și a renunțat la idee¹⁶. Turcia s-a opus unei astfel de extinderi, temându-se că ar amenința Tratatul de la Montreux din 1936 și a declarat că structurile navale de la Marea Neagră existente sunt mai mult decât capabile să asigure securitatea în regiune¹⁷.

O altă activitate importantă în Marea Mediterană este Inițiativa de Securitate împotriva Proliferării (PSI). Accentul PSI este pus pe prevenirea proliferării armelor de nimicire în masă, a vectorilor acestora, precum și a materialelor conexe. Până în prezent, mai mult de șaizeci de țări și-au exprimat sprijinul și peste patruzeci au participat la nouăsprezece exerciții de formare¹⁸. Între septembrie 2003 și iunie 2006, șase exerciții PSI maritime a avut loc în Marea Mediterană. PSI reprezintă un alt mod în care Comandamentul European poate genera o cooperare practică și interoperabilități cu partenerii NATO și non-NATO în Marea Mediterană.

O inițiativă internațională prin care EUCOM încearcă să îmbunătățească conștientizarea domeniului maritim este inițiativa Organizației Maritime Internaționale (IMO), aceea de implementare a Sistemelor de Identificare Automată (Automatic Identification Systems – AIS). Regulamentele adoptate de IMO în 2000 solicită navelor comerciale să instaleze sistemul AIS (un sistem de emisii de la bord, un transponder continuu și autonom, care funcționează în banda VHF maritimă¹⁹. AIS permite navelor de a se urmări și de a se identifica reciproc și să facă schimb de informații pertinente de navigație cu un altul sau cu alte facilități de la țărm. Transmisiile variază de la două secunde la șase minute, în funcție de viteza navei și tipul de date. Informații AIS pot fi afișate grafic pe un calculator sau suprapuse pe un ecran radar sau de vizualizare a hărților electronice și a informațiilor. Multe țări costiere și societăți comerciale mențin, pe uscat, receptoare AIS pentru monitorizarea traficului naval. Mai multe societăți comerciale, de asemenea, au acces aproape în timp real a datelor AIS pe Internet pentru o taxă anuală²⁰.

Prin furnizarea de informații valoroase despre rute, marfă și însăși nave, AIS poate crește gradul de conștientizare a situației, eficiența și siguranța, precum și reducerea efortului de monitorizare și



control al căilor navigabile de coastă și de larg. Forțele navale și centrele de comandă pot fuziona AIS într-o imagine operațională comună. Începând cu anul 2006, Comandamentul European, cu sprijinul Centrului Departamentului de Transport Volpe, a testat modalități de integrare a datelor AIS cu alte fluxuri de date comerciale în sistemele C4I americane și NATO. Printre succesele recente se numără transmiterea în direct a datelor dintr-un telefon mobil în Egipt și alimentarea directă a datelor AIS de la un submarin navigând în imersiune.

Utilizarea sistemelor de identificare automată nu garantează „vizibilitatea” tuturor navelor. Navele angajate în activități ilicite pot închide oricând AIS-ul propriu. Chiar dacă toate navele își păstrează AIS-ul lor deschis, nu există nicio garanție că transmisiile lor vor fi recepționate, pentru două motive. În primul rând, transpondererele AIS transmit informații în banda VHF, ceea ce înseamnă că navele aflate la distanțe foarte mari în larg, este posibil să nu se afle în bătaia stațiilor de la țărm. În al doilea rând, niciun mandat internațional nu poate cere țărilor să construiască astfel de stații și nu există în prezent suficiente resurse pentru a asigura o acoperire de 100 la sută.

Viitorul concept operațional al securității maritime

Orice concept operațional viitor pentru securitatea maritimă trebuie să facă presupuneri și previziuni cu privire la modul în care tendințele de securitate viitoare și cerințele strategice pot evolua. Cel mai bun mod de a reduce incertitudinea în acest proces este acela de a examina cât de mult a fost folosit în trecut și este utilizat în prezent pentru dezvoltarea umană. Așa cum este ilustrat în figura 1, există cinci astfel de mijloace sau moduri. Prin examinarea modului în care fiecare societate valorifică fiecare mijloace, planificatorii pot face previziuni rezonabile cu privire la capacitățile necesare să fie luate în termenii apropiați sau într-un viitor imediat.

În cazul în care societatea se bucură de toate cele cinci utilizări, cineva trebuie să mențină ordinea pe mare. „Buna ordine pe mare necesită o serie de activități al cărui spectru se extinde de la operații de impunere a legii, pe de o parte, la apărarea securității pe de cealaltă parte²¹”. Forțele navale și de gardă de coastă, precum și agențiile civile, toate au responsabilități de-a lungul acestui

spectru. Provocarea cheie pentru planificatorii navali și partenerii lor este aceea de a determina care acțiuni ar trebui să fie efectuate de către forțele navale și care, prin alte căi. Marea a fost de obicei văzută ca un câmp de bătaie, în lupta pentru putere între state, sau, ocazional, între entități non-statale. Misiunea forțelor navale a fost aceea de a lupta cu celelalte marine și să execute diplomație navală iar responsabilitatea pentru asigurarea bunei ordini pentru orice alte scopuri a fost atribuită, în general, pazei de coastă și agențiilor civile²². Din punct de vedere istoric, această perspectivă a dominat crearea de concepte operaționale maritime pentru forțele navale din Vest, dar de la sfârșitul Războiului Rece și mai ales începând cu anul 2001, conceptele operaționale s-au schimbat²³. Din utilizările rămase ale mării, două (marea ca mediu și ca resursă) au crescut în importanță în ultimele decenii²⁴. La ultima utilizare – marea, ca mijloc principal de schimb de informații și de valori între societăți și națiuni, a scăzut în importanță, iar influența sa va fi mai mult indirectă decât în trecut, din cauza apariției călătoriilor aeriene ieftine, televiziunilor, comunicațiilor prin satelit, a rețelelor de mari dimensiuni de cablu submarin și spațiului cibernetic.

Operațiile maritime recente din Mediterana au reflectat schimbarea ordinii în importanța celor cinci utilizări ale mării. Ca urmare, conceptul de operații maritime EUCOM a fost în continuă schimbare. În următorii zece ani, este probabil ca un nou concept operațional să apară, unul construit pe trei piloni. Primul pilon, care beneficiază cadrele de securitate existente pentru a construi cooperarea și capacitățile, va fi o continuare a conceptului din prezent. NATO va continua să fie în centrul acestui pilon, precum și o maturizare în continuare a cooperării între NATO, Uniunea Europeană și alți parteneri.

Pilonul doi – crearea avertizării domeniului maritim sau MDA (maritime domain awareness), într-o coalitiție în care mediul va fi în centrul unui nou concept de operații. MDA este înțelegerea efectivă a ceva asociat cu domeniul maritim care ar putea afecta securitatea, siguranța, economia, mediul sau națiunea²⁵. Se creează conștientizarea situației necesare pentru a permite Statelor Unite, aliaților și partenerilor săi pentru a lua măsuri împotriva actorilor ostili și garantând accesul la bunurile comune maritime.

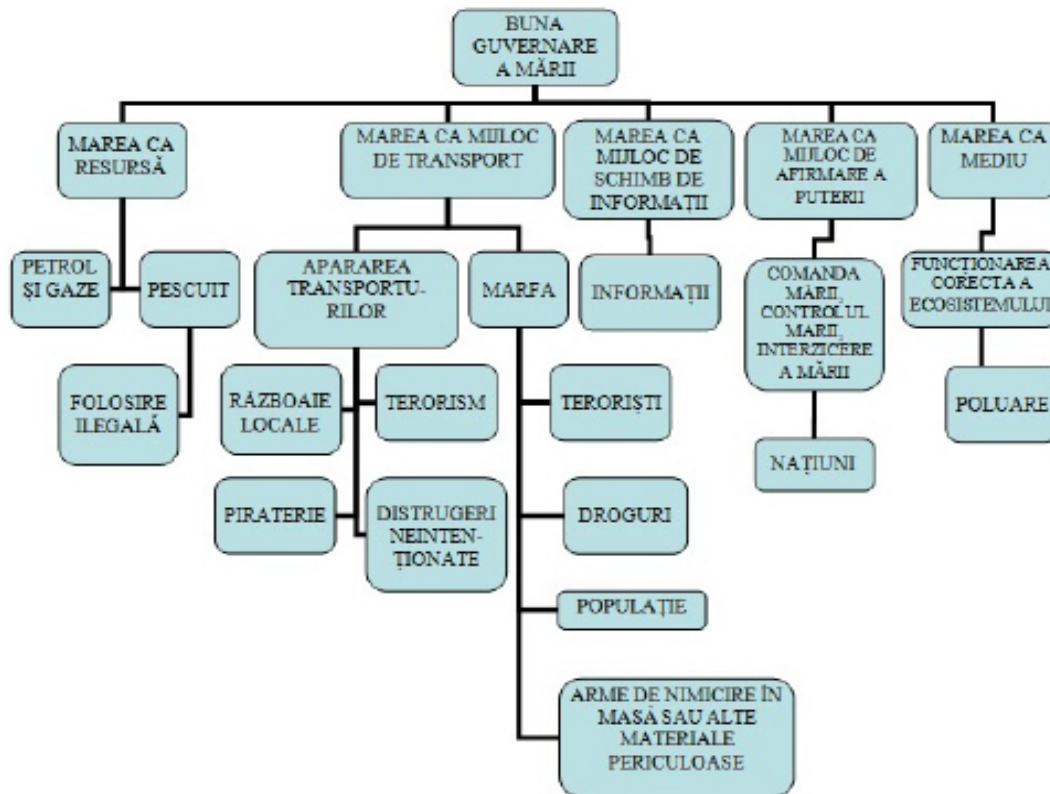

Fig. 1 Buna guvernare pe mare

Al treilea pilon, capacitatea să prevină și să răspundă rapid la amenințările de pe mare și de pe litoral, este activat prin primele două: cooperarea și MDA, care împreună crează capacitatea de a descuraja, anticipa, interzice și răspunde la amenințările maritime. O mare parte din această capacitate aparține navelor americane, dar majoritatea va trebui să vină din partea forțelor navale regionale, a pazei de coastă, a serviciilor

să răspundă la amenințările maritime, deoarece cea mai mare activitate va avea loc în apele teritoriale. Capacitatea de a răspunde a Comandamentului European va depinde de propria sa abilitate de a conduce operații întrunitate, dar și de capacitățile partenerilor săi.

În cazul în care acest concept (figura 2) va funcționa, mai multe lucruri va trebui să se întâmple. În primul rând, cooperarea și schimbul de informații

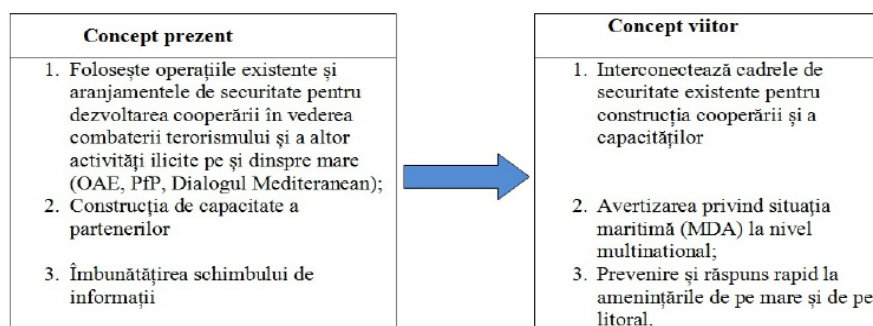

Fig. 2 Concepte de operații de securitate maritimă, actuale și viitoare

vamale și a altor servicii de securitate națională²⁶. După cum s-a observat, o prezență navală mai mare din SUA în regiunea mediteraneană nu va duce, în sine, la îmbunătățirea în mod dramatic a capacității Statelor Unite sau alianței să prevină, interzică sau

dintre națiunile mediteraneene, companiile de transport private, autoritățile portuare, NATO, UE, EUCOM, precum și instituțiile internaționale și agențiile de informații, vor trebui să devină ceva obișnuit, un mod normal de a face afaceri.



Misiunea de colectare a datelor despre activitatea maritimă, de stabilire a unei linii de bază pe baza cărora informațiile pot fi analizate și activitatea neobișnuită este descoperită, poate fi completată numai în strânsă cooperare cu sectorul comercial²⁷.

În al doilea rând, Statele Unite ale Americii sau Comandamentul European din cadrul NATO, vor trebui să preia conducerea în crearea unei rețele multinaționale interagenții care leagă toate elementele, de la senzori, la factorii de decizie ai forțelor operaționale. În centrul acestui proces va fi îmbunătățirea eficienței Centrului de Analiză a Informațiilor comune din Napoli (JIAC)²⁸. JIAC va trebui să valorifice inițiativele, cum ar fi marina italiană sau Centrul de Trafic Maritim Virtual-Regional²⁹ (Virtual-Regional Maritime Traffic Centre – VRMTC). Acesta trebuie, de asemenea, să se conecteze cu centre regionale de comandament cu caracter militar și alte entități nonmilitare, precum Centrul Frontierelor Navale de Vest, Centrul Frontierelor Navale din Marea Mediterana de Est și inițiativa FRONTEX a Uniunii Europene³⁰. Până în prezent, capacitatea JIAC de a colecta și de a analiza datele și de a le difuza ca sursă de informații utile nu a îndeplinit așteptările, în mare parte ca urmare a lipsei de concentrare pe domeniul maritim și a capacităților de analiză maritimă redusă³¹.

În al treilea rând, conceptul nu ar trebui să se concentreze exclusiv asupra terorismului. Marea este un mediu de transport și, în mod inevitabil, poate găzdui numeroase activități ilicite. De multe ori, mijloacele și metodele folosite de către infractori și imigranții ilegali sunt utilizate, de asemenea, și de către teroriști și traficanții de arme de nimicire în masă. Este greu să se distingă de la distanță o activitate ilicită de alta legală. Aplicarea unei bune guvernări la mare (eliminarea activităților ilicite) are drept obiectiv producerea unor rezultate mai bune și garantarea, pe termen lung, a acestora în statele mediteraneene³².

În al patrulea rând, conceptul trebuie să dezvolte mijloace tehnologice și politice pentru a genera imagini operaționale și de informații complete. Sistemul va trebui să funcționeze la un nivel neclasificat, dar utilizând legături securizate, să proceseze un volum mare de informații pe care să le transmită rapid la un număr cât mai mare de utilizatori. Sistemele clasificate tradiționale nu sunt o opțiune viabilă; informațiile clasificate neputând fi utilizate în mediul multinațional și

în interagenții. Dacă rețeaua folosește metode de criptare comerciale, protocoale de internet sau alte tehnologii, acestea trebuie să fie accesibile, fiabile, ușor de utilizat și foarte accesibile. Totodată, acestea trebuie să furnizeze suficientă securitate pentru ca datele pe care le conțin să fie de încredere. Statele Unite și alte națiuni vor avea în continuare propriile lor sisteme clasificate, dar rețeaua care permite transferul de informații pentru MDA nu se poate baza doar pe ele. Cu cât protocoalele și procedurile vor mânui anumite informații sensibile și clasificate, cu atât sistemul va avea mai mult succes.

În cele din urmă, înțelegeri la nivel politic și autorizații legale trebuie să funcționeze deopotrivă, la nivel internațional, regional și național. Conștientizarea situației oferite de MDA nu are nicio valoare în cazul în care directorii nu au fost investiți cu autoritate legală sau aranjamente organizaționale pentru a lua decizii. Operațional, acest lucru înseamnă că forțele militare și civile trebuie să aibă libertatea de a coopera, fără alte cereri suplimentare de solicitare de aprobări și permisiuni. În ultimii ani au fost făcute progrese considerabile, dar este nevoie ca mult mai multe acțiuni să fie întreprinse³³.

Capacitățile și atributele necesare

Viitoarelor forțe americane și aliate vor avea nevoie de o gamă largă de capacități pentru a pune în aplicare un astfel de concept de securitate maritimă operațională. Aceste capacități trebuie să conducă la unitatea de efort dintre forțele americane și partenerii lor și să se concentreze pe o ordine pe mare viabilă. Acestea se împart în patru zone. Prima este de cooperare și integrare dintre forțele SUA și partenerii lor militari și civili. Cunoașterea capacităților puse la dispoziție, restricțiile politice și autoritățile judiciare reprezintă a doua zonă de capacitate. Generarea de informații utile prin MDA este a treia³⁴. În cadrul acesteia sunt unsprezece capacități subordonate, și anume:

- supravegherea neîntreruptă a punctelor obligatorii de trecere, a zonelor cu trafic ridicat și a domeniilor de interes;
- detectarea și monitorizare în timp real sau aproape real a unui număr mare de nave, oameni, mărfuri, activități pe mare și în port;
- integrarea JIAC cu alte centre regionale de comandă și coordonare maritimă, precum și dezvoltarea unei capacități de analiză maritim în cadrul JIAC;



- conectarea informațiilor cu factorii de decizie și forțele operaționale într-un mediu multinațional și interagenții;

- evaluarea activităților neconforme folosind analiza și instrumentele specifice de luare a deciziilor (de exemplu, informații neclasificate despre mine și detecțiile anomaliiilor magnetice);

- telecomunicații pe o arie cât mai mare;

- schimb de baze de date și informații în mod frecvent;

- fuziune a imaginii de informații cu imaginea operațională comun (common operational picture – COP);

- accesibilitatea la COP a tuturor partenerilor (civil și militar);

- afișaj și integrarea datelor comerciale AIS în COP;

- accesul în timp real de către echipe de inspecție la bazele de date biometrice sau alte baze de date care să le permită să identifice suspecții de terorism și acțiuni ilicite în timp oportun (ceea ce implică capacitatea de a colecta informații biometrice)³⁵.

Ultima capacitate necesară pentru a sprijini un concept operațional de securitate maritimă este descurajarea, preempțiunea și interzicerea și răspunsul oportun la activitatea ilicită de pe mare și litoral. Acest punct are, de asemenea, capacități subordonate. Prima este capacitatea de a implementa pachete de forțe adaptate la amenințări specifice (acțiune corectă și cantitatea de forțe necesare, la momentul potrivit). În acest scop, forțele operaționale trebuie să fie rapide, de o anumită mărime, conectate în rețea și interoperabile. Interoperabilitatea între forțele navale americane și Forța de Răspuns a NATO este o subcapacitate în sine, capabile de operații la mare, cuprinzând un spectru de acțiuni de la acțiunile de impunere a legii (cum ar fi, boardingul), la misiuni de luptă tradiționale. Forțele de răspuns, în general, trebuie să fie capabile să răspundă la amenințări identificate în zona de litoral, din apropierea țărmului, în strâmtori, lângă dig sau la ancoră, și, așa cum am menționat, trebuie să fie capabile să primească și să transmită date biometrice.

Aceste capacități și misiunile componentelor lor constituie un cadru pe care planificatorii pot determina ceea ce vor avea nevoie pentru a combate amenințările maritime în Marea Mediterană. Structurilor de forță pot varia, dar toate vor trebui să fie conectate în rețea, interoperabile și adaptabile³⁶.

Riscuri și incertitudini

Niciun concept operațional nu poate fi complet fără a aborda riscuri și incertitudini. În mod evident, nimeni nu poate prezice viitorul cu o acuratețe completă³⁷. Cu toate acestea, provocarea principală a asigurării ordinii pe mare va dăinui mult timp. Instrumentele pe care globalizarea le oferă actorilor transnaționali va continua să pună statele în competiție. Real, incertitudinea nu se află în ceea ce va trebui să se facă, ci stă în capacitatea Statelor Unite de a crea o coaliție maritimă capabilă de a face față la provocările viitorului.

Deci, întrebarea este: Pot Statele Unite ale Americii, în special Comandamentul European, să creeze o coaliție cu capacități potrivite pentru a face față amenințărilor maritime asupra intereselor americane și aliate? Răspunsul depinde de cât de bine EUCOM înțelege limitările dintre Statele Unite și partenerii săi și cât de bine va ști să diminueze riscul. Cooperarea necesară construirii domeniului de avertizare, precum și capacitatea de a răspunde la amenințările într-un mediu multinațional este dificil de construit.

Orice concepție de operații care se bazează pe promisiunile mai multor parteneri, în mod obligatoriu va fi problematică, din motive care pleacă de la lipsa de voință politică, până la lipsa de resurse din partea oricărui jucător, inclusiv Statele Unite. Corupția locală, ineficiența, birocrăția, interesele diferite și dificultatea de a monitoriza vasele în mișcare, cargourile și oamenii aflați pe mare, amenință, de asemenea, capacitatea de a executa conceptul³⁸.

Riscul poate fi redus și șansele de succes îmbunătățite printr-o combinație de strategii. În primul rând, conceptul nu ar trebui să aibă o „față americană”. Planificatorii SUA ar trebui să sprijine NATO, aliații și inițiativele private oricând este posibil. În al doilea rând, prioritatea pentru resurse ar trebui să se canalizeze pe mijloacele care vor permite participanților să reușească și pe capacitățile partenerilor care nu se poate dezvolta singuri (de exemplu, lățimea de bandă necesară pentru a conecta o rețea regională MDA, software-ul pentru a gestiona și de a difuza, fără costuri pentru utilizatori, o imagine operațională comună, stații AIS, precum și anumite cheltuieli operaționale ale partenerilor. În al treilea rând, supravegherea și urmărirea trebuie să se concentreze asupra contactelor de interes și a celor suspicioase, fără a mai încerca să urmărească



fiecare navă, în marș, în Marea Mediterană. În al patrulea rând, ar trebui să fie încurajate și susținute inițiative maritime internaționale și regionale (cum ar fi, AIS și programul Marine Electronic Highway), care creează o mai mare transparență în domeniul maritim și promovează cooperarea dintre sectoarele comerciale și guvernamentale.

Conceptul de operații de securitate maritimă

Conform Strategiei Europene Interagenții, operațiile de securitate maritimă sunt definite prin acele măsuri executate de către agențiile și autoritățile civile și militare, care acționează în domeniu, pentru a preveni pericolul și a diminua riscurile activităților ilegale sau de amenințare, desfășurate pe mare, astfel încât, prin acțiunea acestora, să se acționeze pentru impunerea legii, în vederea apărării cetățenilor și a intereselor naționale și internaționale.

Dezvoltând aceste operații, se va pune accent pe terorism, trafic de droguri, emigrație ilegală, piraterie și jaf armat, dar și pe apărarea resurselor naționale, prevenirea impactului asupra mediului, securitatea energiei și salvagardarea suveranității. La definirea acestor activități, se va înțelege faptul că actul de comandă în majoritatea activităților nu aparține structurilor militare, dar pentru o mai bună securitate maritimă este necesar un parteneriat civil - militar solid.

Tradițional, aceste misiuni sunt, în general, conduse independent de către statele membre și/sau de către agenții maritime civile pentru a impune legea, cum ar fi OAE. În plus, mai există o multitudine de inițiative civile și militare, în diferite faze de dezvoltare, care au drept scop apărarea granițelor EU. Nu există la acest moment niciun cadru atotcuprinzător care să strângă laolaltă elementele civile și militare și să lupte eficient, coerent și colectiv împotriva tuturor amenințărilor ce vin dinspre mare.

O abordare interagenții europeană cu privire la MSO ar duce la creșterea prosperității comune și a intereselor de securitate, prin protecția și sprijinul activităților legale, pe timpul luptei împotriva amenințărilor actuale teroriste și al acțiunilor ostile, ilegale sau periculoase din domeniul maritim. În viziunea europeană, operațiile de securitate maritimă necesită cel puțin șase acțiuni strategice pentru a se atinge sinergia activităților de securitate civil-militare maritime, în efortul coordonat

împotriva tuturor amenințărilor maritime, după cum urmează:

a. Dorința politică de a colabora în cadrul operațiilor de securitate maritimă la nivelele naționale și internaționale. Pentru a dezvolta o colaborare interagenții este necesar să se constituie o singură structură instituțională, cu sprijinul larg al națiunilor, organizațiilor internaționale și al agențiilor multinaționale.

b. Cooperarea internațională și interagenții. Coordonarea unei asemenea interagenții necesită o activitate elaborată, necesitând implicarea unor actori internaționali, precum UE, NATO, Organizația Maritimă Internațională a Națiunilor Unite (IMO), precum și a autorităților cu putere de execuție legislativă, în funcție de responsabilitățile fiecăror.

c. Creșterea nivelului de alertă din domeniul naval. Există o serie de inițiative în derulare atât civile, cât și militare, care au ca scop crearea unei capacități globale, de supraveghere maritimă și schimb de informații.

d. Punerea la dispoziție de forțe și mijloace pentru securitatea maritimă începând cu apele internaționale până la apele teritoriale, inclusiv țărmlul. Națiunile monitorizează și acționează în apele lor teritoriale. Operațiile de securitate maritimă eficiente se bazează pe capacitatea coordonării și menținerii unei situații navale clare, care să cuprindă atât apele internaționale, cât și cele teritoriale, incluzând zonele de litoral, precum și facilitățile portuare, în vederea unei acțiuni corespunzătoare.

e. Impunerea aplicării măsurilor de securitate în practicile civile/comerciale. Ca o cerință la necesitățile tot mai mari de hidrocarburi, nevoia de a proteja liniile de comunicații navale poate deveni o chestiune foarte importantă. Cooperarea și parteneriatul cu agențiile de transport naval vor fi vitale pentru dezvoltarea unei viziuni integrate.

f. Promovarea cadrului legal necesar pentru aplicarea operațiilor de securitate maritimă. Responsabilitățile naționale se întind din zona țărmlului mării către limita apelor teritoriale ale altor state, fără a avea permisiunea de a intra în apele teritoriale ale acestora. În afara apelor teritoriale, UNCLOS permite să se acționeze în instanțe specifice și executarea de boarding pe navele suspecte de piraterie. Proliferation Security Initiative (PSI) este un exemplu prin care națiunile,



prin acordurile privind acțiunile de boarding, permit interdicția navelor în anumite circumstanțe.

Concluzii

Nu există o definiție legală a securității maritime. Securitatea maritimă a fost definită în sens larg de către cercetători și oficiali guvernamentali pentru a include următoarele: protejarea suveranității și integrității teritoriale în domeniul maritim; securitatea transportului maritim și al marinarilor; protecția facilităților legate de afacerile maritime; securitatea portuară; securitatea resurselor; securitatea mediului; protecția împotriva pirateriei și a infracțiunilor armate de pe mare; protecția zonelor de pescuit; siguranța și libertatea de navigație și de zbor; reglementarea afacerilor maritime; menținerea legii și a ordinii pe mare. Argumentul central al acestei lucrări este acela că eforturile de a asigura securitatea maritimă necesită atât recurgerea la dreptul internațional, inclusiv la Convenția Organizației Națiunilor Unite privind dreptul mării (UNCLOS), cât și la negocieri politice cu cele mai importante state implicate.

Securitatea maritimă poate fi asigurată doar prin navigația cu mare atenție între diferite regimuri juridice și politica reală. În cazul în care status quo-ul rămâne cel actual, implicațiile sunt clare: incidentele maritime ar putea erupe în orice moment și ar putea submina nu numai relațiile bilaterale ale statelor în cauză, ci și securitatea regională. În cazul în care diferențele maritime actuale nu sunt abordate corect, acestea ar putea deveni un factor major în relațiile strategice.

Regimuri juridice, cum ar fi UNCLOS, sunt necesare, dar nu reprezintă și suficiente fundamente pentru securitatea maritimă. Acest lucru se datorează faptului că această convenție nu definește termenii cheie utilizați în dezbaterile între puterile maritime, cum ar fi China și Statele Unite. UNCLOS ar putea să fie depășită de progresele tehnologice – atât civile, cât și militare. În plus, China și multe alte națiuni au adoptat legi pentru a reglementa activitățile militare străine în ZEE proprii, acestea nefiind acceptate de dreptul internațional, inclusiv UNCLOS. În cele din urmă, Statele Unite ale Americii, deși semnatară a UNCLOS, încă nu a aderat la această Convenție. Este foarte puțin probabil Senatul SUA va ratifica această convenție din motive politice interne, iar această probabilitate este întărită de interpretările unilaterale ale Chinei în ceea ce privește Convenția.

Securitatea Maritimă este crucială pentru economia globală care depinde de linii de comunicații maritime sigure și deschise. Prin urmare, orice complicație sau amenințare la acest statut dorit va avea un impact negativ pentru toate statele.

Complexitatea provocărilor din domeniul maritim este în creștere. Amenințările asimetrice solicită mai multe de la strategiile noastre de securitate și apărare tradiționale. Va trebui să se creeze un răspuns la aceste amenințări în care autoritățile naționale și internaționale, militare și civile cooperează într-un mod preventiv, eficient și coerent.

Așa cum există noi provocări în ceea ce privește Securitatea Maritimă, cum ar fi renașterea pirateriei, traficul ilicit, migrația în masă și exploatarea resurselor, există o presiune tot mai mare pentru a coordona activitățile de răspuns colective. În același timp, există o presiune de a coordona aceste răspunsuri sub îndrumarea și standardele unui organ de guvernare centralizat / internațional pentru a face o mai bună utilizare a resurselor operaționale pentru a asigura mediul maritim.

Nicio țară nu poate face față provocărilor de securitate maritimă de una singură. Prin urmare, o rețea mai eficientă a cooperării globale trebuie să fie instituită, sincronizată și operaționalizată.

Trebuie să ne amintim că forța militară nu va fi capabilă pentru a răspunde provocărilor Securității Maritime. Implicarea mai multor actori interesați – inclusiv actorii politici, departamentele guvernamentale, instituțiile juridice, agențiile de impunere a legii, cadrele universitare, organizațiile internaționale și organizațiile nonguvernamentale – este crucială pentru succesul securității maritime.

Există numeroase organisme regionale care conduc, cu succes, inițiative de securitate maritimă. Ele au arătat, cel puțin posibilitatea de a fi un model pentru rețeaua de Securitate Maritimă și pentru cooperare la nivel mondial. Soluții separate trebuie să fie aduse numai în situația în care există un scop comun. Responsabilitatea începe la nivel național, conectată cu o viziune de a interacționa cu actori regionali și internaționali.

Angajamentul statelor membre ar trebui să fie ghidat pentru o strategie participativă pe termen lung, care va ajuta să activeze atenția politică și publică. Strategia globală trebuie să ia în considerare



diferențele de organizare, naționale și regionale pentru a reduce barierele culturale.

Există multe structuri de cooperare. Acum este însă timpul pentru acțiune. Cel mai bun mod este de a începe cu schimbul de informații de bază, ca un prim pas. Bazat pe succesul din această experiență, el va evolua la o cooperare mai largă. Cu pași mici va ajuta să se ocupe de probleme cu încredere. În unele cazuri, poate fi foarte dificil de a construi încrederea în rândul unor parteneri, dar, chiar și așa, cooperarea în materie de securitate, va stabili practicile de lucru în comun. Este însă un drum lung pentru a ajunge la nivelul dorit de cooperare internațională pentru operațiuni de securitate maritimă, dar acești pași mici reprezintă un bun început.

Inițiativele statelor membre trebuie să creeze o cooperare eficientă interagenții, deoarece securitatea maritimă necesită un angajament între mai multe părți interesate, inclusiv între toate statele relevante, internaționale, nonstatele și companii partenere. Toți aceștia trebuie să lucreze în consonanță cu fiecare.

Întrebarea care se pune este: „Cine ar trebui să coordoneze și să conducă o cooperare internațională în domeniul securității maritime?” Este încă fără răspuns. Este o organizație existentă cum ar fi ONU / IMO sau un nou organism format de un grup de state sau o confederație a tuturor inițiativelor regionale?

Poate fi nerealist să ne așteptăm ca o autoritate internațională să acționeze ca un executor judecătoresc având scopul comun de a garanta securitatea maritimă pe toate oceanele. Cu toate acestea, un astfel de organism la nivel mondial este necesar ca un facilitator pentru elaborarea de orientări dar și ca un mediu de colaborare pentru toate părțile implicate. Identificarea și dezvoltarea unui astfel de organism ar trebui să fie cu siguranță un punct central al muncii noastre viitoare.

Această lucrare a fost posibilă prin sprijinul financiar oferit prin Programul Operațional Sectorial Dezvoltarea Resurselor Umane 2007-2013, cofinanțat prin Fondul Social European, în cadrul proiectului POSDRU/159/1.5/S/138822, cu titlul „Rețea Transnațională de Management Integrat al Cercetării Doctorale și Postdoctorale Inteligente în Domeniile „Științe Militare”, „Securitate și Informații” și „Ordine Publică și Siguranță Națională” – Program de Formare Continuă a Cercetătorilor de Elită – „SmartSPODAS”.”

NOTE:

1 Încă de la începutul conflictului, nave din Flota Rusă a Mării Negre s-au desfășurat în largul coastei Abhaziene și în portul georgian Poti, în sprijinul acțiunilor militare ale Rusiei. Autoritățile georgiene au raportat că marina rusă a scufundat mai multe nave ancorate în Poti. Au existat, de asemenea, rapoarte de incidente pe mare între nave ruse și georgiene. Autoritățile ruse au acuzat NATO de faptul că alianța contribuie la creșterea tensiunilor regionale în Marea Neagră. Acestea au exprimat îngrijorarea cu privire la furnizarea de asistență umanitară pentru Georgia de mai mulți aliați ai NATO folosind nave militare, precum și cu privire la prezența altor nave NATO în zonă. Patru nave NATO au fost într-adevăr desfășurate la Marea Neagră, la sfârșitul lunii august 2008, dar în contextul unei vizite programate cu mult timp înainte pentru România și Bulgaria.

2 Pentru un studiu aprofundat de recenta creștere a pirateriei la nivel mondial și în special în largul coastelor Somaliei, a se vedea Raportul general al acestui comitet din 2009 „Amenințarea tot mai mare a pirateriei la adresa securității regionale și globale” [169 CDS 09 rev. 1].

3 În acest sens, consultați analiza cuprinzătoare în proiectul de raport al lui Ragnheidur Arnadottir (Islanda) pentru Apărare și Subcomitetul Comitetului de securitate pentru apărare transatlantică și cooperare în domeniul Securității, „Securitatea în partea de sus a lumii: Există un rol al NATO în extremitatea nordică?” (*Security at the Top of the World: Is There a NATO Role in the High North?*) [213 DSCTC 10 E].

4 Parteneriatului pentru Pace (PfP) este un program de cooperare bilaterală între țările partenere individuale și NATO. Acesta permite țărilor partenere să construiască relații individuale cu NATO, alegând propriile priorități pentru cooperare. PfP a fost lansat în 1994; în prezent, douăzeci de țări participând la acesta. „Parteneriatul pentru Pace”, Subiecte NATO, www.nato.int/issues/pfp/. Partenerii Dialogului Mediteranean sunt Algeria, Egipt, Israel, Iordania, Mauritania, Maroc, Tunisia.

5 Articolul V prevede că „un atac armat împotriva uneia sau mai multora dintre ele, în Europa sau în America de Nord, va fi considerat un atac împotriva tuturor și, prin urmare, sunt de acord că, în cazul în care are loc un astfel de atac armat, fiecare dintre ele, în exercitarea dreptului de de autoapărare individuală sau colectivă, recunoscut prin Articolul 51 din Carta Națiunilor Unite, va sprijini Partea sau Părțile astfel atacate prin efectuarea imediată, individual sau, în mod concertat, cu celelalte părți, măsurile pe care le consideră necesare, inclusiv utilizarea de forțe armate, pentru restabilirea și menținerea securității zonei nord-atlantice”. Articolul V, „Tratatul Atlanticului de Nord”, 4 aprilie 1949, www.nato.int/docu/basic/txt/treaty.htm

6 NAC este cel mai important organism de luare a deciziilor în cadrul NATO. Singurul organism stabilit prin Tratatul Atlanticului de Nord (conform articolului 9) este investit cu autoritatea de a înființa astfel de organisme subsidiare care ar putea fi necesare în scopul punerii în aplicare a tratatului. Acesta supraveghează procesul politic și militar cu privire la problemele de securitate care afectează întreaga alianță. Subiecte NATO, disponibil la www.nato.int/issues/nac/.



7 Lățimea strâmtoării variază de la opt mile (12.9 km) la travers de punctul Marroqui la douăzeci și șapte mile (patruzeci și trei kilometri), de la intrarea de vest. Aproximativ trei mii de nave tranzitează Strâmtoarea Gibraltar în fiecare zi. „Combaterea terorismului pe mare”, NATO Briefing, aprilie 2004, p. 3, www.nato.int/docu/informare/terrorism_at_sea-e.pdf.

8 Până pe 15 septembrie 2005, 488 de escorte necombatante au fost efectuate prin Strâmtoarea Gibraltar. Roberto Cesaretti, „Combaterea terorismului în Marea Mediterană”, Revista NATO (toamna anului 2005), www.nato.int/docu/review/2005/issue3/english/art4.html.

9 Primul compliant boarding a fost realizat pe 29 aprilie 2003. Începând cu ianuarie 2006, aproximativ șaptezeci și patru de mii nave au fost interogate și o sută inspectate. NATO, „Operațiunea Active Endeavour Inspecțiile ajung la 100”, Allied Maritime Component Command Napoli Comunicat de presa, 16 ianuarie 2006, www.afsouth.nato.int/organization/CC_MAR_Naples/Pressreleases/

10 Cesaretti, „Combating Terrorism in the Mediterranean”.

11 *Ibidem*.

12 Nu a fost scopul inițial al OAE de a executa operații căutare și salvare, umanitare, sau de intervenție la dezastre; capacitatea de a efectua astfel de operații este un avantaj neașteptat. Un exemplu a avut loc la 4 decembrie 2001, atunci când navele Grupării Permanente din Mediterana Aliseo, Formion, și Elrod au fost chemate să ajute la salvarea a optzeci și patru de civili de pe o platformă petrolieră lovită de vânturi puternice și valuri foarte mari. Elicopter ambarcat pe nava Aliseo a transferat toate cele optzeci și patru de persoane în paisprezece zboruri. Navele NATO au fost, de asemenea, implicate în combaterea imigrației ilegale. La 23 martie 2006, navele OAE au desfășurat patrule în cadrul luptei antiteroriste în Marea Mediterană, reperând mișcări suspecte pe M / V *Cristal*, începând urmărirea acesteia. Navele OAE au anunțat Paza de Coastă a Greciei, care a interceptat nava în timp ce se apropia apele teritoriale grecești. Autoritățile elene au urcat la bordul navei și, ulterior, au arestat căpitanul, echipajul și 126 de imigranți ilegali.

13 În decembrie 2005, oficialii NATO au vizitat Sevastopolul pentru a discuta despre pregătirile flotei ucrainene pentru participarea la OAE. La 27 ianuarie 2006, președintele ucrainean Viktor Iușcenko a semnat un decret de aprobare a acordului de la Vilnius, care va permite forțelor ucraineniene să participe la OAE.

14 *Operation Black Sea Harmony* – Wikipedia, the free encyclopedia.

15 <http://www.mediafax.ro/externe/statele-unite-acorda-o-importanta-strategica-deosebita-regiunii-marii-negre.html?3614;2704865/WASHINGTON/16:48,12.06.2008>.

16 Rusia se opune, de asemenea, unui rol mai extins al SUA sau NATO în Marea Neagră. Motivul real din spatele opoziției turce și ruse la planul de la Washington ar putea fi faptul că ambele țări „probabil percep politicile americane în regiunea Mării Negre și Caucaz ca fiind potențial destabilizatoare pentru interesele lor vitale”. Igor Torbakov, „Turcia este alături de Moscova împotriva Washingtonului pentru Forțele Navale din Marea Neagră” Eurasia Daily Monitor, 3 martie 2006, www.jamestown.org/.

17 Turcia acordă o mare importanță Convenției de la Montreux din 1936, care limitează accesul navelor de război ale statelor ne-riverane la Marea Neagră. Tratatul garantează trecerea liberă a tuturor navelor comerciale, definește termenii și stabilește limitele de tonaj (cincisprezece mii de tone pe navă, totală care să nu depășească treizeci de mii de tone), cu privire la trecerea navelor militare prin Bosfor și Dardanele. Matt Bryza, adjunctul secretarului american de stat pentru afaceri europene și eurasiatice, a declarat, la 29 martie 2006, că, deși Statele Unite încearcă să îmbunătățească securitatea în regiunea Mării Negre, nu are nicio intenție de a încălca Convenția.

18 PSI nu este o instituție formală, nici nu este un organism. Este o declarație de scop, o activitate. PSI caută să se implice în unele capacități cu toate statele capabile și dispuse să ia măsuri pentru a opri fluxul armelor de distrugere în masă, a sistemelor de livrare, precum și materialele conexe pe mare, în aer sau pe teren. PSI: Principii ale Declarației de Interdicție, 4 septembrie 2003, www.state.gov/t/np/rls/fs/23764.htm; „Exerciții” *Inițiativa de securitate împotriva proliferării*, www.proliferationsecurity.info/exercises.html

19 Capitolul V al *Convenției internaționale pentru ocrotirea vieții omenești pe mare* (SOLAS) prevede că AIS trebuie să furnizeze, informații (inclusiv identitatea, tipul navei, poziția, cursul, viteza, statutul de navigație, precum și alte informații legate de siguranță), informații transmise în mod automat către anumite stații aflate pe țărm, alte nave și aeronave. AIS trebuie să primească în mod automat astfel de informații de la nave dotate în mod similar, să monitorizeze și urmărească navele și să execute schimb de date cu facilități de la țărm. Toate navele construite după 1 iulie 2002 și a celor construite înainte de atunci, care sunt angajate în voiaje internaționale, cu excepția navelor de mai puțin de trei sute de tone brute (altele decât navele de pasageri și petroliere), sunt obligate să instaleze AIS. Organizația Maritimă Internațională, AIS Transponder, www.imo.org/Safety/.

20 De exemplu, AISLive oferă acest serviciu pentru 1.320 de dolari pe utilizator pe an. Licența de cinci utilizatori costă 2.275 de dolari.

21 Till, *Seapower*, p. 342.

22 Acest lucru nu înseamnă că marinele nu pot executa alte acțiuni, cum ar fi patrulare în sprijinul pescuitului și interceptarea traficantilor de droguri, numai că astfel de misiuni nu au forma unei strategii navale și concepții operaționale.

23 Evoluția unui concurent apropiat ar putea aduce puterile maritime din nou în prim-planul planificărilor navale, dar cei mai mulți experți nu întrevăd creșterea vreunui contra-concurent care să acționeze de la egal la egal din punct de vedere militar în Marea Mediterană, în orice moment, în curând. Douglas E. Streusand, *Geopolitica versus Globalizare*, în contextul globalizării și putere maritimă, ed. Sam J. Tangredi, National Defence University Press, Washington DC, 2002, pp. 49-53.

24 Comisia Statelor Unite privind politica Oceanelor, *An Ocean Blueprint for the 21st Century*, Imprimeria Guvernului SUA, Washington DC, 2004, pp. 1-16, 384; Pana, *Seapower*, pp. 311-14.

25 *National Plan to Achieve Maritime Domain Awareness*, White House, Washington, D.C., 2005, p. 1.



26 Până la sfârșitul anului 2006, US Navy a avut doar două nave staționate permanent în Marea Mediterană, o navă de comandă și o navă auxiliară; toate celelalte nave de luptă americane din Mediterana desfășurându-se acolo din altă parte. De obicei, cel puțin o navă face parte din Forța Navală Permanentă din Mediterana. De multe ori forțelor navale dislocate în Marea Mediterană sunt redistribuite la alte teatre, mai ales la Golful Arabiei. De obicei, singura dată când portavioanele americane trec prin Marea Mediterană este atunci când acestea tranzitează către Golful Arabiei.

27 Vice-amiralul Timothy P. McClement, OBE, *Amenințare asimetrică în Mediu maritim -un punct de vedere militar*, prezentare la al cincilea Simpozion Regional Seapower, 14 octombrie 2004, www.marina.difesa.it/symposium/programma14.htm

28 Scopul JIAC este promovarea activă de colectare, raportare și coordonare de informații în comun. Cesaretti, „Combaterea terorismului în Marea Mediterană”.

29 În conformitate cu amiralul Sergio Biraghi, șeful de stat major al marinei italiene, scopul Centrului Virtual Regional traficului maritim (V-RMTC) este acela de a crește coordonarea supravegherii maritime în Marea Mediterană. V-RMTC este destinat să ofere forțelor navale informații despre traficul din Marea Mediterană, în timp real, prin link-uri securizate de Internet. Începând cu anul 2006, douăzeci și șase de marine au participat la proiect. Adunarea Uniunii Europene Occidentale, „Adunarea susține utilizarea a forțelor de apărare navale în misiuni care nu sunt strict militare în caracter”, comunicat de presă UEO, 07 decembrie 2005, www.assemblee-ueo.org/en/presse/cp/2005/44.html; www.marina.difesa.it/vrmtc/ro/vrmtc.htm

30 Inițiativa Western Sea Borders Centre (WSBC) din Madrid, Spania, este responsabilă cu supravegherea Mării Baltice și vestul Mediteranei. Inițiativa Eastern Sea Borders Centre (ESBC) din Pireu, Grecia, este responsabilă pentru estul Mediteranei. FRONTX (Agenția Europeană pentru Gestionarea Cooperării Operative la Frontierele Externe ale statelor membre ale Uniunii Europene) a devenit operațională la 1 mai 2005. Scopul său este acela de a coordona și asista între serviciile competente ale statelor membre responsabile pentru punerea în aplicare a Schengen acquis-ul privind controlul persoanelor la frontierele externe. Printre sarcinile sale se numără coordonarea cooperării operaționale între statele membre în domeniul gestionării frontierelor externe (terestre și maritime); are în vedere cooperarea cu Europol, organizațiile internaționale și țările terțe. Interparliamentary European Security and Defense Assembly, *Surveillance of the Maritime and Coastal Areas of European States*, Document A/1920, Paris: Assembly of Western European Union, 6 December 2005, pp. 8-9.

31 Eficiența operațională în zonele maritime depinde în mare măsură de personalul specializat implicat în JIAC. JIAC a făcut o treabă mult mai bună coroborând, analizând și diseminând date ca și informații utile pentru Balcani, Afganistan și alte operații, terestre în primul rând.

32 Cele mai multe forțe navale mediteraneene percep terorismul ca pe o amenințare, dar de cele mai multe ori nu văd amenințarea în contextul mult mai larg de activități ilicite. Vezi prezentările generalului Mohand Tahar Yala (comandant al forțelor navale din Algeria), viceamiralului spate Abdelaziz

Aichouche (Royal Navy marocană), viceamiralului Mohamed Kamel Bouhaouala (marina Tunisia) și mai mulți alți prezentatori de la cel de-al cincilea Simpozion Regional Seapower de la Veneția, Italia, la 14 octombrie 2004, www.marina.difesa.it/symposium/programma14.htm.

33 Exemple de progrese înregistrate în acest domeniu includ amendamentele din 2005 de la Convenția cu privire la reprimarea actelor ilicite de pe mare, precum și semnarea a numeroase memorandumuri de înțelegere privind schimbul de informații clasificate între statele Unite, NATO și cele mai multe dintre statele litoral la Marea Mediterană.

34 Capacitatea 3 (să dezvolte și să mențină cunoașterea situației comune), în secțiunea 5 a Concepției de comandă și Control Întrunit Integrat conține o discuție mai detaliată cu privire la această capacitate. Departamentul american al apărării, *Command and Control Joint Integrating Concept*, Washington D.C., Joint Staff, 2005, pp. 23-24.

35 *Planul național pentru îndeplinirea Domeniului de Avertizare Maritimă*, p. 16.

36 Exemple ale acestui proces și o discuție mult mai detaliată a multora dintre capacitățile de mai sus pot fi găsite în Strategia Națională pentru Securitate Maritimă, *FORCENet Functional Concept*, *Command and Control Joint Integrating Concept*, and *Command and Control Joint Functional Concept* a marinei SUA. Toate concepțiile întrunite sunt disponibile la www.dtic.mil/futurejointwarfare/index.html#, și *FORCENet Functional Concept* at forcenet.navy.mil/concepts/fn-concept-final.pdf.

37 Colin Gray, *Cum s-a schimbat războiul de la sfârșitul Războiului Rece?* Parametrii (primăvara anului 2005), p. 16.

38 *O magistrală electronică marină* (marine electronic highway – MEH) este un sistem de tehnologie, oameni și procese care permit accesul terților la datele de mediu și informații în timp real sau aproape real. Acesta însumează instrumente pentru a înregistra, stoca, gestiona, modela, analiza, și accesa date oceanografice și de alt tip și să prezinte rezultatele ca informații grafice și text la o bază largă de experți și utilizatori nonexpert. Primul proiect demonstrativ MEH (2004-2008) se desfășoară în Strâmtoarea Malacca de către IMO, Singapore, Malaezia, Indonezia și ESTE finanțat de Facultatea de Mediu Global al Băncii Mondiale. Randy Gillespie, „Global Marine Electronic Highway: propusă Vision și Arhitectură”, Canadian GeoProject Centre, disponibil la www.acops.org/Gillespie.pdf.

BIBLIOGRAFIE

Holslag J., *Crowded, Connected, and Contested: Security and Peace in the Eurasian Sea and What it means for Europe*, Asia-Europe Centre, 2012.

Hoffman F., *The Maritime Commons in the Neo-Mahanian Era*, in Denmark, A.M., et al., *Contested Commons: The Future of American Power in a Multipolar World*, CNAS, Washington, 2010.



Posen B.R., *Command of the Commons: The Military Foundation of U.S. Hegemony*, in *International Security*, vol. 28, no. 1, 2003.

Rahman C., *Concepts of Maritime Security*, Discussion Paper 7, Centre for Strategic Studies: New Zealand, University of Wellington, 2009.

Rogers J., *From Suez to Shanghai: the European Union and Eurasian maritime security*, EUISS Occasional Paper 77, March 2009.

Tangredi S., *Globalization and Maritime Power*, National Defence University, Washington, 2002.

Veens E.H., *The Sea: Playground of the Superpowers: On the maritime strategy of superpowers*, The Hague Centre for Strategic Studies, no. 13, 2012.



PLANIFICAREA UNEI OPERAȚII ANTIBALISTICE ÎN CADRUL UNEI OPERAȚII DE FORȚE ÎNTRUNITE

PLANNING AN ANTIBALLISTIC OPERATION WITHIN THE JOINT FORCES OPERATION

Col.drd. Leopold Cerassel LUNGU*

Planificarea unei operații antibalistice în cadrul unei operații de forțe întrunite este foarte importantă pentru pregătirea forțelor de apărare antiaeriană și antibalistice în vederea combaterii și nimicirii rachetelor balistice și de croazieră inamice într-un mod eficient, și în raport cu efectul general dorit, pentru apărarea antibalistică a obiectivelor proprii.

Comandamentul operațional aerian va elabora planul operației antibalistice pentru a întrebuința forțele și mijloacele de apărare antibalistică disponibile, în deplină concordanță cu obiectivele operației întrunite stabilite de către comandantul grupării operaționale de forțe întrunite.

Planning an antiballistic operation within joint forces operation is very important in order to prepare anti-aircraft and anti-ballistic defense forces to combat and destroy enemy ballistic missiles in an efficient manner so that to the overall effect will be for missiles to defend their targets.

The Air Operational Command will develop the ballistic operation plan to use missile defense forces and means available, in accordance with the objectives established for the joint operation by the joint forces operational group commander.

Cuvinte-cheie: planificarea unei operații antibalistice; operație de forțe întrunite; planul apărării antibalistice.

Keywords: *planning an antiballistic operation; operations joint force; ballistic defense plan.*

Principalii factori de care depinde succesul unei operații antibalistice sunt timpul și precizia.

Valoarea timpului constă, în primul rând, în aprecierea care se acordă operației antibalistice, precum și duratei necesare pentru îndeplinirea misiunii primite. În al doilea rând, valoarea timpului se raportează la eficiența acțiunii, adică la rezultatul maxim obținut într-o durată stabilită.

Factorul timp este foarte important și pentru că reacția trebuie să fie oportună, pentru obținerea surprinderii, dar și pentru planificarea și desfășurarea unui răspuns într-un ritm susținut, la care adversarul nu poate face față. Reducerea timpului în cadrul ciclului de conducere este o condiție esențială de îndeplinit. În opinia mea, acest lucru se poate face prin măsuri specifice care vor viza următoarele direcții:

- prima direcție este reducerea eșalonării excesive a structurilor de comandă, control, comunicații și informații;

- a doua direcție este de reducere a timpului total (care se poate face prin utilizarea unor algoritmi simpli și eficienți, a unor programe asistate de luare a deciziei și, nu în ultimul rând, a unor documente de conducere și de informare simple și standardizate).

Factorul precizie este, de asemenea, foarte important pentru că înseamnă combaterea și nimicirea rachetelor balistice și de croazieră într-un mod eficient în raport cu efectul general dorit, pe care îl reprezintă apărarea antibalistică a obiectivelor proprii.

Precizarea clară a obiectivelor de apărare antibalistică de către comandantul grupării operaționale de forțe întrunite și realizarea prin intermediul reprezentanților componente aeriene a controlului centralizat și execuției descentralizate a misiunilor în spațiul aerian repartizat sunt condițiile esențiale în obținerea factorului precizie în cadrul secvenței antibalistică din cadrul unei operații întrunite.

Pentru a realiza concentrarea necesară îndeplinirii obiectivelor strategice în timpul cel mai scurt posibil, comandantul grupării operaționale de

*Universitatea Națională de Apărare „Carol I”
e-mail: leopoldlungu@yahoo.com



forțe întrunite va folosi forțele aflate la dispoziție în diferite structuri, în scopul executării operației întrunite planificate. În acest sens, Comandamentul operațional aerian va trebui să elaboreze un plan privind apărarea antibalistică pentru a întrebuința forțele și mijloacele de apărare antibalistică disponibile, în deplină concordanță cu obiectivele operației întrunite din teatrul de operații stabilite de către comandantul grupării operaționale de forțe întrunite. Pentru situația disponibilității unui număr suficient de forțe și mijloace specific antibalistice, în cadrul procesului de planificare a unei operații se poate planifica și o operație antibalistică, urmând aceleași principii și reguli ca într-un proces de planificare obișnuit/regulat.

Procesul de planificare al unei operații antibalistice poate cuprinde cinci etape:

- inițierea planificării;
- orientarea personalului implicat în planificare;
- elaborarea concepției operației antibalistice;
- elaborarea planului operației antibalistice;
- reanalizarea planului operației antibalistice.

Fiecare dintre aceste etape se finalizează printr-un produs specific. Deși prezentate într-o ordine secvențială, în anumite momente, unele dintre etape, în parte sau în totalitate, pot fi desfășurate simultan, iar produsul fiecărei etape trebuie să fie controlat și verificat și asumat pentru a se asigura coerența necesară.

Inițierea planificării

Planificarea operațională antibalistică poate fi inițiată fie ca răspuns la cerințele operației, fie din inițiativa comandantului, fie la schimbarea condițiilor operației.

Inițierea planificării operației antibalistice prin prisma componentei operaționale aeriene a grupării operaționale de forțe întrunite are la bază ordinul/directiva primită de la comandantul grupării operaționale de forțe întrunite pe baza analizei acțiunilor militare care au loc în zona de acțiune.

Scopul etapei de inițiere este de a stabili cerințele planificării, de a direcționa procesul de planificare și de a-i stabili limitele. Pentru a declanșa procesul planificării, comandantul desemnat (de regulă, comandantul componentei operaționale aeriene a grupării operaționale de forțe întrunite) trebuie să-și însușească misiunea și să stabilească problemele principale ale planificării.

Înainte de începerea unei planificări eficiente, comandantul desemnat (al componentei

operaționale aeriene) va determina exact ce anume are de îndeplinit, iar la primirea directive de planificare, trebuie să înțeleagă cu claritate atât intenția eșalonului superior, cât și statutul final al operației antibalistice.

În mod normal, procesul de planificare începe odată cu primirea directivei/ordinului de inițiere a operației antibalistice (conform documentelor de planificare, cum ar fi *Ghidul de planificare a operației întrunite*) și acest proces trebuie să includă:

- situația;
- obiectivele generale;
- misiunile și sarcinile complementare, constrângeri și rețineri;
- concepția de ducere a operațiilor de către eșalonul superior;
- estimările privind forțele necesare;
- estimarea costurilor;
- analiza comandantului desemnat (al componentei operaționale aeriene) privind eficiența misiunii – obiectivele care trebuie să fie apărare antibalistic, etape și faze, scop final, factorii de influență, forțele stabilite, criteriile pentru succes;
- considerațiile strategice, politice și economice;
- centrele de greutate ale adversarului aerian;
- efortul aerian principal;
- aranjamentele provizorii de comandă și de control;
- limitele teatrului de operații;
- momentele (data/ora) cheie;
- regulile de angajare;
- analiza riscurilor;
- responsabilitățile de planificare;
- cerințele de securitate a planificării;
- programul activităților de planificare;
- aranjamentele de coordonare și administrative;
- alte recomandări necesare.

Astfel, comandantul desemnat (al componentei operaționale aeriene) primește de la comandantul grupării operaționale de forțe întrunite Ghidul de planificare a operației întrunite și directiva/ordinul de inițiere a operației antibalistice, documente pe baza cărora se declanșează procesul de planificare a operației antibalistice.

Orientarea sub forma unei directive de inițiere trebuie să asigure suficiente informații pentru inițierea planificării unei operații antibalistice.

Totuși, în foarte multe situații, datorită împrejurărilor și a timpului scurt aflat la dispoziție,



precum și a insuficienței/lipsei de informații și pentru scurtarea timpului de reacție trebuie făcute unele estimări/interpretări.

Orientarea personalului implicat în planificare

Pe baza Ghidului de planificare a operației întrunite și a directivei/ordinului de inițiere a operației antibalistice transmise, precum și prin analiza misiunii, comandantul desemnat (al componentei operaționale aeriene), personal sau prin reprezentant, execută orientarea personalului implicat nemijlocit în procesul de planificare a unei operații antibalistice.

Prin intermediul acestei etape sunt stabilite misiunile directe și cele implicite, pe baza cărora comandantul desemnat (al componentei operaționale aeriene) poate direcționa personalul din subordine în elaborarea concepției operației antibalistice. Rezultatul fazei de orientare a personalului îl reprezintă „orientarea pentru planificare” un document formal care poate servi ca directivă de planificare pentru comenzile entităților de luptă, de sprijin, de asigurare și logistice subordonate. Documentul emis în acest sens va crea posibilitatea comandanților structurilor subordonate să-și înceapă propriile pregătiri preliminare, care vor fi necesare în etapa de elaborare a concepției.

Elementele cheie, componente ale acestui document, sunt:

- intenția comandantului grupării operaționale de forțe întrunite;
- estimarea comandantului desemnat (al componentei operaționale aeriene, care trebuie să cuprindă statutul final dorit);
- misiunea.

Comandantul desemnat (al componentei operaționale aeriene) trebuie să stabilească cu claritate sarcinile care trebuie îndeplinite și direcția de urmat în continuarea procesului de estimare.

În funcție de solicitarea comandantului desemnat (al componentei operaționale aeriene), orientarea pentru planificare poate fi făcută sub formă de document scris sau poate fi prezentată oral în cadrul ședinței de planificare.

Etapizarea procesului de orientare a personalului implicat în planificarea operației antibalistice va cuprinde:

- datele inițiale:
 - directiva de acțiune a eșalonului superior, incluzând statutul final dorit;
 - misiunea;

- obiectivele strategice;
- intenția comandantului desemnat (al componentei operaționale aeriene).
- analiza misiunii.

De altfel, analiza misiunii reprezintă un proces de extragere deducere și comparare de date, din directiva/ordinul operativ primit, precum și a sarcinilor care trebuie executate în scopul îndeplinirii misiunii. Această analiză are două obiective: determinarea naturii problemei și confirmarea rezultatelor care urmează a fi atinse². Responsabilitatea conducerii procesului de analiză revine comandantului desemnat (al componentei operaționale aeriene), iar de realizarea lui se ocupă personalul responsabil care a fost desemnat în acest sens.

În același sens, pe timpul analizei misiunii, următoarele aspecte trebuie luate în considerare:

- situația de ansamblu;
- intenția eșalonului superior;
- limitele operației antibalistice (restricții, obligații, condiții inițiale pentru obținerea succesului);
- estimări;
- punctele tari și punctele slabe;
- centrele de greutate;
- obiectivele (rezultatul dorit al operației antibalistice);
- sarcinile;
- statutul final dorit;
- criteriile de apreciere a succesului.
- evaluarea situației (cadrul general, intenția și posibilitățile adversarului aerian);
- revederea estimărilor eșalonului superior și adăugarea estimărilor suplimentare;
- determinarea centrelor de greutate (ale adversarului și ale forțelor proprii), a punctelor decisive, precum și a obiectivelor strategice și operative ale adversarului și ale forțelor proprii;
- formularea misiunii (trebuie să fie clară și concisă, cu referire strictă misiune și să ofere toate informațiile necesare îndeplinirii acesteia).

Din acest punct de vedere, etapa orientării are ca parte principală analiza misiunii, aceasta având un rol deosebit de important atât la stabilirea misiunilor ulterioare, cât și la aprecierea situației aeriene din punct de vedere operativ-strategic.



Declanșarea procesului de planificare impune înțelegerea corectă, de către statul major, a ideilor de bază ale comandantului desemnat (al componentei operaționale aeriene) privind concepția operației antibalistice. În urma analizei misiunii trebuie să fie însușite sarcinile explicite și implicite, scopul operației antibalistice și constrângerile, iar pe baza acestora, să fie stabilite obiectivele operației antibalistice. Pe timpul analizei misiunii este necesar a se identifica și delimita, în timp și spațiu, responsabilitățile pentru îndeplinirea misiunilor primite.

Obiectivele operației antibalistice trebuie să fie clar definite pentru a contribui la îndeplinirea obiectivelor operației întrunite planificate de către comandantul grupării operaționale de forțe întrunite. Obiectivele sunt, de regulă, cuprinse în Ghidul de planificare inițială al comandantului grupării operaționale de forțe întrunite, precum și în intenția acestuia stabilită pentru planul operației întrunite.

Analiza inițială a misiunii de apărare antibalistică, realizată la nivelul Comandamentului componentei operaționale aeriene, va identifica obiectivele specifice și va evidenția modul cum acestea sunt legate de planul de operație al comandantului grupării operaționale de forțe întrunite. Ulterior, ele sunt detaliate de către structura de planificare din cadrul statului major al Comandamentului componentei operaționale aeriene.

În urma interpretării corecte a misiunii se trece la evaluarea situației pe timpul căreia se definesc condițiile geografice, militare și politice care pot afecta misiunea, se reevaluează potențialul forțelor proprii și cel probabil al adversarului, determinându-se punctele tari și vulnerabile ale ambelor părți.

Încă din faza inițială a declanșării procesului de planificare se realizează o estimare a forțelor necesare care se definitivează pe timpul planificării operației antibalistice.

Estimarea inițială asigură disponibilizarea oportună a forțelor și mijloacelor de apărare antibalistică, precum și realizarea unor redислоări de forțe și mijloace, acolo unde este cazul. Analiza comună a misiunii, în cadrul ședinței comandantului desemnat (al componentei operaționale aeriene), va cuprinde prezentarea tuturor aspectelor importante ale misiunii însușite, prezentarea concepției eșalonului superior sau a intenției comandantului și finalizarea Ghidului comandantului desemnat (al

componentei operaționale aeriene), pe baza căruia se declanșează procesul de planificare a operației antibalistice.

Elaborarea concepției operației antibalistice¹

Elaborarea concepției operației antibalistice începe cu revederea indicațiilor comandantului desemnat (al componentei operaționale aeriene) privind orientarea personalului din statul său major, care furnizează direcțiile necesare întocmirii estimărilor, în scopul determinării cursurilor acțiunilor.

Un curs al acțiunii reprezintă o posibilă opțiune, la dispoziția comandantului, în scopul îndeplinirii misiunii și este formulat inițial în termeni generali, fiind detaliat pe parcursul analizei.

Suplimentar, cursul acțiunii asigură cadrul general al analizei situației care trebuie să ia în considerare toți factorii determinanți și toate estimările, în scopul determinării viabilității diferitelor opțiuni.

Rezultatul final al acestei etape a planificării îl reprezintă concepția operației antibalistice, bazată pe un singur curs al acțiunii, ales de către comandantul componentei desemnat (al operaționale aeriene).

Elaborarea concepției operației antibalistice este rezultatul unei analize logice și amănunțite a situației și a comparării numeroaselor cursuri de acțiune viabile.

În scopul întocmirii unui plan de operații de un înalt nivel calitativ și cu o durată de valabilitate cât mai mare, statul major al componentei operaționale aeriene împreună cu statul major al grupării operaționale de forțe întrunite, precum și cu ofițerii de legătură ai celor trei componente (terestre, aeriene și navale), trebuie să parcurgă un proces de estimare deosebit de amănunțit a specificului aerian-balistice al teatrului de operații. De aceea, procesul de estimare reprezintă punctul central în formularea sau actualizarea planurilor operației antibalistice în cadrul acțiunilor atât independente, cât și întrunite, din cadrul operației de apărare întrunite.

Atât timp cât spațiul aerian reprezintă mediul cel mai favorabil de atac al centrelor de greutate ale adversarului în cadrul operației militare întrunite, estimarea din punct de vedere aerian este strâns legată de lista țintelor de nivel operativ.

De aceea, procesul de estimare trebuie desfășurat mult mai atent și detaliat, la un standard ridicat, astfel încât executanții să primească informațiile cu multă acuratețe și în timp cât mai scurt.



Acest fapt implică totodată faptul că odată ce a fost definitivată directiva operativă, Comandamentul grupării operaționale de forțe întrunite trebuie să desfășoare un proces de estimare amănunțit, în scopul realizării directivelor de acțiune pentru comandanții componentelor sale (terestră, aeriană și navală).

Circumstanțele optime pentru realizarea unui proces complet de estimare se realizează numai în condițiile existenței unei echipe complete de specialiști în planificarea operațiilor și a obținerii la timp și în detaliu a informațiilor atât despre situația existentă, cât și despre evoluția acesteia.

Pe timpul acestei etape de estimare a procesului de planificare sunt parcurși următorii pași²:

- analiza situației;
- analiza cursurilor acțiunilor adversarului aerian;
- analiza cursurilor acțiunilor forțelor proprii de apărare antibalistică;
- analiza comparativă;
- stabilirea obiectivelor operației antibalistice în cadrul operației întrunite;
- stabilirea cursurilor acțiunilor forțelor proprii de apărare antibalistică, derivate din obiectivele operației întrunite;
- elementul timp;
- compararea cursurilor acțiunilor (diagrama acțiunilor) aeriene;
- influența cursurilor acțiunilor inamicului asupra cursurilor acțiunilor forțelor proprii de apărare antibalistică;
- selectarea cursului optim de acțiune.

Analiza situației

a. Analiza din punct de vedere geostrategic³

Analiza din punct de vedere geostrategic trebuie să ia în considerare următorii factori:

- cauzele politico-diplomatice pe termen scurt și lung ale conflictului; factorii care pot influența conflictul (voința națională; resursele economice; limitările politice, etnice, religioase și morale; interesele naționale; normele de drept internațional incluzând normele de drept internațional aplicabile în conflictele armate);
- pozițiile adoptate de către diversele organisme și organizații internaționale (direct, indirect sau potențial implicate);
- zona de desfășurare a conflictului/operației

(elementele de geografie militară, topografie, hidrografie, climă și condiții meteorologice);

- transporturile, din perspectiva tuturor mediilor, și telecomunicațiile.

b. Analiza cursurilor de acțiune ale adversarului aerian

Analiza adversarului aerian trebuie să ia în considerare situația acestuia incluzând posibilitățile și vulnerabilitățile acestuia, pe baza unei estimări succinte a structurii de informații.

Analiza trebuie să examineze:

- intențiile și obiectivele politice și militare ale adversarului aerian;
- cursurile de acțiune militare posibile a fi executate de către adversarul aerian;
- avantajele și restricționările operaționale;
- posibilitatea sprijinului extern;
- caracteristicile militare (dispunerea forțelor proprii; amenajările genistice; logistica; factorii timp și spațiu; eficacitatea acțiunilor incluzând experiența în ducerea acțiunilor întrunite și combinate).

c. Listele cu țintele balistice

Pe parcursul efectuării analizei este utilă existența listelor de ținte balistice (structurile adverse de lansare a rachetelor balistice), derivată din planurile executate anterior operației antibalistice.

Structura de planificare trebuie să revadă cu atenție valabilitatea acestor liste în conformitate cu centrele de greutate stabilite și să determine oportunitatea lovirii acestora de către aviația de luptă sau de către elementele de luptă ale celorlalte componente ale grupării operaționale de forțe întrunite.

Alegerea țintelor balistice reprezintă un proces combinat al structurilor de informații și operații, prin care comandantul desemnat (al componentei operaționale aeriene) își concentrează și repartizează resursele la dispoziție sau efortul ofensiv, în scopul îndeplinirii obiectivelor acțiunilor aeriene.

Aceasta necesită informații precise asupra potențialelor ținte balistice adverse, asupra posibilității de a obține efectele dorite asupra acestora și stabilirea modalităților de a monitoriza efectele asupra lor.⁶

Resursa de aviație pentru lovirea structurilor de rachete balistice adverse, de cele mai multe ori, nu este suficientă pentru lovirea tuturor obiectivelor solicitate rezultând necesitatea stabilirii de către



comandantul grupării operaționale de forțe întrunite a priorităților de acțiune și a repartizării resursei de aviație pe obiective.

Gradul de urgență impus de situația operativă sau tactică poate necesita folosirea tuturor resurselor de luptă disponibile, în scopul evitării neutralizării sau pierderii unor elemente de dispozitiv proprii vitale.

Comandantul desemnat (al componentei operaționale aeriene) este cel care trebuie să stabilească prioritățile esențiale care să permită obținerea superiorității aeriene favorabile sau cucerirea supremației aeriene (locale sau generale) și să răspundă la cererile de alocare a resursei de aviație celorlalte componente ale grupării operaționale întrunite.

De asemenea, este esențial ca repartizarea resursei de aviație pentru lovirea structurilor de rachete balistice adverse să fie făcută în conformitate cu prioritățile și distribuția stabilite la nivelul componentei operaționale aeriene, de către comandantul grupării operaționale de forțe întrunite.

d. Situația forțelor proprii

Analiza situației forțelor proprii trebuie să urmeze același algoritm ca și cel urmat la analiza adversarului.

Estimările situației forțelor proprii de apărare antibalistică trebuie să fie puse la dispoziția structurii de planificare a componentei operaționale aeriene de către ofițerii însărcinați cu întocmirea lor.

Aceștia trebuie să întocmească și să prezinte comandantului desemnat (al componentei operaționale aeriene) estimări în ceea ce privește tehnica, personalul, logistica, comanda, controlul, comunicațiile, gradul de supraviețuire etc., ale structurilor de apărare antibalistică.

e. Analiza restricțiilor

Analiza restricțiilor trebuie să se refere la acele limitări în utilizarea forței, care sunt impuse sau sunt necesare pentru a sprijini alte cerințe operative și tactice incluzând eforturile logistice și de informații.

f. Concluziile

Concluziile rezultate din analiza celor cinci parametrii anteriori dau estimarea puterii de apărare antibalistică, precum și posibilitățile adversarului aerian, care pot afecta îndeplinirea misiunii de apărare antibalistică a grupării operaționale de forțe întrunite.

Analiza cursurilor acțiunilor de lansare a rachetelor balistice și de croazieră adverse⁷

Prin această parte a procesului de estimare se determină efectul posibilelor cursuri ale acțiunilor adversarului de a utiliza rachetele balistice și de croazieră asupra fiecărui curs al acțiunilor forțelor proprii.

Analiza trebuie efectuată pe etape, pe zone geografice și în funcție de cursul evenimentelor, trebuie să se ia în considerație acțiunile potențiale ale subordonaților cu două eșaloane mai jos. În cadrul analizei cursurilor de acțiune ale adversarului de a utiliza rachetele balistice și de croazieră trebuie avută în vedere acțiunea forțelor proprii, reacția și contrareacția inamicului, concluzionându-se de către comandantul desemnat (al componentei operaționale aeriene) posibilitatea de urmărire și oportunitatea fiecărui curs de acțiune adoptat. În același sens, analiza va determina cerințele suplimentare, modificările necesare, avantajele și dezavantajele fiecărui curs al acțiunilor de luptă. Specific estimării făcute la nivelul componentei operaționale aeriene a grupării operaționale de forțe întrunite, trebuie determinat potențialul în resursă de aviație și modul probabil de acțiune al adversarului.

Structura de informații, principalul furnizor de date și informații interpretate va oferi structurilor implicate în planificarea operației antibalistice, din cadrul operației întrunite, o analiză riguroasă a cursului probabil al acțiunilor adversarului aerian beneficiind și de aplicațiile informatice.

Datele și informațiile furnizate de această structură de informații se vor referi, în principal, la prognozarea numărului inițial de rachete balistice și de croazieră adverse, pierderile probabile care se vor înregistra în cadrul forțelor proprii, posibilitățile în intensitatea de acțiune, disponibilitățile tehnice, perioadele de acțiune în cadrul operației etc.

În funcție de obiectivele și scopurile probabile pe care adversarul aerian dorește să le atingă și în funcție de concentrarea efortului acestuia, vor fi apreciate direcțiile probabile de acțiune cu rachetele balistice și de croazieră, precum și forțele de apărare antibalistică care vor putea acționa pe direcțiile respective. De asemenea vor fi apreciate modalitățile probabile de acțiune ale adversarului aerian cu rachete balistice și de croazieră pe timpi de acțiune, pe direcții și pe înălțimi.



Analiza scopurilor și obiectivelor probabile urmărite de către adversarul aerian va conduce către o apreciere a misiunilor pe care acesta le poate executa, precum și cantitatea de rachete balistice și de croazieră pe care o va utiliza.

Avându-se la dispoziție informațiile despre potențialul de luptă al structurilor de lansare a rachetelor balistice și de croazieră se vor putea efectua calculele necesare și se vor pune la dispoziția comandantului desemnat (al componentei operaționale aeriene) mai multe variante probabile de utilizare de către adversarul aerian a lansărilor de rachete balistice și de croazieră, în scopul stabilirii cursului cel mai probabil al acțiunilor de luptă adverse.

Analiza cursurilor acțiunilor forțelor proprii de apărare antibalistică

Întocmirea cursurilor acțiunilor forțelor proprii de apărare antibalistică derivă din analiza anterioară și determină modul de îndeplinire a misiunii.

Analiza trebuie să se refere la toate cursurile de acțiune posibile pentru îndeplinirea misiunii⁸. În mod normal, fiecare curs al acțiunii constituie un concept al operației antibalistice care trebuie să evidențieze toate sarcinile operaționale majore ce trebuie îndeplinite, concepția de întrebuintă a forțelor de apărare antibalistică necesare, resursa logistică alocată, estimarea timpului necesar îndeplinirii misiunii și concepția de menținere a rezervei de forțe și mijloace de apărare antibalistică.

În scopul întocmirii corecte a cursurilor de acțiune de apărare antibalistică, se execută și testarea viabilității individuale a fiecărui curs de acțiune.

Analiza comparativă

Analiza comparativă a forțelor proprii de apărare antibalistică, a forțelor adverse de lansare a rachetelor balistice și de croazieră, și eventual a forțelor aliate de apărare antibalistică, care este efectuată de către structura de planificare, utilizează următorii factori relevanți⁹:

- capacitatea militară;
- raioanele adversarului de lansare a rachetelor balistice și de croazieră;
- razele de acțiune ale rachetelor balistice și de croazieră adverse;
- dislocarea forțelor proprii de apărare antibalistică;
- elementele sistemului de comandă, control, comunicații și informații (C3I);

- moralul și nivelul de pregătire al forțelor proprii de apărare antibalistică;
- gradul de securitate al forțelor proprii.

Fiecare factor neconcordanț identificat în urma analizei comparative trebuie detaliat, în scopul descoperirii implicațiilor acestuia asupra îndeplinirii misiunii și corectat în funcție de caz fie prin adăugarea de noi sarcini necesare înlăturării efectelor acestuia, fie prin trecerea acestuia pe lista restricțiilor.

Ca urmare, se poate determina un raport de forțe care exprimă avantajele, respectiv dezavantajele cursurilor acțiunilor de apărare antibalistică.

Existența unor pachete de programe software specializate în determinarea, analizarea și compararea raportului de forțe este de un real folos în îndeplinirea acestei etape. În acest sens, structura de operații poate analiza, iar comandantul desemnat (al componentei operaționale aeriene) va decide în cunoștință de cauză întrebuintărea forțelor de apărare antibalistică.

În același context, datele de intrare care vor fi introduse se vor referi la forțele balistice ale adversarului, precum și la cele forțele proprii de apărare antibalistică. Prin urmare, în ceea ce privește stabilirea cantitativă a rachetelor balistice și de croazieră avute la dispoziție de către adversar, vor fi selectate tipurile și numărul probabil deținut al acestora. În raport cu tehnica disponibilă, vor fi stabiliți automat și coeficienții calitativi ai structurilor de rachete antibalistice proprii disponibile, care vor participa la operația de apărare antibalistică a grupării operaționale de forțe întrunite.

Potrivit cu tipul rachetelor antiaeriene și antibalistice proprii vor fi selectate valorile coeficienților specifici, care vor determina, în final, raportul de forțe specific (care va ține seama atât de elementele cantitative, dar și de cele calitative).

Obiectivele operației de apărare antibalistică în cadrul operației întrunite

Obiectivele operației de apărare antibalistică trebuie determinate prin atribuirea pentru fiecare scop identificat, a unei acțiuni aeriene distincte¹⁰. În virtutea caracteristicilor unice pe care le posedă, componenta operațională aeriană reprezintă elementul cu cel mai mare potențial de acțiune în cadrul operației întrunite.

Acest potențial se manifestă, în special, în cadrul:



- acțiunilor aer-sol îndreptate în scopul combaterii și nimicirii capacităților și capabilităților de lansare a rachetelor balistice ale adversarului;
- acțiunilor sol-aer, care implică utilizarea forțelor de apărare antibalistică, în scopul combaterii și nimicirii rachetelor balistice adverse.

Cursurile acțiunilor forțelor de apărare antibalistică

Scopurile acțiunilor de apărare antibalistică, în cadrul operației întrunite vor determina acțiunile care trebuie executate, iar structura de planificare desemnată trebuie să examineze pentru început numărul maxim de rachete balistice și de croazieră lansate de către adversar, pentru care, în funcție de posibilități, trebuie să găsească alternativele de utilizare optimă a forțelor de apărare antibalistică¹¹.

Îndeplinirea cu succes a misiunilor de apărare antibalistică va putea influența limitarea numărului de rachete balistice și de croazieră care vor fi lansate de către adversar sau renunțarea la lansările de rachete balistice și de croazieră. De aceea repartizarea forțelor de apărare antibalistică destinate pentru a executa astfel de misiuni reprezintă un factor de planificare eficientă al structurii de planificare, din cadrul componentei operaționale aeriene, pentru stabilirea cursurilor acțiunilor de apărare antibalistică.

Elementul timp

Încadrarea în timp a acțiunilor de luptă desfășurate de către componenta operațională aeriană a grupării operaționale de forțe întrunite reprezintă un element important al repartiției forțelor de apărare antibalistică.

Structura de planificare a componentei operaționale aeriene, în scopul eliminării inadvertențelor sau a situațiilor conflictuale care pot apărea în relația cu celelalte componente, trebuie să fie în măsură să îndeplinească în același timp toate obiectivele operației antibalistice, precum și să poată încadra optim repartiția secvențială a acțiunilor de apărare antibalistică în etapizarea generală a operației întrunite.

Compararea cursurilor de acțiune de apărare antibalistică – diagrama acțiunilor de apărare antibalistică

În acest punct al planificării acțiunilor grupării operaționale întrunite, structura de planificare a

componentei operaționale aeriene poate sintetiza elementele principale ale fiecărui curs al acțiunii, în sensul determinării a ceea ce trebuie făcut și a termenului de executare, cu ajutorul unei diagrame ale acțiunilor de apărare antibalistică.

Astfel, se pot compara într-o formă mai simplă și mai sugestivă, diferitele obiective ale cursurilor de acțiune de apărare antibalistică propuse. Valoarea acestei diagrame este dată de faptul că repartiția rachetelor balistice și de croazieră adverse pe misiuni de luptă, în funcție de timpul de desfășurare al operației antibalistice, este evidentă.

Pentru a determina forțele de apărare antibalistică disponibile, în funcție de acțiunile cu rachete balistice și de croazieră ale adversarului, este evidentă necesitatea întocmirii unei astfel de diagrame a acțiunilor aeriene ale adversarului, în conformitate cu cursul posibil al acțiunilor acestuia. Având stabilit un element de bază în aprecierea forțelor de apărare antibalistică disponibile, poate fi făcută repartiția pe misiuni, în funcție de scopurile propuse și de momentele în timp la care aceste scopuri se schimbă.

Pentru determinarea cursului optim al acțiunilor de apărare antibalistică trebuie stabilit cursul probabil/cursurile probabile ale acțiunilor cu rachete balistice și de croazieră ale adversarului aerian din perspectiva cea mai dezavantajantă pentru acțiunile forțelor proprii de apărare antibalistică.

În scopul validării ulterioare, fiecare curs al acțiunii de luptă trebuie să fie testat în comparație cu cursul acțiunii adversarului aerian, pentru determinarea avantajelor și dezavantajelor.

Influența cursurilor acțiunilor de acțiune ale adversarului cu rachete balistice și de croazieră asupra cursurilor de acțiune de apărare antibalistică ale forțelor proprii

În această fază a procesului de planificare trebuie analizată influența a unuia sau a mai multor cursuri de acțiune cu rachete balistice și de croazieră ale adversarului asupra cursului acțiunilor de apărare antibalistică ale forțelor proprii.

Utilizarea modelelor matematice sau a simulărilor computerizate poate reduce gradul de nesiguranță și vor face această analiză comparativă mai ușor de realizat.

Scopul acestei analize este acela de a furniza cele mai bune informații, pe baza cărora se vor dezvolta apoi raționamentele de ordin militar.



Analiza va determina, de asemenea, acea misiune care poate fi îndeplinită în condiții optime, oferind structurii de planificare, din cadrul componentei operaționale aeriene a grupării operaționale de forțe întrunite toate elementele necesare pentru ca, împreună cu statul major al grupării operaționale de forțe întrunite, să se revizuiască directiva de acțiune, etapizarea sau repartitia forțelor de apărare antibalistică. Un element esențial în aprecierea eficacității unui curs al acțiunii propus este efectul acțiunilor adversarului cu rachete balistice și de croazieră asupra forțelor proprii.

Selectarea cursului optim

Luând în considerare toți factorii, în urma unei analize atente și riguroase, cursul optim selectat trebuie să răspundă pozitiv următoarelor întrebări:

- Este motivat, logic, clar și precis ?
- Au fost luați în considerare, la întocmirea lui, numai factorii relevanți ?
- Își va atinge scopul ?
- Este ultima variantă sau trebuie actualizat ?

Cursurile de acțiune, împreună cu toți factorii relevanți, sunt prezentate comandantului desemnat (al componentei operaționale aeriene) la briefingul de luare a deciziei, unde acesta va selecta sau va modifica acel curs al acțiunii care urmează a fi adoptat.

Pe timpul ședinței de luare a deciziei, comandantului desemnat (al componentei operaționale aeriene) trebuie să i se furnizeze toate informațiile necesare luării corecte a deciziei, și acesta poate utiliza această ocazie pentru a cere detalii oricărui subordonat angajat în procesul planificării.

Comandantul desemnat (al componentei operaționale aeriene) poate stabili analizarea unor cursuri suplimentare de acțiune sau luarea în considerație, combinarea și eventual încorporarea anumitor aspecte ale altor cursuri de acțiune, în cursul adoptat al acțiunii¹².

Cursul selectat de acțiune¹³ va fi dezvoltat în cadrul concepției operației antibalistice care trebuie formulată cu atenție în sensul de a nu fi prea restrictivă și a deveni inflexibilă, dar care trebuie să conțină suficiente detalii pentru a exprima punctul de vedere al comandantului desemnat (al componentei operaționale aeriene) și de a arăta cu claritate și în totalitate subordonaților, intenția comandantului.

Cursul optim selectat trebuie prezentat de către comandantul desemnat (al componentei operaționale aeriene) într-o formă adecvată, ușor de înțeles, la comandantul grupării operaționale de forțe întrunite, care urmează să îl aprobe, către comandanții celorlalte componente care sunt sprijinite sau vor sprijini ducerea operației antibalistice, precum și către subordonații care trebuie să-l pună în aplicare. Odată aprobat cursul de acțiune stabilit va reprezenta baza realizării concepției operației antibalistice în cadrul operației întrunite.

În general, concepția operației antibalistice va trebui să țină cont de următoarele:

- să exprime raționamentul și metodologia adoptată de către comandantul desemnat (al componentei aeriene), în scopul atingerii obiectivelor propuse;
- să prezinte eșalonului superior modul de îndeplinire a misiunii primite;
- să informeze statul major și subordonații asupra scopului și naturii sarcinilor care trebuie duse la îndeplinire, în vederea întocmirii planului operației antibalistice;
- să stabilească cu claritate forțele și mijloacele necesare îndeplinirii misiunii.

Concepția operației antibalistice este prezentată, pentru aprobare, comandantului grupării operaționale de forțe întrunite, iar după aprobarea acesteia va deveni baza întocmirii planului operației antibalistice.

Elaborarea planului operației antibalistice

Produsul final al procesului de planificare îl reprezintă planul operației antibalistice. Pe timpul acestei faze a procesului de planificare sunt parcurși următorii pași:

1. elaborarea/coordonarea planului operației antibalistice;
2. distribuirea planului operației antibalistice.

Elaborarea/coordonarea planului operației antibalistice

Elaborarea planului operației antibalistice se bazează pe concepția aprobată de către comandantul grupării operaționale de forțe întrunite.

În situația apariției, pe timpul elaborării planului, a unor schimbări majore în concepție, structura de planificare trebuie să revină la o etapă premergătoare a procesului de planificare. În același



timp, gradul de detaliere al planului operației antibalistice va fi determinat de prioritatea acestuia și de resursele disponibile. În situația în care timpul avut la dispoziție sau evenimentele presează asupra procesului de planificare, concepția poate fi transformată direct în directivă de acțiune.

Grupa de planificare a componentei operaționale aeriene, împreună cu elementele de legătură de la celelalte comandamente operaționale, dezvoltă și pun în valoare concepția aprobată a operației antibalistice, în scopul creării planului operației (OPLAN – Operation Plan) antibalistice.

OPLAN-ul antibalistic este documentul de conducere și mijlocul prin care comandantul desemnat (al componentei operaționale aeriene) comunică concepția sa forțelor de apărare antibalistică asupra cărora exercită comanda și controlul.

Cerințele planului operației antibalistice trebuie să cuprindă următoarele elemente:

- să combată amenințările balistice din partea unui adversar curent sau potențial;
- să identifice și să ierarhizeze zonele, obiectivele și forțele proprii care necesită a fi apărate antibalistic;
- să integreze forțele de apărare antibalistică în efortul general întreprins pentru îndeplinirea obiectivelor comandantului grupării operaționale de forțe întrunite, folosind procedurile de alocare, stabilire a țintelor, de exercitarea a comenzii și a controlului forțelor și mijloacelor de apărare antibalistică disponibile;
- să identifice obiectivele și țintele care trebuie lovite, stabilind ordinea în care trebuie să fie atacate sau nimicite, rezultatele dorite și mărimea efortului necesar pentru a obține rezultatul dorit în sprijinul obiectivelor comandantului grupării operaționale de forțe întrunite;
- să indice etapizarea operației antibalistice în conformitate cu cea a planului de operație al grupării operaționale de forțe întrunite;
- să indice mijloacele de evaluare a operației antibalistice, pentru a măsura progresul înregistrat în îndeplinirea obiectivelor operației grupării operaționale de forțe întrunite;
- să facă o evaluare detaliată a capacității de susținere a planului operației antibalistice,

să descrie cu claritate orice schimbare cu privire la sprijinul logistic efectuat prin acorduri sau directive.

În cadrul procesului de elaborare a documentelor de conducere, planul operației OPLAN – Operation Plan) antibalistice este transpus în ordinul de operații (Operation Order – OPORD) antibalistic și în planul principal de atac (MAP – Master Attack Plan) antibalistic, care constituie baza elaborării ordinului de misiune (ATO – Air Tasking Order) antibalistică.

Astfel, activitățile care se desfășoară în această etapă a procesului de planificare cuprind:

- planificarea acțiunii forțelor de apărare antibalistică;
- planificarea asigurării acțiunilor și protecției forțelor de apărare antibalistică;
- planificarea logisticii forțelor de apărare antibalistică;
- identificarea nevoilor suplimentare (forțe, mijloace, resurse financiare);
- analiza posibilităților de realizare a dispozitivului operativ (planificarea manevrei de realizare a dispozitivului operativ);
- îmbunătățirea planului operației antibalistice (actualizarea forțelor, logisticii, asigurării și protecției forțelor proprii).

Un alt aspect important derulat pe timpul procesului de planificare îl reprezintă coordonarea activităților care este obținută printr-un proces continuu de analiză pe măsura elaborării planului operației antibalistice. Informațiile acumulate de către structura de planificare, pe timpul întregului proces de planificare, sunt utilizate la elaborarea planului operației antibalistice și puse la dispoziția structurilor statului major al componentei operaționale aeriene, care participă la elaborarea diferitelor documente de conducere și sunt implicate în procesul de planificare.

Conținutul concret al documentului cuprinde:

- Corpul Planului operației antibalistice:
 - dispozitivul și cursul probabil al acțiunilor adversarului – detaliat și corespunzător formei de acțiune și eșalonului la care se lucrează;
 - elementele din cursul de acțiune al eșalonului superior și cel al vecinilor, care interesează structurile de apărare antibalistică;
 - continuările probabile ale acțiunii de luptă;
 - misiunile forțelor de apărare antibalistică subordonate;



– elementele principale ale manevrei de forțe și mijloace și ale manevrei de foc, ale sistemului de lovire, asigurării și protecției forțelor proprii, ale sistemului de conducere și ale sistemului logistic, precum și anexele care reprezintă planurile structurilor, armelor și specialităților.

- *Anexele planului operației antibalistice:*
 - concepția operației antibalistice;
 - raportul structurii de informații;
 - raportul structurii sprijinul de foc;
 - raportul structurii de sprijin logistic;
 - manevra de forțe și mijloace, manevra de foc etc.

Aspectele trebuie relevate de planul operației antibalistice prin:

- stabilirea unei structuri de comandă și control specifice care să definească atât responsabilitățile generale de comandă și control pe ansamblul operației antibalistice, cât și responsabilitățile de comandă și control pentru fiecare etapă a operației antibalistice;

- asigurarea unui grad de control eficient, ca măsură a posibilităților comandantului și a statului său major de a se încadra în complexitatea efortului de coordonare al acțiunilor de luptă;

- implementarea unei arhitecturi informaționale care să satisfacă nevoile de informații ale componentei operaționale aeriene a grupării operaționale de forțe întrunite;

- planificarea acțiunilor forțelor și mijloacelor de apărare antibalistică, în scopul îndeplinirii obiectivelor operației antibalistice, și în special prin:

- asigurarea comunicațiilor aeriene, terestre și maritime către și în interiorul zonei de operații;
- câștigarea și menținerea unei superiorități aeriene/supremații aeriene (locale sau generale) favorabile în zona de responsabilitate.

- integrarea și funcționarea în cadrul operației antibalistice a sistemelor de comandă, control, comunicații și informații (C3I).

Distribuirea planului operației antibalistice

După aprobarea de către comandantul grupării operaționale de forțe întrunite, planul operației antibalistice va fi distribuit, prin grija statului major al componentei operaționale aeriene, la toate structurile de apărare antibalistică proprii, primite ca întărire, precum și la cele cu care cooperează.

Revederea planului operației antibalistice

Revederea planului operației antibalistice constă în analiza efectuată de către șefii de structuri, sub conducerea comandantului desemnat, din cadrul componentei aeriene operaționale, în scopul actualizării acestuia.

Planul operației antibalistice se actualizează ori de câte ori sunt schimbări esențiale în situația operativă a acțiunilor de luptă ale adversarului. Planul operației antibalistice poate fi îmbunătățit, completat sau revizuit, în funcție de elementele nou apărute, în strictă concordanță cu acțiunile celorlalte componente ale grupării operaționale de forțe întrunite, iar aplicarea acestuia se face numai la ordinul comandantului desemnat (al componentei operaționale aeriene).

Etapa de revizuire se realizează în două faze:

- revederea planului operației antibalistice;
- evaluarea planului operației antibalistice.

Revederea planului operației antibalistice

Revederea planului operației antibalistice comportă două aspecte, și anume:

- revederea pe parcursul evoluției situației aeriene;
- revederea periodică a planului operației antibalistice.

a. Revederea pe parcursul evoluției situației aeriene

Pe timpul ducerii operației antibalistice, planul trebuie revăzut continuu, iar acest lucru este esențial pentru a asigura satisfacerea cerințelor operaționale, în scopul îndeplinirii misiunii sau în vederea asigurării eficacității acestuia și pentru încorporarea, la timp, în planul operației antibalistice a planurilor armelor (specialităților militare) de sprijin.

Pe timpul ducerii operației antibalistice dinamica acțiunilor militare va duce la dese schimbări ale situației sau la emiterea de diverse ordine ale eșaloanelor superioare, care pot conduce la necesitatea revederii planului operației antibalistice. În acest caz, planul operației antibalistice existent trebuie revăzut, pentru a răspunde noii situații, în sensul determinării necesității întocmirii de noi planuri suplimentare sau aplicării schimbărilor operate la nivelul planului inițial al operației antibalistice.

Revederea planului operației antibalistice trebuie să se concentreze asupra noilor amenințări,



pe disponibilitatea forțelor de apărare antibalistică, eficacitatea planului de rezervă, necesitatea întocmirii unor planuri suplimentare pentru arme (specialităților militare) de sprijin etc.

Odată încheiată revederea planului operației antibalistice, comandantul desemnat (al componentei operaționale aeriene) trebuie să prezinte noua situație, în special în scopul obținerii aprobării pentru orice schimbare majoră apărută în plan;

b. Revederea periodică a planului operației antibalistice

Planul operației antibalistice poate avea o perioadă limită de valabilitate, datorită schimbării circumstanțelor desfășurării acțiunilor de luptă pe baza cărora acesta a fost întocmit, ceea ce va necesita o revedere periodică.

Evaluarea planului operației antibalistice

Evaluarea planului operației antibalistice este o problemă deosebit de complexă și care, într-o situație reală, se va realiza prin unele metode științifice diferite (unele metode mai mult sau mai puțin empirice). De aceea, o formă modernă o reprezintă evaluarea planului operației antibalistice, folosind fie metoda jocului de război sau, fie pe baza unor programe soft de evaluare.

Totuși, pentru evaluare, este nevoie de un sistem de indici și indicatori prin care să se cuantifice activitățile din planul operației antibalistice. Acestor indici și indicatori trebuie să li se stabilească un domeniu de variație și limite de toleranță.

Activitățile care nu pot fi cuantificate trebuie apreciate de către experți (specialiștii din statul major), de preferință cei care nu au participat la întocmirea planului operației antibalistice. Practic, în această etapă se realizează determinarea valorilor indicilor și a indicatorilor, precum și compararea acestora cu valorile stabilite anterior.

În situația necesității efectuării unor schimbări majore și a existenței timpului la dispoziție, procesul planificării operației antibalistice trebuie reînțepit de la etapa de orientare a personalului statului major al componentei operaționale aeriene. De aceea, această etapă va necesita o revedere a tuturor factorilor de influență în condițiile noii situații apărute și a efectului acestora asupra planului operației antibalistice.

Planul de control al spațiului aerian

Planul de control al spațiului aerian (Airspace Control Plan – ACP)¹⁴ are la bază cererile

comandanților privind controlul spațiului aerian și cerințele zonelor de responsabilitate a acestora și cuprinde responsabilitățile autorității pentru controlul spațiului aerian (ACA – Airspace Control Authority), limitele geografice și temporare ale zonei sistemului de control al spațiului aerian (ACS – Airspace Control System), procedurile de identificare a mijloacelor aeriene, modalitățile ACS, comanda și controlul ACS.

În cadrul operației antibalistice, planul de control al spațiului aerian se elaborează și după consultarea cu reprezentanții structurilor civile care au responsabilități în domeniul aerian, ținându-se cont și de efectele acțiunilor militare asupra traficului aerian civil internațional.

Stabilirea țintelor aeriene (rachetele balistice și de croazieră) și darea misiunilor

Alegerea țintelor aeriene (rachetele balistice și de croazieră) se realizează în funcție de raza de acțiune a rachetelor antiaeriene și antibalistice, precum și de flexibilitatea puterii aeriene deținute. Analiza țintelor aeriene și alocarea optimă a unui sistem de combatere și nimicire trebuie să reprezinte o funcție întrunită, ea intrând în responsabilitatea comandantului desemnat (al componentei operaționale aeriene).

Ciclul de stabilire a țintelor aeriene se suprapune cu procesul de planificare, pregătire și desfășurare a operației antibalistice. De aceea, acest proces începe cu orientările și prioritățile comandantului grupării operaționale de forțe întrunite și se continuă cu identificarea cerințelor comandantului desemnat (al componentei operaționale aeriene) privind țintele aeriene care urmează să fie combătute și nimicite.

Ierarhizarea acestor cerințe se va face în funcție de priorități, iar stabilirea și repartizarea pe componente a țintelor aeriene sau a grupurilor de ținte aeriene se va face prin executarea loviturilor asupra acestora de către fiecare structură de rachete antiaeriene și antibalistice, urmând ca după evaluarea efectelor asupra acestor ținte aeriene comandantul desemnat (al componentei operaționale aeriene) să propună comandantului grupării operaționale de forțe întrunite reluarea operației antibalistice.

Stabilirea țintelor aeriene este un proces de selecție și de identificare a soluțiilor potrivite pentru executarea tragerilor antibalistice, luându-se în considerare cerințele și posibilitățile existente la nivel operativ. Acest proces este determinat



de orientările date de către comandantul grupării operaționale de forțe întrunite, de posibilitățile forțelor proprii și amenințările balistice adverse și urmează să asigure posibilitatea combaterii și nimicirii țintelor aeriene de către structurile de rachete antiaeriene și antibalistice.

După ce planul operației (OPLAN – Operation Plan) antibalistice a fost aprobat de către șeful apărării aeriene al grupării operaționale de forțe întrunite (comandantul desemnat al componentei operaționale aeriene, dacă îndeplinește și funcția de șef al apărării aeriene al grupării operaționale de forțe întrunite), în cadrul procesului de elaborare a documentelor de conducere se emit: ordinul de operații (Operation Order – OPOD) antibalistic și planul principal de atac (MAP – Master Attack Plan) antibalistic, iar ulterior se elaborează ordinul de misiune (ATO – Air Task Operations) antibalistic și instrucțiunile speciale (SPINS – Special Instructions) antibalistice, care au la bază orientărilor comandantului grupării operaționale de forțe întrunite și ale comandantului desemnat (al componentei operaționale aeriene), a cererilor componentelor operaționale de forțe (terestre, aeriene și navale), precum și a datelor referitoare la țintele aeriene (rachete balistice și de croazieră), a situației adversarului și a forțelor proprii.

Pe timpul acestei etape, reprezentanții componentelor forței operaționale întrunite pot propune schimbări importante cu privire la solicitările de combatere și nimicire a rachetelor balistice și de croazieră, precum și la mijloacele de apărare antiaeriene și antibalistice care sunt necesare.

Instrucțiunile speciale (SPINS – Special Instructions) de apărare antibalistică transmise de către șeful apărării aeriene a grupării operaționale de forțe întrunite (comandantul componentei operaționale aeriene dacă îndeplinește și funcția de șef al apărării aeriene a grupării operaționale de forțe întrunite) pot fi detaliate pentru a permite tuturor componentelor de forțe întrunite/gruparea operațională de forțe întrunite să planifice și să execute toate misiunile de apărare antibalistică ce sunt prevăzute în ordinele de misiuni transmise.

În același timp, în cadrul procesului de planificare a operației antibalistice trebuie avute în vedere următoarele concepte utilizate pentru stabilirea și darea misiunilor antibalistice, corelate cu nivelul la care se exercită comanda și controlul operației aeriene, cum ar fi:

- Repartizarea – reprezintă schimbarea temporară a subordonării unităților/subunităților de apărare antibalistică față de comandanții de unități/mari unități de forțe aeriene. Autoritatea de a repartiza este conferită comandantului desemnat (al componentei operaționale aeriene) care are comanda forțelor de apărare antibalistică la nivelul grupării operaționale de forțe întrunite. Procesul repartizării este folosit pentru a asigura un echilibru al forțelor de apărare antibalistică care este necesar pentru îndeplinirea obiectivelor stabilite de către comandantul grupării operaționale de forțe întrunite;

- Alocarea – reprezintă transformarea procentajelor distribuirii în numărul de structuri de forțe antibalistice pentru fiecare acțiune de luptă. Alocarea trebuie făcută avându-se în vedere specificul misiunilor, caracteristicile rachetelor balistice și de croazieră adverse și performanțele tehnico-tactice ale sistemelor de rachete antiaeriene și antibalistice proprii. Alocarea este responsabilitatea comandantului desemnat (al componentei operaționale aeriene);

- Distribuția – reprezintă stabilirea efortului total preconizat sub formă de procentaj și/sau prioritate, pentru o varietate de acțiuni de apărare antibalistică într-o perioadă de timp dată. Distribuția este responsabilitatea comandantului grupării operaționale de forțe întrunite și se face în baza propunerilor de distribuție pe care comandantul desemnat (al componentei operaționale aeriene) le va face, având în vedere ierarhizarea obiectivelor care trebuiesc apărate antibalistic și desfășurarea etapelor operației antibalistice. Pentru a ține seama de obiectivele operației antibalistice, comandantul desemnat (al componentei operaționale aeriene) trebuie să se consulte și cu comandanții celorlalte componente ale grupării operaționale de forțe întrunite, direct sau prin elementele de legătură, înainte de a face propunerea de distribuție;

- Darea misiunii – reprezintă un proces de elaborare și transmitere de către comandantul desemnat (al componentei operaționale aeriene) a ordinelor de misiune antibalistică către unitățile de apărare antibalistică implicate (proprii, primite ca întărire sau cu care cooperează).

Concluzii

În mod obișnuit, fiecare ordin de misiune antibalistică conține instrucțiuni suficiente de detaliate pentru a permite structurilor de execuție să-și îndeplinească cu succes misiunea încredințată.



Ciclul stabilirii și dării misiunilor de luptă antibalistice se continuă cu stabilirea și ierarhizarea țintelor aeriene (rachetele balistice și de croazieră adverse) în funcție de priorități, alocarea structurilor de rachete antiaeriene și antibalistice pentru fiecare acțiune de luptă antibalistică, elaborarea și transmiterea ordinelor de misiuni antibalistice, controlul și monitorizarea operației antibalistice în curs de executare și evaluarea rezultatelor misiunilor de luptă antibalistice anterioare.

Procesul de stabilire și de dare a misiunilor de luptă antibalistice este un proces repetitiv de evaluare, planificare, coordonare, alocare și dare a misiunilor în limitele stabilite în cadrul orientării efectuate de către comandantul grupării operaționale de forțe întrunite.

Această lucrare a fost posibilă prin sprijinul financiar oferit prin Programul Operațional Sectorial Dezvoltarea Resurselor Umane 2007-2013, cofinanțat prin Fondul Social European, în cadrul proiectului POSDRU/159/1.5/S/138822, cu titlul „Rețea Transnațională de Management Integrat al Cercetării Doctorale și Postdoctorale Inteligente în Domeniile „Științe Militare”, „Securitate și Informații” și „Ordine Publică și Siguranță Națională” – Program de Formare Continuă a Cercetătorilor de Elită – „SmartSPODAS”.”

NOTE:

1 I. Puricel, *Tehnici și proceduri de fundamentare a deciziei privind întrebuițarea forțelor aeriene în operații militare altele decât războiul*, referatul nr. 3 de cercetare științifică, Editura UNAp „Carol I”, 2006, p. 73.

2 I. Puricel, *Procesul de elaborare a deciziei și estimarea în viziune britanică*, Buletinul Academiei de Înalte Studii Militare nr. 1/2003, Editura AISM, București, 2003, p. 110.

3 Ion Puricel, *Combaterea rachetelor balistice cu rachete antiaeriene în operații multinaționale*, Editura UNAp „Carol I”, București, 2007, pp. 163-164.

4 I. Puricel, *Pregătirea informativă a „Câmpului de luptă aerian” de către structurile de rachete antiaeriene cu posibilități antibalistice, în operațiile desfășurate împotriva rachetelor balistice*, Buletinul UNAp „Carol I”, nr. 2, Editura UNAp „Carol I”, București, 2007.

5 Ion Puricel, *Combaterea rachetelor balistice cu rachete antiaeriene în operații multinaționale*, Editura UNAp „Carol I”, București, 2007, pp. 169-172.

6 *Ibidem*, pp. 174-177.

7 *Ibidem*, pp. 175-177.

8 *Ibidem*, pp. 186-188.

9 I. Puricel, *Fundamentele matematice ale deciziei*, referatul nr. 2 de cercetare științifică, Editura UNAp, București, 2005.

10 Vasile Bucinschi, *Planificarea și conducerea acțiunilor aeriene în cadrul operațiilor întrunite*, Editura AISM, București, 2007, pp. 118-120.

11 G. Stuparu, I. Puricel, *Componenta aeriană și centrele de greutate la nivel operativ-strategic*, Buletinul UNAp nr. 4/2004, București, Editura UNAp, 2004.

12 Vasile Bucinschi, *Planificarea și conducerea acțiunilor aeriene în cadrul operațiilor întrunite*, Editura A.I.S.M., București, 2007, pp. 131-140.

13 I. Puricel, *Utilizarea cercetărilor operaționale pentru alegerea variantei optime de apărare aeriană a unor obiective din zona de responsabilitate a comandantului componentei aeriene a unei forțe întrunite, într-o operație multinațională de impunere a păcii-metoda Neuman-Morgenstern*, Buletinul UNAp nr. 1/2005, Editura UNAp, București, 2005.

14 *Manualul pentru controlul spațiului aerian*, SMFA, București, 2005.

BIBLIOGRAFIE

Puricel Ion, *Combaterea rachetelor balistice cu rachete antiaeriene în operații multinaționale*, Editura UNAp „Carol I”, București, 2007.

Puricel Ion, *Tehnici și proceduri de fundamentare a deciziei privind întrebuițarea forțelor aeriene în operații militare altele decât războiul*, referatul nr.3 de cercetare științifică, Editura UNAp, București, 2006.

Puricel Ion, *Procesul de elaborare a deciziei și estimarea în viziune britanică*, Buletinul Academiei de Înalte Studii Militare nr. 1/2003, Editura AISM, București 2003.

Puricel Ion, *Pregătirea informativă a „Câmpului de luptă aerian” de către structurile de rachete antiaeriene cu posibilități antibalistice, în operațiile desfășurate împotriva rachetelor balistice*, Buletinul UNAp „Carol I”, nr. 2, București, 2007.

Puricel Ion, *Fundamentele matematice ale deciziei, referatul nr. 2 de cercetare științifică*, Editura UNAp, București, 2005.

Bucinschi Vasile, *Planificarea și conducerea acțiunilor aeriene în cadrul operațiilor întrunite*, Editura AISM, București, 2007.

Stuparu G., Puricel I., *Componenta aeriană și centrele de greutate la nivel operativ-strategic*, Buletinul UNAp nr. 4/2004, Editura UNAp, București, 2004.

Bucinschi Vasile, *Planificarea și conducerea acțiunilor aeriene în cadrul operațiilor întrunite*, Editura AISM, București, 2007.

Puricel I., *Utilizarea cercetărilor operaționale pentru alegerea variantei optime de apărare aeriană a unor obiective din zona de responsabilitate a comandantului componentei aeriene a unei forțe întrunite, într-o operație multinațională de impunere a păcii – metoda Neuman-Morgenstern*, Buletinul UNAp nr. 1/2005, Editura UNAp, București, 2005.



ADAPTAREA STRATEGIILOR EUROATLANTICE DE INTERVENȚIE MILITARĂ DE TIP HARD LA ABORDAREA CUPRINZĂTOARE DE TIP SOFT ÎN PREVENIREA ȘI GESTIONAREA CONFLICTELOR

THE EUROATLANTIC SECURITY STRATEGIES ADAPTATION FROM HARD MILITARY INTERVENTION TO SOFT COMPREHENSIVE APPROACH IN PREVENTING AND MANAGING CONFLICTS

Cercetător asociat drd. Oana Mihaela VLADU*

Acest articol este o scurtă prezentare a viziunii euroatlantice asupra mediului internațional și a felului în care sunt abordate situații de criză și conflict și din perspectiva abordării cuprinzătoare de tip soft. Sunt analizate provocările de securitate actuale care impun necesitatea unei strânse cooperări la nivelul actorilor naționali și internaționali care să combine resursele civile și militare, coordonând măsurile luate. Aplicarea eficientă a strategiilor euroatlantice impune cooperarea și contribuția instituțiilor euroatlantice, cu un sentiment comun de deschidere și determinare.

This article is a brief presentation on the Euro-Atlantic international perspective and the way in which it understands to manage crises and conflict situations from the perspective of soft comprehensive approach. This article analyzes the current security challenges which require close cooperation of national and international actors in order to combine civilian and military resources. Effective enforcement strategies ask for cooperation and contribution Euro Atlantic institutions, with a shared sense of openness and determination.

Cuvinte-cheie: strategii euroatlantice; intervenție militară; abordare cuprinzătoare.

Keywords: Euro-Atlantic Strategies; military intervention; comprehensive approach.

NATO împreună cu organizațiile implicate în misiunile complexe din ultimii ani au încercat să regândească echilibrul dintre instrumentele militare și nemilitare, ca urmare a lecțiilor învățate în operațiile dificile din Afganistan, Kosovo și Irak¹.

Baza conceptuală a acestui efort este abordarea cuprinzătoare a NATO, care urmărește să facă o cooperare mai strânsă între răspunsurile civile și militare, o parte integrantă a operațiilor Alianței. Dezvoltarea unei abordări coerente și relevante pentru această problemă complicată este acum în fruntea provocărilor majore cu care Alianța se confruntă astăzi.

Originea abordării cuprinzătoare a NATO, se datorează experienței ample care arată că gestionarea conflictului necesită aplicarea tuturor elementelor de putere naționale și internaționale, politice, diplomatice, economice, financiare, informaționale, sociale, comerciale, precum și militare.

Recunoscând această provocare, NATO a făcut primul pas către o abordare cuprinzătoare care să permită colaborarea tuturor elementelor atât civile, cât și militare, dezvoltând un plan de acțiune pentru implementarea acesteia. Multe țări s-au aliniat și au întreprins eforturi majore în vederea realizării acestui obiectiv, bazate pe experiențele și lecțiile învățate în Irak și Afganistan. Cu toate acestea, consider că inițiativele naționale de cooperare dintre actorii militari și civili sunt încă într-un stadiu incipient de dezvoltare. Trebuie conștientizată necesitatea cooperării, schimbul de informații, găsirea soluțiilor pe termen lung și o credință comună.

*Universitatea Națională de Apărare „Carol I”
International Geostrategic Maritime Observatory,
Paris
e-mail: oanavladu20@yahoo.com



Membrii NATO trebuie să acorde o atenție sporită structurilor interne și procedurilor, să găsească modalitățile necesare în vederea sincronizării eforturilor cu partenerii externi, pentru a crea stabilitate și reconstrucție.

Actorii multinaționali, cum ar fi ONU, NATO, UE, state-națiune, încearcă să dezvolte noi concepte pentru o abordare cuprinzătoare a gestionării crizelor. Acestea includ modele și concepte noi, cum ar fi: abordarea cuprinzătoare a MNE5 „(EBAO)” și „conceptul misiunilor integrate” al ONU.

Planul de acțiune privind abordarea cuprinzătoare începe cu Summitul NATO de la București, din aprilie 2008, unde s-a declarat că „amenințările de securitate din zilele noastre nu pot fi manageriate cu succes de către NATO acționând singur”². Mai degrabă, Alianța ar trebui să realizeze „un larg parteneriat bazat pe sentimente comune de deschidere și cooperare”³. Liderii NATO au continuat să declare că: „Experiențele din Afganistan și Balcani demonstrează importanța cooperării comunității internaționale, trebuie să lucreze împreună și să aibă o abordare cuprinzătoare pentru a face față cu succes provocărilor de securitate de astăzi și de mâine. Aplicarea eficientă a unei abordări comprehensive necesită cooperarea și contribuția tuturor actorilor importanți, inclusiv a organizațiilor neguvernamentale și organisme locale. În acest scop, este esențial ca toți actorii internaționale să acționeze în mod coordonat și să aplice într-un spectru larg instrumente civile și militare”⁴.

La București, liderii NATO au aprobat un Plan de acțiune pentru dezvoltarea contribuției sale la abordarea cuprinzătoare. Acest Plan de acțiune necesită implicarea NATO, a statelor membre și a tuturor echipelor, a agențiilor pentru a prezenta propuneri pragmatice, având la bază patru piloni: planificarea și desfășurarea operațiilor, lecțiile învățate, instruire, educație și exerciții, consolidarea cooperării cu actorii externi și mesajele publice.

După încheierea Războiului Rece, NATO își modifică structura și misiunile pentru a satisface interesele de securitate ale membrilor având ca misiune, apărarea colectivă.

De doisprezece ani, NATO a fost continuu implicat în operațiile de răspuns la crize militare majore, mai întâi în Balcani și Marea Mediterană, Africa și Afganistan, și acum între Ucraina și Rusia. Aceste zone critice au implicat operații pe mare și

în aer participând zeci de mii de persoane, trupele fiind dislocate dincolo de frontierele națiunii membre NATO, furnizându-i o experiență considerabilă în implementarea durabilității strategice și arhitecturii de comandă-control multinaționale complexe. Pe scurt, NATO deține resurse militare multinaționale pentru prevenirea crizelor și a conflictelor păstrând angajamentul de a apăra teritorială din Articolul 5 al Tratatului de la Washington, după cum a demonstrat în septembrie 2001⁵.

NATO nu poate merge înapoi. Alianța trebuie să continue, să se adapteze atât politic, cât și instituțional ca o forță transacțiune atunci când crizele sau conflictele amenință interesele colective. Ea trebuie să devină un jucător credibil, colaborând în cadrul abordării cuprinzătoare a conflictului din Balcani, din Afganistan, Ucraina – Rusia. Alianța a obținut suficientă experiență din anul 1995 pentru funcționa mai eficient în cadrul abordării cuprinzătoare de răspuns la criză și manageriere a conflictului.

Provocările curente

În prezent, NATO se concentrează pe dezvoltarea abordării multilaterale ca un concept operațional bazat pe efectul operațiunilor *Effects-Based Approach to Operations* (EBAO).

Pentru orice misiune care se efectuează, este vital să se asigure o înțelegere politică privind obiectivele strategice. De exemplu, pentru operațiuni, cum ar fi cea a ISAF în Afganistan, trebuie stabilite mecanismele pentru determinarea obiectivelor, rolurilor și contribuțiilor (Consiliul Nord-Atlantic și Consiliul Uniunii Europene) care au fost puse în aplicare de la început în teatrul de operații, dar ar trebui să fie mai bine utilizate. Astfel, este foarte important ca NATO și alte organizații să clarifice diviziunea muncii, atunci când lucrează împreună pentru a gestiona situațiile de conflict. Alianța trebuie să elaboreze și să coopereze cu țările vecine și cu cadrele instituționale regionale.

Este necesar să se menționeze despre parteneriatul creat între NATO și Ucraina, inițiat în 1997. Carta pentru un Parteneriat Distinct reprezintă baza formală a acestor relații prin care a fost înființată Comisia NATO-Ucraina (NUC), precum și Declarația de completare a Cartei (2009). În septembrie 2014 a avut loc întâlnirea Comisiei NATO-Ucraina unde s-au reunit șefii de stat și de guvern din NATO cu președintele ucrainean, P. Porosenko.



Aici a fost agreată o declarație comună care reconfirmă sprijinul aliat pentru suveranitatea Ucrainei și integritatea sa teritorială în cadrul granițelor sale recunoscute internațional. „Totodată, este condamnată autoproclamata „anexare” ilegală și ilegitimă a Crimeii de către Rusia, precum și acțiunea/acțiunile Rusiei de destabilizare continuă și deliberată a estului Ucrainei, care se constituie într-o încălcare a dreptului internațional. Alianții s-au angajat să sprijine eforturile guvernului ucrainean de a se angaja pe o cale politică care să ducă, fără interferențe externe, la îndeplinirea aspirațiilor populației din toate regiunile Ucrainei”.⁶

În cadrul Parteneriatului NATO - Ucraina, alianții s-au angajat să sprijine consolidarea componentei de securitate și apărare a Programului Național Anual în sectorul apărării și securității prin intermediul unor programe de dezvoltare a capacităților și de consolidare a capacităților. În contextul Parteneriatului NATO-Ucraina, se lansează noi programe în domeniile: „comandă, control, comunicații și computere (C4), logistică și standardizare, apărarea cibernetică, tranziție de la cariera militară/reconversia profesională a personalului militar și comunicații de nivel strategic. NATO va oferi asistență Ucrainei pentru refacerea personalului militar rănit. Totodată, Alianța își va spori numărul de experți aflați la birourile NATO din Kiev”⁷.

Ucraina, un fost stat al fostei URSS, a avut și are o dependentă totală față de gazul rusesc fapt ce a făcut să nu reușească să rezolve marile dezechilibre economice și nu a reușit să reducă corupția generalizată. „Proiectul” de federalizare al Ucrainei și de anexare al Crimeii la Rusia, de pe timpul lui Victor Ianukovici, când actuala criză politică nici nu apăruse, nostalgia prorușilor după vechile structuri ale fostei Uniuni Sovietice, dorința arzătoare a Rusiei de a avea acces a Marea Neagră, au făcut posibilă ocuparea Crimeii, fără lupte. Dorința populației proruse de separare de statul Ucrainian, coroborată cu amestecul lui Putin în Ucraina, direct sau prin oligarhi, a reușit să destabilizeze economia acesteia mult mai repede decât o pot stabili SUA, CE, FMI.

Slaba capacitate militară (numerică și ca dotare), sprijinul militar, direct sau indirect acordat separatiștilor a făcut posibilă ocuparea părții sudice a Ucrainei. Numeroasele încercări de mediere a conflictului, de dialog între beligeranți a condus la încheierea Acordului de la Minsk 2. Pentru respectarea acestuia, Președintele Poroșenko

cere trimiterea de către UE a unor forțe de poliție care să asigure respectarea acordului, sub mandat ONU, fapt ce ar putea implica și România în acest conflict.

Rusia, în încercarea de a reface vechile granițe și de a-și recăpăta puterea pierdută odată cu încheierea Războiului Rece, la care se adaugă temerea majoră cu privire la dorința Ucrainei și a Georgiei de a fi acceptate ca membri NATO, nemulțumirea ei față de sancțiunile economice, impuse de către Occident, ca urmare a ocupării Crimeii, de acțiunile NATO de amplasare a scutului antirachetă nu departe de granițele ei, în România și în Polonia, efectuarea exercițiilor militare în Marea Neagră cu participarea forțelor din diverse țări ale Alianței, este obligată să caute noi alianțe cu: China, Iranul, India. În plus, Rusia speră că forțele care se opun unirii Republicii Moldova cu România să joace un rol mai important în politica acestei țări. Desfășurarea de forțe fără precedent la granițele Rusiei face ca aceasta să fie din ce în ce mai îngrijorată fapt dovedit de acuzațiile grave aduse României, Republicii Moldova, Poloniei și Bulgariei. Recăpătarea influenței și a puterii i-ar putea permite să fie din nou un pol de putere, alături de Statele Unite ale Americii, jucând un rol important în noua ordine mondială.

UE, NATO, SUA au condamnat acțiunile Rusiei de acapararea de noi teritorii din fostele state sovietice prin impunerea unor sancțiuni economice.

Surprinzător de neplăcut, pentru poporul rus este efectul de bumerang asupra economiei Rusiei prin destabilizare, realizat de către Putin, coroborat cu sancțiunile economice prelungite, prăbușirea pieței petrolului, a celei de energie electrice au generat o importantă scădere economică și o depreciere foarte importantă a rublei, fapt ce a condus la scăderea rezervei valutare a Băncii Centrale Ruse, de la circa 600 de miliarde dolari la sub jumătate.

Pe lângă acestea se adaugă și starea actuală a bazei navale din Crimeea care obligă la investiții importante pentru modernizarea și aducerea la nivelul tehnologic actual al acesteia.

Rusia consideră *România*, ca urmare a poziției ei și a acțiunilor întreprinse, că „Practic, este vorba de o transformare etapizată a acesteia într-un pivot de susținere pentru NATO și SUA aproape de frontierele Rusiei” după cum a declarat purtătorul de cuvânt al ministerului rus de Externe, Alexandr Lukașevici. A atenționat că „există tendința de a concluziona că actualele autorități din România,



de dragul creșterii importanței în ochii strategilor din alte părți ale lumii, sunt dispuse să sacrifice menținerea stabilității în regiunea Mării Negre pentru rațiuni tactice”, uitând că prin anexarea Crimeii au atentat chiar ei la ei la menținerea acestei stabilități. NATO, respinge acuzațiile Rusiei dând asigurare, prin vocea lui Carmen Romero, purtător de cuvânt al NATO, care asigură România că va fi apărată de orice amenințare, ca partener în cadrul NATO.

Situația din zona Ucraina, Rusia, Republica Moldova și România este tensionată și necesită multă diplomatie din partea țărilor care condamnă atitudinea Rusiei și eforturi suplimentare pentru restabilirea unei stări de normalitate în această parte a lumii.

Concluzii

Abordarea cuprinzătoare, propusă pentru prima dată de Danemarca în cadrul NATO, cuprinde actorii mediului internațional de management în situații de criză și conflict. Astăzi, provocările de securitate necesită o strânsă cooperarea, la nivel național și internațional, care să combine resursele civile și militare, coordonând măsurile luate. Aplicarea eficientă a acestei abordări cuprinzătoare necesită cooperarea și contribuția actorilor importanți, cu un sentiment comun de deschidere și determinare.

Actori, cum ar fi ONU și UE, joacă deja un rol important în răspunsul la crizele viitoare. Scopul final este de a lucra împreună în toate fazele de răspuns. Acest lucru va însemna legături mai strânse și continue la mai multe niveluri de strategie operațională. NATO a impus ca o contribuție majoră la operațiile ONU și un partener puternic în operațiuni – EU; tendința este că această cooperare va continua în viitor și poate, de asemenea, să crească.

Treptele de colaborare timpurie, acordul realizat în baza unui *Plan de acțiune* și măsurile interne NATO, creează semne încurajatoare. Aliații și partenerii trebuie să conștientizeze că realizarea abordării cuprinzătoare va necesita o schimbare strategică pe termen lung, nu doar punerea în aplicare a unui nou concept. Probabil că abordarea cuprinzătoare va presupune educație și formare, cât și o gândire nouă a tuturor agențiilor. NATO are un start remarcabil, dar trebuie să depună eforturi pentru a constitui un impuls constant în lunile și în anii următori.

Abordarea cuprinzătoare NATO și aplicarea sa în practică în operațiunile de pace din Afganistan, Kosovo etc., au devenit parte integrată a strategiei de

răspuns la criză a Alianței. Abordarea cuprinzătoare poate deveni, de asemenea, elementul central pentru o viitoare cooperare între NATO, ONU, UE și restul comunității internaționale.

Trebuie să fim conștienți că folosirea armelor duce la distrugerii ireversibile în zonele de conflict lucru care impune dezvoltarea continuă a unei colaborări între toți actorii internaționali.

Această lucrare a fost posibilă prin sprijinul financiar oferit prin Programul Operațional Sectorial Dezvoltarea Resurselor Umane 2007-2013, cofinanțat prin Fondul Social European, în cadrul proiectului POSDRU/159/1.5/S/138822, cu titlul „Rețea Transnațională de Management Integrat al Cercetării Doctorale și Postdoctorale Inteligente în Domeniile „Științe Militare”, „Securitate și Informații” și „Ordine Publică și Siguranță Națională” – Program de Formare Continuă a Cercetătorilor de Elită – „SmartSPODAS”.”

NOTE:

1 Daniel Hamilton, Charles Bazy, *Alianța Renaște: Un Compact Atlantic pentru secolul XXI*, www.acus.org, accesat la 05.06.2015.

2 *Parteneriatul Euro-Atlantic al Consiliului format din douăzeci și șase de membri ai NATO și douăzeci și patru de țări partenere: Albania, Armenia, Austria, Azerbaidjan, Belarus, Bosnia Herțegovina, Croația, Finlanda, Georgia, Irlanda, Kazahstan, Republica Kârgâzstan, Malta, Moldova, Muntenegru, Rusia, Serbia, Suedia, Elveția, Macedonia, Tadjikistan, Turkmenistan, Ucraina și Uzbekistan.*

3 În 1994, Țările Mediteraneene care dialogau cu NATO erau: Algeria, Egipt, Israel, Iordania, Mauritania, Tunisia.

4 *Aranjamentul Berlin Plus*, care a fost stabilit în Declarația UE-NATO privind politica de securitate și apărare europeană în decembrie 2002, construit pe deciziile anterioare ale NATO. Inițiativa din 1996 European de Apărare de la Berlin și 1999 Summitul de la Washington NATO, și a făcut posibilă utilizarea activelor NATO de către UE și vice-versa.

5 Hans Binnendijk, Patrick Cronin, eds, *Surge civile: „Cheia operații complexe”*, Washington DC., National Defence University Press, 2008.

6 <http://nato.mae.ro/node/269>, accesat la 07.06.2015, ora 10.00.

7 Hans Binnendijk, Patrick Cronin, eds, *op.cit.*

BIBLIOGRAFIE

Binnendijk Hans, Cronin Patrick, eds, *Surge civile: „Cheia operații complexe”*, Washington DC, National Defence University Press, 2008.

Hamilton Daniel, Bazy Charles, *Alianța Renaște: UN Compact Atlantic pentru secolul XXI.*

<http://www.nato.int>

<http://www.mapn.ro>

<http://cssas.unap.ro>



MOTRICITATEA OMULUI – NECESITATE SOCIALĂ

HUMAN MOTRICITY – SOCIAL NECESSITY

Mr.instr.sup.drd. Gabriel Constantin CIAPA*

Înțelegerea omului și a integrării sale în societate implică abordări diferențiate în funcție de particularitățile sale de ordin psihic, fizic, social. În acest articol, în partea de început, voi prezenta noțiuni fundamentale ale motricității, necesare înțelegerii acestui concept, apoi voi continua cu sublinierea unor trăsături ale motricității omului aflat în diferite perioade ale vârstei și evoluției sale. A treia parte evidențiază o serie de aspecte particulare ale motricității omului în relația sa cu societatea, precum și importanța activităților motrice în acest context.

Understanding the man and his integration in society involves different approaches depending on his particularities from the psychological, physical, and social standpoint. The present paper includes, in its introduction, fundamental notions of motricity necessary for understanding this concept, and continues with underlining certain features of the motricity of the man situated in various periods of his age and evolution. The third part of the paper highlights a series of particular aspects related to men motricity in his relation with society, as well as the importance of motor activities in this context.

Cuvinte-cheie: motricitatea omului; societate; integrare; mișcare; activități motrice.

Keywords: human motricity; society; integration; motion; motor skills.

Mișcarea înseamnă viață. Acest postulat, unanim acceptat, reprezintă expresia fundamentală pentru existența vieții. Fie că vorbim despre plante, de animale sau oameni, mișcarea reprezintă cheia evolutivă a întregii planete.

Plecând de la mare la mic, observăm că mișcarea este un fenomen care a determinat apariția Universului și a legiilor ființării sale, este cea care a dus și continuă să creeze noi planete, cu sau fără viață. Implicit, mișcarea este esența creării Pământului și a astrului său natural, Luna. Evidențele mișcării Lunii sunt acceptate de întreaga omenire și se concretizează prin apariția unor fenomene naturale pe Terra (de exemplu, marea) și modificări comportamentale în rândul animalelor sau oamenilor. De asemenea, apariția continentelor este rezultatul scindării – mișcării scoarței Pământului.

Plecând de la exterior la interior, admitem că mișcarea este condiție pentru supraviețuire.

Mișcarea este o caracteristică a materiei vii; omul ca formă de existență a materiei vii, este definit de mișcare. Organismul uman este creat pentru a fi în mișcare. Omul se deplasează în spațiu, segmentele corpului se mișcă unele în raport unele cu celelalte și cu diferite puncte de referință din mediul extern. Structura internă a omului presupune existența mișcării: circulația sângelui, schimbul de gaze, activitatea celulară etc. Adaptarea la condițiile externe ale mediului înconjurător, la condițiile sociale, se află sub efectul mișcării omului. Cu alte cuvinte, se constată că mișcarea și/sau motricitatea este una dintre funcțiile importante, vitale, ale omului.

Motricitatea omului – cadru sintetic noțional

Prezentarea unor aspecte noționale este fundamentală pentru înțelegerea acestui articol, dintre care o parte s-ar putea constitui în contribuții personale la înțelegerea principalelor noțiuni a problematicii abordate.

Definirea conceptului de motricitate umană pleacă de la înțelegerea noțiunii de mișcare a omului. În unele lucrări de specialitate din

*Universitatea Națională de Apărare „Carol I”
e-mail: ciapagabriel@yahoo.com



mediul sportiv, motricitatea și mișcarea umană sunt folosite alternativ, ca sinonime. Însă, într-o abordare științifică este necesar să cunoaștem în permanență sensul exact al noțiunilor pe care le folosim și să distingem diferența dintre cei doi termeni. Mișcarea omului trebuie înțeleasă ca fiind acțiunea de modificare a poziției segmentelor corpului sau al întregului corp în mediul în care se găsește. Gutewort & Pohlmann (1966) afirmă despre mișcarea umană că reprezintă „o modificare a locului masei corporale umane în spațiu și timp, văzută din exterior ca un proces obiectiv”. Epuran M. (2011) afirmă că „mișcarea este acțiunea de a se/te deplasa, a deplasa un obiect sau cu un obiect – cu scop sau fără...”¹.

Motricitatea omului reprezintă, în sens larg, ideea de deplasare a omului, mișcarea biologică a sa, însă această noțiune reprezintă mai mult decât simpla mișcare, fiind definită drept un „ansamblu de procese și mecanisme prin care corpul uman sau segmentele sale se deplasează, detașându-se față de un reper, prin contracții musculare”². Epuran M. (2005) prezintă motricitatea drept „ansamblul funcțiilor care asigură menținerea posturii și execuția mișcărilor specifice ființelor vii”. Același autor mai prezintă motricitatea, din punct de vedere psihologic, ca fiind „funcția care asigură realitățile cu ambianța materială și socială și care are ca suport periferic musculatura striată”³. Dicționarul enciclopedic *Le Petit Larousse* (1995) definește motricitatea umană ca un „ansamblu de funcțiuni biologice care asigură mișcarea la om și la animale”. Sintetizând, motricitatea umană reprezintă acel proces prin care omul, prin intermediul sistemului muscular și osos, reușește să se adapteze mediului natural și social, în care psihicul constituie fundament pentru relaționare externă.

Motricitatea omului este constituită dintr-un complex extrem de variat de structuri motrice, ierarhizate pe nivele, de la forme de bază, mai simple, până la forme complexe ca structură, dar și ca mod de organizare și funcționare, logic ierarhizate funcțional. Aceste structuri sunt: *actul motric* – reprezintă cel mai simplu gest motric al omului, realizat cu ajutorul musculaturii scheletice, elementarul motricității umane, prin intermediul căruia se realizează adaptări rapide la situațiile întâlnite sau se creează acțiunile motrice; *acțiunile motrice* – reprezintă, după cum menționam anterior, o însumare de acte motrice care urmăresc atingerea

unui obiectiv imediat; *activitate motrică* – reprezintă totalitatea acțiunilor motrice încadrate într-un ansamblu clar de idei și forme de desfășurare, cu structură motrică complexă, privind adaptarea organismului la cerințele sociale.

*Capacitatea motrică*⁴ – reprezintă un al termen al motricității și se definește ca fiind un sistem al posibilităților motrice ale omului, cu care s-a născut sau pe care le-a dezvoltat ca urmare a pregătirii, prin intermediul căruia se pot efectua eforturi diferite. Aceste posibilități se transformă în necesități în mediile sau în instituțiile în care solicitările psihomotrice sunt condiții pentru îndeplinirea scopurilor propuse.

O altă noțiune evidențiată în majoritatea lucrărilor studiate, aflată în strânsă legătură cu motricitatea este *psihomotricitatea*⁵. Ea reprezintă legătura dintre psihicul și motricul uman, interconexiunea dintre acestea. Poate fi înțeleasă ca o adaptare a comportamentului motric uman la solicitările sociale determinată și raportată la componenta psihică a omului. Elementele principale ale psihomotricității sunt următoarele: *lateralitate*⁶ – se poate înțelege prin acest termen diferența funcțională a organismului sau a segmentelor sale (o parte a organismului este mai puternică decât cealaltă, o mână efectuează acțiuni mai bine decât cealaltă); *schema corporală*⁷ (reprezentarea corpului, imaginea sa) – o putem înțelege ca fiind reprezentarea virtuală a corpului, unitar sau segmentar, în conștiința propriei persoane; *inteligența motrică*⁸ – este înțeleasă ca fiind efectul interconexiunii și strânsei legături dintre motricul uman și gândirea logică a omului. Inteligența motrică se exprimă prin intuiție, rapiditatea elaborării de răspunsuri ca urmare a acțiunilor motrice, anticipare a situațiilor, creativitate, posibilitatea de prelucrare rapidă a informațiilor.

Aspecte privind motricitatea omului, de la naștere la senectute

Motricitatea, ca proces evolutiv, însoțește omul pe tot parcursul vieții sale. În cele ce urmează voi prezenta câteva aspecte ale motricității omului de-a lungul vieții.

Motricitatea copiilor de la 0 luni la 1 an. Activitatea motrică la această vârstă cunoaște un progres evident, plecând de la mișcarea necontrolată a segmentelor corpului la apariția diversilor stimuli, continuând cu rostogoliri, târâri, mersul în sprijin



pe palme și genunchi și ajungând spre finalul primului an de viață la a se ridica în poziția stând și efectuarea primilor pași de mers, iar în unele cazuri chiar de alergare. Toate aceste mișcări se realizează cu consum de energie relativ mare, de unde rezultă importanța alimentației corecte și nevoia de odihnă accentuată.

Motricitatea copiilor de la 1 an la 3 ani. În această fază se continuă evoluția motrică a copilului, în care dezvoltarea sistemului nervos central ocupă un loc important. Pentru această vârstă, motricitatea se află sub semnul imitației, a formelor și a culorilor. Deprinderile motrice de bază care prind contur în această etapă sunt mersul, apoi alergarea. Tot în această fază se creează premisele pentru apariția primelor încercări de a arunca obiecte și de a sări, limitate de posibilitățile anatomice și motrice încă reduse ale copilului. Activitatea motrică a copilului la această vârstă poate sta sub semnul jocului.

Motricitatea copiilor de la 3 ani la 6 ani. Comportamentul motric al copilului suferă modificări substanțiale datorită încercării de a se integra în mediul social (grădiniță, cluburi sportive etc.) și a nevoii de comunicare (mișcarea segmentelor corpului poate transmite mesaje celorlalți copii, știind posibilitățile reduse de comunicare verbală ale copiilor aflați în această etapă de evoluție). În această fază crește precizia mișcărilor și se pun bazele, prin angrenarea preponderentă a uneia dintre cele două emisfere cerebrale, a „caracterului manualității copilului (ambidextru, stângaci sau dreptaci)”. Alergarea se dezvoltă calitativ, amplitudinea mișcării pentru aruncare crește și ea, în timp ce săriturile primesc un nou indice de coordonare. Motricitatea în această etapă a vieții se realizează prin achiziții psihomotrice, concretizate prin echilibru, coordonare și modalități diverse de deplasare.

Motricitatea copiilor de la 6 ani la 10 ani. Dezvoltarea fizică și psihică accentuată impune o atenție sporită motricului, caracteristicile copiilor fiind favorabile însușirii de acțiuni motrice, plasticitatea scoarței cerebrale a copilului fiind unul dintre factorii susținători ai acestor posibilități. Factorii externi pot produce reacții motrice dintre cele mai surprinzătoare, exagerate uneori, caracterizate de lipsă de coordonare datorită lipsei capacității de diferențiere motrică a copilului. Motricitatea la această vârstă se remarcă prin posibilități evidente de învățare motrică, fixarea

mișcărilor fiind realizate numai după repetări susținute și sistematice. Alergarea, săritura, prinderea și aruncarea mingii capătă noi valențe de coordonare, implicând întreg organismul, fiind foarte aproape de realizarea corectă a acestor deprinderi motrice.

Motricitatea copiilor de la 10 ani la 14 ani. Activitatea motrică în această etapă se află sub semnul pregătirii școlare, consolidării personalității și a implicării tuturor resurselor aptitudinale și biomotrice ale școlarului. Fizicul școlarului cunoaște o dezvoltare rapidă, diferențiată în funcție de sex, mobilitatea articulară păstrând totuși valori reduse și la fete și la băieți. Motricitatea se evidențiază prin conștientizarea propriei scheme corporale și desfășurarea acțiunilor motrice în funcție de aceasta, precum și prin optimul oferit de posibilitățile de însușire a majorității deprinderilor și priceperilor motrice și dezvoltării calităților motrice.

Motricitatea la vârsta adolescenței (14 - 18 ani/25ani). Conform unor autori, vârsta adolescenței se împarte în trei perioade (14-16 ani; 16-18 ani; 18-25 ani, pentru adolescența prelungită). Etapa aceasta este concentrată spre definirea calității de adult, continuarea dezvoltării personalității, pregătire școlară și în funcție de aspirațiile și nevoile personale. Se produc modificări importante de ordin somatic, prin creșterea perimetrelor și diametrelor segmentelor corpului. Motricitatea se exprimă prin adaptări superioare a organismului ca urmare a aplicării de stimuli extrem de diversificați, precum și prin contruirea de raționamente logice ca forme de răspuns la acei stimuli.

Motricitatea la vârsta mijlocie (25 - 35 ani). Perioada aceasta este influențată de activitatea profesională, cea care pune bazele statutului social al tânărului. În această fază descoperim tineri sedentari, tineri care practică ocazional activități sportive sau tineri activi, iubitori de mișcare, cărora li se adaugă sportivi de performanță și tinerii cu nevoi speciale. Motricitatea la această vârstă se regăsește în următoarele finalități: volum complex de deprinderi și priceperi motrice, capacități perceptiv motrice ridicate, capacități superioare de a transmite mesaje cu ajutorul comunicării nonverbale, capacitatea de a practica independent a exercițiile fizice, capacitate de socializare superioară.

Motricitatea la vârsta adultă (40 - 65 ani). Această fază se împarte în trei etape: adult I



(35-45 ani); adult II (45-55 ani); adult tardiv (55-65 ani). Sub aspect motric această perioadă cunoaște descendența lentă a senzorialului, datorită înaintării în vârstă și reducerii potențialului biologic. Orice activitate motrică, pentru această vârstă, ar trebui precedată de avizul medicului și îndrumarea unui specialist în activități sportive. De asemenea, se urmărește stabilirea de obiective realiste pentru practicantii de activități sportive, potrivit vârstei și pregătirii.

Motricitatea la vârsta senescentei (peste 65 de ani). Motricitatea este unul dintre procesele a cărei reducere a performanței se accentuează în această etapă, datorită schimbărilor morfologice și funcționale importante ale omului (fragilitatea oaselor, masă musculară diminuată și uneori atrofiată etc.). Însă și pentru această perioadă a vieții se recomandă o serie de activități motrice, cum ar fi: mersul, plimbarea în aer liber cu diferențe de nivel acceptabile, alergarea, gimnastica, înotul. Toate acestea pot avea efecte benefice pentru creșterea calității vieții.

Motricitatea omului, între psihic și social

Motricitatea umană poate fi evidențiată prin valoarea efectelor pe care le are asupra componentei fizice, psihice și sociale a omului. Efectele benefice sociale ale activității motrice se regăsesc în complexitatea omului, prin dorința acestuia de a căuta și a atinge unele realizări psihice personale, necesare supraviețuirii și evidențierii sale calitative. Este acceptat de majoritatea populației efectul sanogenetic al exercițiilor fizice, cu toate că se remarcă o modificare în ceea ce privește recomandările specialiștilor și a doctorilor din acest punct de vedere: a se efectua zilnic minim 30 de minute de exerciții fizice comparativ cu alte decade sociale, în care sfatul era de a desfășura activități fizice de 2-3 ori pe săptămână. Social, efectul sanogenetic se regăsește în capacitatea de a influența aproapele prin exemplul personal, precum și în reducerea posibilităților de deteriorare a stării de sănătate în mod prematur. Stările psihice, precum bucuria, veselia și distracția pot constitui elemente de atracție și pentru alți oameni, contribuind la consolidarea relațiilor între aceștia.

Întrecerea sportivă, chiar și la nivel de amatori, constituie o bună oportunitate de recunoaștere a valorii sportive, prin comparație cu semenii sau prin raportarea la valorile performanței personale

deținute anterior. Nevoia de întrecere și de a fi performant în și prin activități sportive, comparativ cu ceilalți, poate constitui expresie integratoare a omului în societate. Dezvoltarea simțului întrecerii, a dorinței de a câștiga în activitățile sportive poate determina modificări comportamentale și transpunerea acestei stări și în activitatea principală, cea de zi cu zi. Lipsa acestei dorințe de întrecere nu va face decât să consolideze starea de plafonare a individului la locul de muncă sau chiar să o adâncească. A fi performant în activitățile motrice va naște sau va consolida spiritul performant și la locul de muncă.

Dobândirea de experiență motrică în urma practicării exercițiilor fizice, abordarea intelectuală a activității motrice, înțelegerea sensului acesteia, precum și însușirea de cunoștințe teoretice de specialitate îi poate determina individului schimbări radicale și contruirea unei imagini de sine de valoare, cu opinii competente în ceea ce privește motricitatea. Având puncte de vedere avizate, el se poate constitui într-un punct central de interes, într-o sursă informațională valoroasă pentru familie, prieteni, colegi și în unele situații chiar pentru necunoscuți.

În activitățile motrice deseori apar sentimente de satisfacție, de bucurie a realizării unei sarcini motrice, de atingere a obiectivelor propuse. Autoeducarea individului pentru atingerea sarcinilor motrice stabilite poate crea o dependență față de starea de realizare a ceea ce și-a propus. Această dependență se poate materializa în viața socială prin planificarea riguroasă a acțiunilor, organizarea și conducerea activităților într-o manieră clară, foarte precisă. Toate aceste elemente vor conduce la respectul și încrederea în sine, la dobândirea unei motivații superioare privind conducerea unui grup de oameni sau a unei organizații. Precizia conducerii unui grup de oameni este completată de libertatea de decizie, care, dacă se va mula pe interesele în creșterea eficienței și valorii grupului, va avea ca efect aprecierea celorlalți, constituind în același timp model de urmat.

Una dintre funcțiile motricității este cea socială. Participarea la activități motrice nu exclude oamenii. Multe dintre activități se desfășoară în prezența oamenilor, înconjurați sau doar priviți de aceștia. Desfășurarea activităților motrice în asemenea situații poate provoca de multe ori anxietate dar și tendințe conflictuale interne. Eliberarea de aceste



stări negative prin acțiuni motrice (se cunoaște faptul că după un anumit timp de efectuare continuă de diverse acțiuni motrice se eliberează endorfina, numit și hormonul fericirii, care are ca efect relaxarea psihică și crearea unei stări de bine celui care efectuează exerciții fizice) contribuie la îmbunătățirea relaționării cu semenii, dar și la eliberarea de alte factori stresante. Esențiale pentru eliminarea stresului cotidian sunt și cooperarea și comunicarea cu cei din grupul din care face parte. Comunicarea este condiție esențială a activităților motrice, un proces care susține aceste activități, el însemnând, din perspectiva socială a omului, și „satisfacerea nevoii de spiritualitate umană prin scoaterea în evidență a principiilor de viață (loialitate, egalitate, dragoste, toleranță), dar și a celor morale (a nu minți, a nu fura, a nu înșela), prin exprimarea liberă a convingerilor față de tot ceea ce ne înconjoară. Mințind, furând și înșelând, se păcălește singur în primul rând, apoi datorită slabelor calități morale, treptat este exclus de grupul de care aparține”¹⁰.

Concluzii

Prin motricitate se pot defini o parte a interrelațiilor sociale și se poate ajunge la îndeplinirea unor necesități primare în contextul existenței umane. Aceste necesități izvorăsc din lumea material-spațială a lucrurilor, din nevoia de a înțelege oamenii și situațiile în care se află (prezență, cooperare, comunicare, rivalitate etc.), din înțelegerea propriei persoane în lumea relațiilor sociale (ce este important pentru societate, aspirațiile proprii, drepturi și obligații sociale, integrare socială și ocupațională), din înțelegerea mediului intern personal (elementele somatice și funcționale, elementele psihice ale omului).

Recunoscând valoarea motricității omului se poate afirma că o mai mare aplecare asupra acestui ansamblu de interacțiuni fizice și psihice umane poate sprijini înțelegerea omului raportată la socialul din care face parte.

Comunicarea permite ființei umane să se dezvolte, să se educe, să conștientizeze valoarea eului său în raport cu semenii săi și să se adapteze la mediul în care supraviețuiește.

NOTE:

- 1 M. Epuran, *Motricitate și psihism în activitățile corporale*, Editura FEST, București, 2011, p. 21.
- 2 A. Dragnea și colab., *Educație fizică și sport – teorie și didactică*, Editura FEST, București, 2006, p. 3.
- 3 M. Epuran, *Motricitate și psihism în activitățile corporale*, Editura FEST, București, 2011, p. 15.
- 4 Dragnea, A. și colab., *Educație fizică și sport – teorie și didactică*, Editura FEST, București, 2006, p. 4.
- 5 M. Epuran și V. Horghidan definesc psihomotricitatea, citându-l pe Lafon, în lucrarea „*Psihologia educației fizice*”, ca fiind „rezultatul integrării interacțiunii educației și maturizării sinergiei și conjugării funcțiilor motrice și psihice, nu numai în ceea ce privește mișcările, dar și în ceea ce le determină și le însoțește – voință, afectivitate, nevoi, impulsuri”.
- 6 A. Dragnea și colab., *Educație fizică și sport – teorie și didactică*, Editura FEST, București, 2006, p. 5.
- 7 *Ibidem*.
- 8 *Ibidem*, p. 6.
- 9 A. Dragnea și colab., *Educație fizică și sport – teorie și didactică*, Editura FEST, București, 2006, p. 45.
- 10 G. Ciapa, *Comunicarea în educația fizică militară*, în Buletinul UNAp „Carol I”, Nr. 2/2015, București, pp. 88 – 94.

BIBLIOGRAFIE

- Cârstea Gh., *Teoria și metodică educației fizice și Sportului*, Editura AN-DA, București, 2000.
- Ciapa G., *Comunicarea în educația fizică militară*, în Buletinul UNAp „Carol I”, Nr. 2/2015, București.
- Dragnea A. și colab., *Educație fizică și sport – teorie și didactică*, Editura FEST, București, 2006.
- Epuran M., *Metodologia cercetării activităților corporale*, ediția a II-a, Editura FEST, București, 2005
- Epuran M., *Motricitate și psihism în activitățile corporale*, Editura FEST, București, 2011.
- Epuran M., Horghidan V., *Psihologia educației fizice*, ANEFS, București, 1994.
- Guteworth W. & Pohlmann R., Biomecanik, Motorik. Gedanken zum Terminologieversuch von G. Schnabel. *Theorie und Praxis der Körperkultur*, 15 (6), 1966.
- Dicționar enciclopedic Le Petit Larousse*, Editura Univers Enciclopedic, București, 1995.



DIMENSIUNI OPERAȚIONALE PRIVIND ACTIVITATEA DE INTELLIGENCE

OPERATIONAL DIMENSIONS REGARDING THE ACTIVITY OF INTELLIGENCE

Lt.drd. Corina-Gabriela SINDIE*

Evoluția rapidă a societății contemporane în toate dimensiunile sale, alături de fenomenul globalizării, de dinamica tehnologiei informațiilor și comunicațiilor și-au pus amprenta asupra securității globale, regionale și naționale. Întrucât activitatea de intelligence reprezintă o componentă de bază a securității naționale, apare ca normalitate necesitatea transformării permanente a structurii și a activității specifice a noilor vectori ai societății.

The fast evolution of the contemporary society, viewed in all its dimensions, along with the globalization phenomena and the dynamics of IT&C and of communications had an impact on the global, regional, and national security. Considering that intelligence represents a basic component of national security, the necessity for the continuous transformation of structure and specific activity of new society vectors becomes a normal element.

Cuvinte-cheie: intelligence; diplomație publică; transformare; cultură de securitate.

Keywords: intelligence; public diplomacy; transformation; security culture.

„O minte inferioară este fericită când gândește ca majoritatea.
O minte mediocră este fericită când gândește ca minoritatea.
O minte superioară este fericită când gândește.”

A.A. Milne

Informația reprezintă baza deciziilor, aceasta fiind de o importanță majoră pentru deciziile din domeniul securității naționale. Astfel, este necesar ca serviciile de informații să furnizeze informația necesară, completă și oportună, având obligația de a se afla într-o continuă perfecționare atât la nivel sistemic, cât și din punct de vedere al mijloacelor, al metodelor și al instrumentelor de lucru utilizate.

Actuala situație internațională a generat, pe termen scurt, nevoia de redefinire a interesului național, din perspectivă axiologică și în ceea ce privește politicile de securitate, reforma și modernizarea structurilor guvernamentale, din perspectiva responsabilității în domeniul interesului național.

Reconsiderarea laturii defensive a activității de intelligence, precum și conectivitatea dintre

structurile de informații interne și cele externe oferă o soluție reală pentru contracarare. Serviciile de intelligence s-au reformat, iar în prezent acționează conform sintagmei „unity of effort in sharing information”.

De la conceptul o politică învechită, cu principii fixe și rigide, de la conceptul compartimentării activității – „need to know”, ca urmare a restructurării, serviciile de informații aplică în prezent conceptul „need to share”, având o viziune flexibilă, și aflându-se într-un continuu proces de adaptare la realitățile cotidiene, prin deschidere, cooperare și transparență.

Ca urmare a evenimentelor din 11 septembrie 2001, Comisia 9/11 a Congresului SUA a stabilit necesitatea unui „schimb informațional orizontal real și eficient între structurile de intelligence ale SUA, dar și între acestea și serviciile partenere din afară și crearea unei rețele informaționale sigure, de încredere”¹.

*Universitatea Națională de Apărare „Carol I”
e-mail: corina.sindie@yahoo.com

Analiza de intelligence

Necesitatea de a organiza, a sistematiza și a interpreta datele și informațiile colectate în cadrul procesului de cunoaștere reprezintă o preocupare întâlnită în toate dimensiunile vieții sociale atât la nivel public, cât și la nivel privat.

și informații, eliminarea informațiilor în exces;

4) Analiza și producerea informațiilor – rafinarea produsului finit;

5) Diseminarea produselor finale de intelligence în vederea informării beneficiarilor – factorii de decizie din stat (beneficiari la nivel central și local,

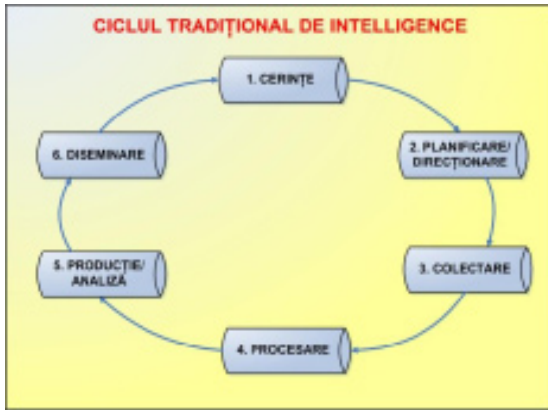

Fig. 1 Cicluri de intelligence – Comparație¹

CIA descrie ciclul informational drept: *procesul prin intermediul căruia informația brută este colectată, obținută, analizată, evaluată și diseminată beneficiarului, ca piesa de intelligence, pentru a fi utilizată și pusă în acțiune de către factorii decizionali politici?*

Ciclul de intelligence începe cu definirea nevoilor și se termină cu produsul final de intelligence, ce trebuie furnizat factorilor de decizie din stat. În urma studierii diferitelor modele ale ciclului de intelligence, propun o explicație a acestuia, sub forma a șase pași:

1) Managementul intelligence – definirea nevoilor, planificarea și conducerea; evaluarea mediului de securitate.

2) Colectarea informațiilor relevante pentru securitatea națională, din diferite surse: OSINT, HUMINT, SIGINT, IMINT, MASINT, TELINT, ELINT – COMINT, RADINT, alte mijloace speciale de captare, precum și informațiile obținute prin intermediul cooperării cu partenerii. Culegerea informațiilor este realizată prin intermediul mijloacelor, metodelor și tehnicilor secrete, în scopul protejării securității naționale (*măsurile de prevenire și de contracarare*).

3) Prelucrarea și integrarea informațiilor – filtrarea informațiilor relevante, semnalarea aspectelor importante și a conexiunilor dintre date

organe de urmărire penală, cooperare națională și internațională) – și asigurării suportului decizional.

6) Feedbackul și feedforwardul. Feedbackul constă în receptarea, din partea beneficiarilor a satisfacției sau a nonsatisfacției asupra produsului final de intelligence, iar feedforwardul exprimă noi cerințe ale beneficiarilor, cu privire la informările viitoare, acesta nefiind doar o reacție, ci implicând generarea unui nou ciclu de intelligence.

Analiza de intelligence, înțelegă ca proces cognitiv, reprezintă o operație logică de descompunere a problematicii studiate, în elementele sale componente, în vederea înțelegerii conexiunii dintre acestea și sinteză – filtrarea datelor relevante de cele mai puțin importante și reorganizarea informațiilor într-un nou tot unitar, coerent, concis și oportun a fi transmis beneficiarilor, pentru susținerea deciziilor ce privesc securitatea națională.

În cadrul analizei de intelligence, este foarte important de determinat dacă itemii cu legătură între ei se află în conexiune sau în antiteză⁴.

Am considerat schema din figura 2 ca fiind extrem de relevantă pentru înțelegerea etapelor analizei de intelligence.

Funcțiile analizei de intelligence sunt:

• *promptitudine și prioritizare* – răspunsul prompt la cerințele factorilor de decizie, astfel

încât aceștia să poată alege varianta adecvată de acțiune;

- *relevanță* – furnizarea de informații cât mai relevante, în vederea clarificării „incertitudinilor”;
- *esențializare* – identificarea schimbărilor esențiale cu privire la caracterul sau gradul de pericolozitate a amenințărilor;

Analiza tactică reprezintă procesarea informațiilor de securitate națională, cu accent pe evoluții și indicatori de amenințare, probabilități și consecințe, precum și informații ce pot contribui la promovarea intereselor naționale.

Scopul acestei analize este de a furniza informații relevante factorilor de decizie, în vederea stabilirii

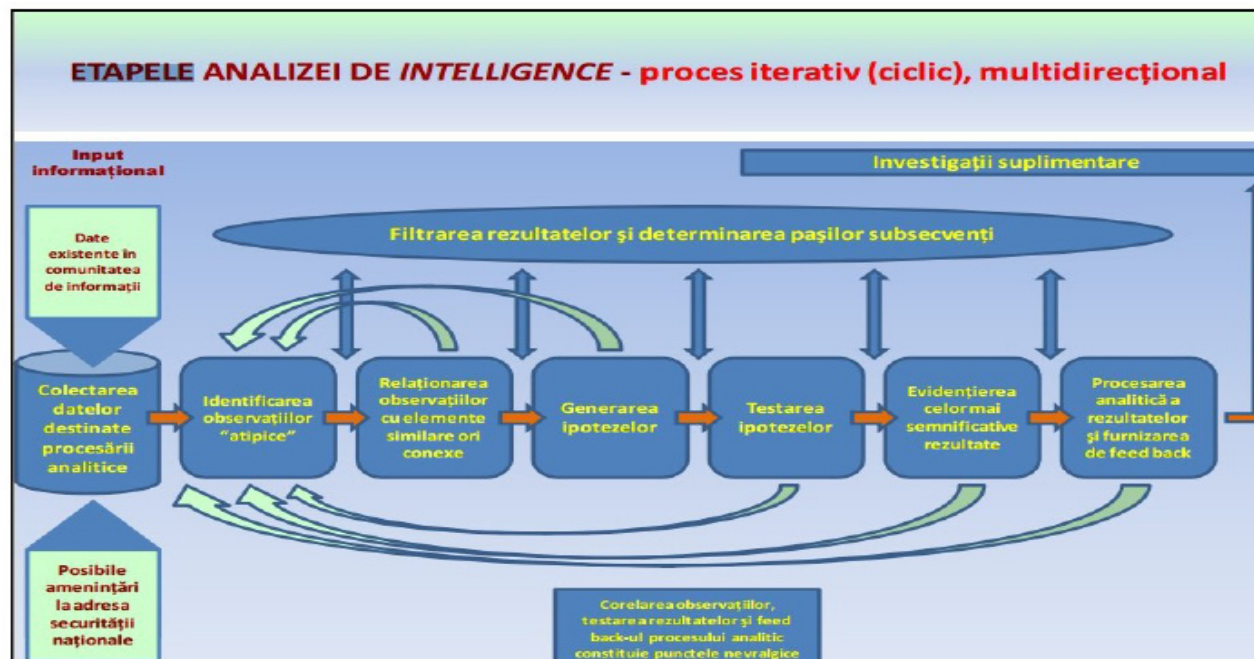

Fig. 2 Etapele analizei de intelligence³

- *predictibilitate* – estimare și acțiune oportună.

Așa cum este prezentat în cadrul „Ghidului analistului de intelligence”⁵, analiza informațiilor de securitate îmbracă mai multe *forme*:

a) produse informaționale de nivel: operațional, tactic și strategic;

b) strategii, programe, directive, planuri operaționale.

Analiza operațională incumbă date de primă sesizare referitoare la evenimente cu caracter de urgență, „contribuind în mod semnificativ la selectarea acestora și, ulterior, la elaborarea informațiilor de securitate națională”⁶. Acest tip de analiză are drept scop selectarea datelor și informațiilor semnificative pentru securitatea națională, eliminând „zgomotele” (știri, zvonuri, date amorfe), aplicându-se pe toată durata procesului de analiză, în cazul tuturor datelor colectate.

Prin intermediul analizei operaționale sunt verificate credibilitatea surselor și conținutul informațiilor primare, stabilindu-se totodată „parametrii de conținut: subiectul, acțiunea, obiectul, modul de operare, condițiile de loc și timp și mobilul”⁷.

și implementării măsurilor și politicilor oportune. Analiza de nivel tactic semnalează conexiunile între diferite problematice, contribuind totodată la fundamentarea unor considerații evaluativ-predictive. Analiza tactică răspunde la cele șase întrebări: Cine? Ce? Când? Cum? Unde? De ce?

Analiza strategică se referă la realizarea de prognoze și analize alternative, sesizând schimbările importante din mediul de securitate și în cadrul problematicilor analizate – probabilitate de materializare/gravitate/amploarea consecințelor.

Acest tip de analiză abordează fenomenele din multiplele fațete existente: politică, militară, economică, socială, instituțională, comportament birocratic, infrastructură, cultură, specificități ale unor societăți sau grupuri umane. Scopul este acela de a genera decizii majore cu caracter predictiv/anticipativ⁸. Astfel, analiza strategică reduce efectul de „lebedă neagră”, contribuind la eliminarea incertitudinii.

Trecând peste elementele specifice celor trei tipuri de analiză de intelligence, putem aborda

analiza și printr-o analogie cu icebergul prezentată în figura nr. 3.

Acesta poate servi drept metaforă, astfel încât să înțelegem relația mentală dintre conștient și inconștient și modul în care cele două părți componente ale minții umane funcționează împreună.

Pe măsură ce icebergul pătrunde în apă, masa acestuia rămâne sub nivelul apei, astfel încât este vizibilă doar o mică parte din iceberg la suprafața apei. În acest fel, putem asocia icebergul cu creierul.

Cultura de intelligence – componentă de bază a culturii de securitate

Globalizarea, factor transformator al întregii lumi, a condus la conectarea statelor atât din punct de vedere economic sau cultural, precum și prin prisma riscurilor și amenințărilor de securitate generate ca urmare a disfuncțiilor interne ale fiecărui stat. Rolul serviciilor de intelligence la nivel decizional statal, precum și modul de raportare a decidenților politici la lumea informațiilor secrete



Fig. 3 Tipuri de analiză⁹

Conștientul este ceea ce observăm la suprafața apei, în timp ce inconștientul, partea cea mai amplă și mai valoroasă, rămâne nevăzută.

De asemenea, au fost evidențiate și *subactivitățile analizei*, propuse de către Edward Waltz¹⁰:

1. *detectarea* entităților și a evenimentelor, precum și a potențialelor deviații relevante;
2. *explicația și descrierea* conexiunilor dintre entități și evenimente;
3. *descoperirea* de tipologii nemaiîntâlnite anterior, cu privire la entități și evenimente;
4. *estimarea* calitativă și cantitativă a situației curente referitoare la entități și evenimente;
5. *predicția* modului de evoluție a evenimentelor.

Printre multitudinea de incertitudini ce caracterizează era informatică, o certitudine rămâne faptul că analizei de intelligence îi este asociat un rol extrem de important, și anume: minimizarea incertitudinilor generate sau amplificate de mediul de securitate actual, din ce în ce mai puțin predictibil.

au o importanță vitală. Serviciile de *intelligence* au în prezent tendința de a deveni furnizoare de cunoaștere, prin rețele interdisciplinare, cu rolurile complementare, și perpetuu interșanjabile între beneficiar și furnizor.

În acest context, mass-media este un vector extrem de important pentru procesul formării culturii de securitate. Structurile de informații sunt, astfel, preocupate constant de comunicarea mai bună și cât mai diversificată cu publicul și cu mass-media.

Este necesar a se stabili un echilibru clar între transparență și secretizare, luând în calcul faptul că funcția mass-media, în acest context, este extrem de importantă; de unde rezultă și necesitatea unei filtrări minuțioase a informațiilor transmise. Colaborarea dintre mediul public și cel privat, consilierea și influența organizațiilor neguvernamentale au un impact foarte mare asupra combaterii criminalității informatice în România.

Universitățile, institutele de cercetare și *think tank*-urile, contribuie la procesul activității de



intelligence, prioritar fiind schimbul de informații mai bun și transferul de expertiză dintre autoritățile având responsabilități în domeniul securității naționale.

Este necesar ca cetățenii să fie educați în spirit participativ și responsabil, plecând de la noțiunea de asigurare a securității naționale, aceștia constituindu-se în principalul beneficiar al politicilor de securitate. Potrivit Constituției, drepturile cetățenilor sunt inalienabile, iar obligațiile conștient asumate. Astfel se urmărește obținerea de bunăstare socială, în condiții de siguranță.

Cultura de securitate este o „abordare instituțională modernă care promovează problematica securității; cunoașterea registrului de urgențe publice de ordin politic, militar, economic, societal și ecologic; totalitatea noțiunilor, ideilor și informațiilor de care dispun, la un moment dat, cetățenii statului, referitoare la valorile, interesele și necesitățile naționale de securitate; modalitate de dezvoltare a unor atitudini, motivații și comportamente necesare apărării și protecției personale, de grup și statale față de vulnerabilități, factori de risc, amenințări, stări de pericol sau agresiuni potențiale, precum și promovării lor în mediul intern și internațional de securitate”¹¹.

În percepția comună, adeseori, cultura de securitate se confundă sau se limitează la informațiile și la nivelul de cunoștințe generale pe care cineva le posedă în domeniile specifice securității. Însă eforturile de limitare a riscurilor și lupta împotriva amenințărilor clasice și cele asimetrice (criminalitatea organizată, transfrontalieră, terorismul etc.) trebuie cunoscute de mediul civil astfel ca, împreună cu instituțiile abilitate ale statului, să poată participa la prevenirea și la contracararea acestora, transformând securitatea într-un deziderat și un efort comun al societății.

Activitățile care afectează statul de drept și buna guvernare, precum corupția instituțională, se poate transforma într-o amenințare la adresa securității statului. Securitatea unui stat nu mai poate fi asigurată doar către instituțiile acestuia, ci printr-un efort comun, o apărare colectivă, în care transparența și accesul cetățenilor la informații au un rol primordial.

Aportul membrilor comunității la securitatea statului nu trebuie să mai fie privit din perspectiva perioadei comuniste, infamul statut de „colaborator al Securității”, ci trebuie realizat faptul că o societate democratică este un sistem complex, în care securitatea militară, economică, energetică, protecția drepturilor omului, securitatea cibernetică concură la bunăstarea națiunii și a fiecărui element

al său. Nimeni nu poate previziona cum vor fi percepute politicile de securitate, procedurile sau standardele implementate.

Dacă cetățenii nu sunt pe deplin ancorați în cultura de securitate, reacțiile pot fi adverse. Securitatea nu trebuie percepută ca o opreliște în atingerea obiectivelor, ci împotrivă, ca un facilitator. O cultură de securitate asigură încrederea între cetățeni și instituțiile statului, facilitează înțelegerea acțiunilor acestora, mărește interconexiunile între toți participanții la acest proces.

În societatea contemporană, alături de securitate militară, politică, economică, socială și a mediului, securitatea informațională a devenit și se impune ca un nou sector de maximă importanță pentru securitatea și bunăstarea statelor și organizațiilor.

Societatea informațională sau societatea cunoașterii nu se poate construi sau întemeia, bineînțeles, decât pe informații, pe capacități superioare și sigure de obținere, utilizare, vehiculare, împărtășire și protejare a acestora. Performanțele și supraviețuirea oricărui tip de organizație, de la un ONG oarecare până la state sau organizații interguvernamentale, depind tot mai mult de astfel de capacități sau capabilități.

Astfel, o cultură de securitate, ca parte a culturii politice, trebuie să producă o urgență între componentele unei societăți, dând posibilitatea unui comportament unitar în situații limită, prin standardele și procedurile implementate, prin comunicare interinstituțională și transparență. Cultura politică este formată din ansamblul cunoștințelor, valorilor, normelor, convingerilor, sentimentelor, trăirilor, modalităților de gândire de natură politică pe care se întemeiază și funcționează sistemul politic.

Aceste valori influențează comportamentul și rolul indivizilor parte a comunității. Cultura politică cuprinde atât idealurile politice, cât și normele de funcționare ale unui sistem politic. Cultura politică este, astfel, manifestarea în formă agregată a dimensiunilor psihologice și subiective ale politicii.

O cultură politică este atât produsul istoriei colective a unui sistem politic, cât și istoriile de viață ale membrilor acestui sistem, și, astfel, este la fel de înrădăcinată în evenimente publice și experiențe particulare.

Concomitent, cultura de securitate trebuie să devină parte a culturii organizaționale a oricărei instituții. Cultura organizațională se referă la valorile și comportamentele care contribuie la realizarea unui mediu social și psihologic unic al

unei organizații. Cultura organizațională „întărește credințele comune, încurajează membrii organizației să depună eforturi pentru realizarea obiectivelor organizației”¹² și facilitează optimizarea activităților specifice și adaptarea la mediul extern.

În forma ei cea mai simplă, cultura organizațională se referă la norme, valori și așteptări care pot influența și governa maniera în care entitățile își prioritizează obiectivele și își desfășoară activitățile și este exprimată în imaginea pe care o are fiecare componentă a acesteia, interacțiunile interioare și exterioare, precum și așteptările viitoare.

Cultura organizațională stabilește, de asemenea, parametrii acceptabili pentru comportamentul în cadrul unei organizații și detaliază consecințele sau rezultatele neconformării cu ipotezele care stau la baza organizării acesteia. În orice organizație există credințe, așteptări, norme și concepte care afectează atât eficiența organizației, cât și modul prin care entitățile componente încearcă să-și atingă scopurile și prioritățile.

În cadrul organizației există și sistemul de valori prin care angajații evaluează dinamica grupului și determină dacă valorile și credințele individuale sunt compatibile sau contrare cu cele ale organizației sau grupului din care face parte. Combinația dintre sistemul de valori individuale și colective cu îndrumarea managementului superior ajută la definirea unui set de norme și așteptări pentru organizație.

Cultura organizațională afectează activitățile care se desfășoară în toate aspectele lor, incluzând productivitatea, eficiența și moralul angajaților.

Cultura de securitate include, intrinsec, și o cultură de intelligence adecvată. Intelligence-ul este o parte integrantă a procesului decizional atât în mediul de afaceri, cât și existenței personale a fiecărui individ.

Organizațiile inteligente știu că pentru a rămâne competitive trebuie să fie capabile să anticipeze și să reacționeze la modificările atât din interiorul, cât și din exteriorul industriilor lor. De asemenea, acestea știu că este nevoie de un plan pentru a transforma datele în informații ce stau la baza deciziilor importante, strategice și tactice. Conexiunile și interdependențele specifice societății cunoașterii în era globalizării fac ca îndeplinirea misiunilor unei organizații să depindă de gradul de înțelegere al acestora, de acces la ultimele evoluții și de combinarea fericită între păstrarea secretului (*need to know*) și împărtășirea informațiilor (*need to share*) cu experții relevanți, fie ei din societatea civilă, sau din medii private sau academice.

Într-o lume complexă, amenințările locale au repercusiuni globale, iar amenințările globale au manifestări locale. Cultura de securitate și de intelligence produc urgență la nivelul tuturor factorilor de decizie în înțelegerea contextelor de securitate la un moment dat, decelarea posibilităților soluții sau pași de urmat, într-un efort comun pentru îndeplinirea scopului de asigurare a securității.

Diplomație publică și intelligence

Este bine cunoscut faptul că majoritatea serviciilor de informații se ocupă și cu alte activități conexe colectării de informații, iar munca de informații nu este doar apanajul organizațiilor de intelligence.

Astfel, se poate afirma că domeniile diplomatic și intelligence prezintă similitudini importante, deși aparent, fiecare a evoluat în direcții diferite. În timp ce diplomația colectează informații în mod deschis, serviciile de informații utilizează mijloace, metode și tehnici secrete. Cu toate acestea, intelligence poate fi asociat cu un „vehicul diplomatic excellent”¹⁴, iar activitatea diplomatică se constituie într-o componentă importantă a domeniului intelligence. Acesta din urmă reprezintă un vehicul eficient pentru pătrunderea unor medii greu accesibile sau chiar inaccesibile pentru diplomația oficială.

Domeniul intelligence-ului militar este singurul în care întâlnim atât latura diplomatică și de reprezentare, precum și activitatea de informații, statutul atașatilor militari fiind recunoscut în Convenția de la Viena¹⁵.

Primii atașati militari sunt întâlniți în Prusia anulului 1817, aceștia fiind acreditați și în Anglia după Războiul Crimeei. Rolul acestui tip de personal a luat amploare mai ales în timpul Războiului Rece. Așa cum menționează Michel Herman, separarea domeniilor diplomatic și intelligence, precum și evoluția diferită a acestora a fost generată de cauze militare. Pentru o perioadă de peste două mii de ani, acțiunile aferente diplomației și spionajului, din zilele noastre au constituit parte integrantă a aceleiași profesii. Relațiile internaționale s-au bazat, încă de la începuturi, pe operațiuni și practici clandestine. Sfârșitul războaielor napoleoniene, respectiv Tratatul de la Viena din anul 1815 au condus la reglementarea activității diplomatice. Tratatul prevedea, printre alte puncte, mențiunea că diplomații nu au dreptul să se amestece în activitățile interne ale statului-gazdă, condamnând activitatea de spionaj. Sfârșitul celui de-al Doilea Război Mondial a condus la scindarea activității de informații, în domeniul civil și militar. Astfel,



serviciile de informații au evoluat, rafinându-și modalitățile de acțiune, aspect ce a condus la o compartimentare a funcțiilor ofițerilor de informații, distingându-se astfel de diplomați, dacă ne raportăm la norme, obiective, mijloace și metode.¹⁶

Funcția de diplomație a domeniului intelligence constă în pătrunderea, inițierea și consolidarea conexiunilor la nivel individual, de grup și statal, în zone greu de accesat prin intermediul diplomației oficiale.

Len Scott denumește activitățile specifice diplomației de intelligence prin conceptul de „diplomație clandestină”: o formă acoperită de acțiune, cu scopul influențării deciziilor adversarilor, prin intermediul unei cooperări conștiente, între cele două părți și prin devalorizarea calității de ofițer de informații.

În această situație, diplomația de intelligence, prin intermediul unor operațiuni menite a „influența cursul evenimentelor prin mijloace nevăzute”¹⁷ reprezintă un canal deschis de dialog. Privit din unghi clasic, rolul unui serviciu de informații intern ar trebui să se limiteze la granițele naționale, însă practica a demonstrat că o astfel de compartimentare nu poate fi viabilă. Avem nevoie de informații de la omologi și de la reprezentanțele externe.

Pe fondul crizei economice, în contextul diminuării și a necesității de a descoperi mijloace noi pentru obținerea unor rezultate bune sau mai bune, cu resurse mici, a fost lansat conceptul de „smart intelligence”. Serviciile de informații au dezvoltat noi modalități de acțiune și activități de nișă, printre care amintim zone geografice cu acces permis doar anumitor servicii de intelligence sau străbaterărea unor bariere de tip lingvistic sau cultural.

Astfel, este evidentă importanța cooperării, care permite o gestionare optimă a problematicii de securitate națională, într-o perioadă mai scurtă de timp și cu resurse mai puține.

Cooperarea este echivalată astfel cu diplomația de intelligence. Procesul de intelligence a dobândit o importanță vitală pentru securitatea națională și internațională, mai mult decât odată. Potrivit lui Loch K. Johnson, intelligence se clasifică în trei misiuni principale: „strângerea și interpretarea („analiza”) informației, păstrarea secretelor guvernului în fața serviciilor de intelligence dușmănoase și a altor amenințări („contra-intelligence”) și manipularea clandestină a evenimentelor pentru interesul națiunii, prin folosirea propagandei, activităților politice, a dezbinării economice și a operațiunilor paramilitare („covert action” sau „activități speciale”)¹⁸.

Atât diplomația, cât și activitatea de intelligence, părți componente ale unei singure profesii, au evoluat separat, astfel încât să asigure specializarea intelligence-ului, pe de o parte, și stabilirea unor contacte civile oficiale interstatele, pe de altă parte. În problematica securității naționale este necesară confirmarea sau infirmarea datelor cunoscute, prin intermediul celor două domenii menționate. Cu toate acestea însă, activitatea diplomatică și cea de intelligence dețin o bază comună atât din punct de vedere oficial, cât și neoficial.

Concluzii

„Viteza bate forța, informația bate viteza iar strategia le bate pe toate”.

Sun Tzu

Evoluția rapidă a societății contemporane în toate dimensiunile sale, alături de fenomenul globalizării, de dinamica tehnologiei informațiilor și comunicațiilor și-au pus amprenta asupra securității globale, regionale și naționale. Întrucât activitatea de intelligence reprezintă o componentă de bază a securității naționale, apare ca normalitate necesitatea transformării permanente a structurii și a activității specifice a noilor vectori ai societății. Pe de altă parte, diversificarea amenințărilor și trecerea acestora de la acțiuni singulare la operațiuni de amploare au condus la concluzia că serviciile de intelligence din întreaga lume trebuie să se reprojecțeze pentru a face față acestor provocări. În acest context, în mod deosebit, după 11 septembrie 2001, valul reformei în serviciile de informații, pornit din Statele Unite ale Americii, a cuprins întreaga lume și, evident, nu a ocolit nici România.

Analiza de intelligence reprezintă un alt aspect important sau poate cel mai important pilon al activității în domeniu și are ca scop final furnizarea de suport informațional deciziei politico-militare, în contextul intereselor de securitate națională. Ca parte a procesului de transformare, analiza de intelligence se bazează pe două componente majore: sursele de informații și capacitatea de fuziune și reliefare a valorii de utilizare.

Schimbarea de paradigmă în analiza de intelligence s-a manifestat la nivelul celor trei componente: proces, personal și produs.

În ceea ce privește procesul, dacă în trecut se pune accent pe ierarhia de tip liniar și vertical, în prezent se cooperează tot mai mult pe orizontală, într-un sistem de tip rețea. Principiul nevoii de a ști (*need to know*) nu mai este actual, fiind înlocuit acum de cel al nevoii de cooperare (*need to share*). De



asemenea, s-a trecut de la managementul resurselor informaționale la managementul cunoașterii, de la aplicații IT compartimentate la platforme colaborative și baze de date integrate. În prezent nu mai există diferențe clare între colectare și analiză, acestea fiind estompate și apelându-se la echipe de lucru, uneori chiar la experți din afara sistemului. În timp ce, în trecut, informația era validată la nivel de eșaloane ierarhice, informațiile sunt, în prezent, certificate în cadrul unor grupuri de lucru.

În ceea ce privește personalul din acest domeniu și transformările pe acest palier, au apărut modificări și în cazul pregătirii: de la pregătire generală pentru intelligence, la pregătire pentru analiză, pe toate etapele carierei. Ofițerii de informații nu mai sunt pregătiți doar *in house*, beneficiind de parteneriate extinse cu mediul academic, ceea ce le permite și accesul la resursele informaționale ale partenerilor. Accentul este acum pus pe componenta aptitudinal-vocațională, pe rigori specifice profesiei de analist de informații; criteriile de selecție nu mai sunt generale și aplicabile oricărei categorii de personal. Învățământul clasic, bazat pe predare și examene a evoluat la *e-learning*, fiind din ce în ce mai interactiv și centrat pe competențe. Modulele sunt acum de scurtă durată, renunțându-se treptat la învățământul de lungă durată.

Transformări au suferit și produsele de intelligence. Noile finalități informaționale sunt în prezent obținute și validate în *task-force*, fiind diversificate (atât tactice, cât și strategice) și centrate pe nevoile beneficiarilor. Modelul informării liniare, punctuale și general valabile a trecut. Relațiile cu consumatorii au evoluat, de la prudente și rigide la relații deschise, de colaborare și co-implicare, aspect ce a generat și un feedback mai bun, obținut din interacțiuni directe, mult îmbunătățit față de cel anterior, ocazional și nestructurat, cu forme standardizate de captare a reacțiilor. Brieferii și formele de interacțiune directă între serviciile de informații și beneficiari au luat locul produselor informaționale exclusiv pe hârtie. Privită în ansamblul ei, securitatea reprezintă un drept fundamental al speciei umane, fiind rezultanta echilibrului dinamic dintre diferite componente ale mediului de viață în care trăim. Cultura de securitate este o altă componentă de importanță majoră în activitatea de intelligence. Dacă vorbim despre atitudinea față de risc, la regulile și la practicile de minimizare a acestuia, ne referim la cultura de securitate. În încercările de creare și de promovare a unei culturi de securitate la nivel individual, valorile ce caracterizează o anumită societate sunt foarte

importante, deoarece ele sunt diferite, la fel ca și lumea în care le întâlnim. Un mediu de securitate se poate constitui doar prin apel la respectul valorilor, iar faptul că ne aflăm în societatea informațională, a generat noi reguli de manifestare, mult diferite față de cel cu care suntem familiarizați. Astfel, nici securitatea internațională nu mai este caracterizată prin determinismul clasicist.

Atât responsabilitatea, cât și amploarea culturii de securitate nu mai pot fi cuprinse, explicate și controlate doar de organizațiile militare, de organele de aplicare a legii sau de serviciile de informații tradiționale. Viteza de transformare a mediului de securitate contemporan și complexitatea acestuia impun o reformă în ceea ce privește valorile, integrarea și adaptarea permanentă. Organizațiile, în general, și organizațiile cu atribuții în domeniul securității, în special, reprezintă laboratorul de creație și dezvoltare a unei noi culturi de securitate, adecvate lumii în care trăim și viitorului. Procesul trebuie să aibă ca punct de pornire o mai bună înțelegere a importanței informațiilor standard, precum și a celor înalt specializate, astfel încât organizațiile de profil să devină din ce în ce mai eficiente, ușor adaptabile și devotate scopului pentru care au fost înființate.

Menținerea pe termen lung a unor concepții, norme, valori și credințe considerate benefice în trecut poate genera o frână în calea dezvoltării, prin prejudecăți și rigidități vechi. Activitatea de informații trebuie regândită astfel încât să existe un echilibru între ponderea secretului și a transparenței; între preocuparea militară clasică și înglobarea factorilor netradiționali ai securității (apă, energie, hrană, boli, dezvoltare durabilă etc.); între monitorizarea în timp real și analiza istorică și cultural-contextuală; între comunitatea organizațiilor secrete, foarte fragmentate și o rețea colaborativă, capabilă care să exploateze informația distribuită/recepționată. Astfel, drumul spre o nouă față a activității de informații devine o strategie necesară.

Această lucrare a fost posibilă prin sprijinul financiar oferit prin Programul Operațional Sectorial Dezvoltarea Resurselor Umane 2007-2013, cofinanțat prin Fondul Social European, în cadrul proiectului POSDRU/159/1.5/S/138822, cu titlul „Rețea Transnațională de Management Integrat al Cercetării Doctorale și Postdoctorale Inteligente în Domeniile „Științe Militare”, „Securitate și Informații” și „Ordine Publică și Siguranță Națională” – Program de Formare Continuă a Cercetătorilor de Elită – „SmartSPODAS”.”

**NOTE:**

- 1 Aurora-Elena Barău, *Cooperarea în intelligence. Mutații generate de noul context de securitate*, Revista Română de Studii de Intelligence nr. 6/decembrie 2011, p. 94.
- 2 <http://www.fbi.gov/about-us/intelligence/intelligence-cycle>, accesat la data de 04.05.2015
- 3 <https://www.cia.gov/kids-page/6-12th-grade/who-we-are-what-we-do/the-intelligence-cycle.html>, accesat la data de 25.05.2015, ora 12:14
- 4 Mihai Dinu, Marius Perianu, *Etape structurale-funcționale în analiza de intelligence*, în Ghidul analistului de intelligence, Editura Academiei Naționale Informații „Mihai Viteazul”, București, 2011, p. 48.
- 5 Craig S. Fleischer, Babette E. Bensoussan, *Strategic and Competitive Analysis, Methods and Techniques for Analysing Business Competition*, Upper Saddle River, NJ, Prentice Hall, 2003, p. 12
- 6 Ionel Nițu, *Ghidului analistului de intelligence*, Editura Academiei Naționale de Informații, București, 2014, p. 20.
- 7 Ionel Nițu, *Analiză strategică. Rolul surselor deschise*, Prelegere susținută la Institutul Bancar Român, 31 octombrie 2013, <http://www.slideshare.net/ionelnitu10/analiza-strategica-si-osint>, accesat la 11.12.2014, ora 12.15.
- 8 *Ibidem*.
- 9 *Ibidem*.
- 10 Ionel Nițu, *op.cit.*, p. 1.
- 11 Edward Waltz, *Knowledge Management in the Intelligence Enterprise*, Boston - Londra, Artech House, 2003, p. 180.
- 12 Sebastian Sârbu, *Despre cultura de securitate*, <https://clubuldepresatransatlantic.wordpress.com/2014/08/page/5/>, accesat la 04.05.2014, ora 12:25.
- 13 Jaradat M., *Bazele managementului*, Editura Risoprint, Cluj-Napoca, 2003, pp. 69-70.
- 14 George Cristian Maior, Ionel Nițu, *Ars Analytica. Provocări și tendințe în analiza de intelligence*, Editura RAO, 2013, p. 419.
- 15 Herman Michael, *Intelligence Services in the Information Age. Theory and practices*, London: Frank Cass, 2001.
- 16 Stempel D. John, *Covert Actions and Diplomacy*, în International Journal of Intelligence and Counter-intelligence, 2005, vol. 18, nr. 3.
- 17 Halevi Efraim, *Omul din umbră*, Editura RAO, București, 2006, p. 87.
- 18 Johnson K. Loch, *Introducere în literatura studiilor de intelligence*, *Strategic Intelligence*, vol. I, Editura Praeger Security International, p. 26.

BIBLIOGRAFIE

Manualul de intelligence, editat de agențiile de informații americane CIA, NSA, Counterintelligence Field Activity, de pe lângă Departamentul de Apărare al SUA Abedinaj, Bujar „Intelligence și contra-intelligence pentru securitatea națională”, „Revista Ushtarake”, Tirana, Albania, martie, Nr. 1/2013.

Collins Allan, *Studii contemporane de securitate*, ed. DEIPress, Tirana, Albania.

Efraim Halevi, *Omul din umbră*, Editura RAO, București, 2006.

Fleischer S. Craig, Bensoussan E. Babette, *Strategic and Competitive Analysis, Methods and Techniques for Analysing Business Competition*, Upper Saddle River, NJ, Prentice Hall, 2003.

Jaradat M., *Bazele managementului*, Editura Risoprint, Cluj-Napoca, 2003.

John D. Stempel, *Covert Actions and Diplomacy*, în International Journal of Intelligence and Counter-intelligence, 2005, vol. 18, nr. 3.

Loch K., Johnson, *Introducere în literatura studiilor de intelligence*, în *Strategic Intelligence*, vol. I, ed. Praeger Security International.

Michael Herman, *Intelligence Services in the Information Age. Theory and practices*, London: Frank Cass, 2001.

Waltz Edward, *Knowledge Management in the Intelligence Enterprise*, Boston - Londra, Artech House, 2003.

Barău Aurora-Elena, *Cooperarea în intelligence. Mutații generate de noul context de securitate*, Revista Română de Studii de Intelligence nr. 6/decembrie 2011.

Dinu Mihai, Perianu Mariu, *Etape structurale-funcționale în analiza de intelligence*, în Ghidul analistului de intelligence, Editura Academiei Naționale Informații „Mihai Viteazul”, București, 2011.

George Cristian Maior, Ionel Nițu, *Ars Analytica. Provocări și tendințe în analiza de intelligence*, Editura RAO, 2013.

Nițu Ionel, *Analiză strategică. Rolul surselor deschise*, Prelegere susținută la Institutul Bancar Roman, 31 octombrie 2013, <http://www.slideshare.net/ionelnitu10/analiza-strategica-si-osint>

Nițu Ionel, *Ghidului analistului de intelligence*, Editura Academiei Naționale de Informații, București, 2014.

Sârbu Sebastian, *Despre cultura de securitate*, <https://clubuldepresatransatlantic.wordpress.com/2014/08/page/5/>

<http://www.fbi.gov/about-us/intelligence/intelligence-cycle>

<https://www.cia.gov/kids-page/6-12th-grade/who-we-are-what-we-do/the-intelligence-cycle.html>



INSTRUMENTE ȘI MECANISME JURIDICO-ADMINISTRATIVE ALE ORGANIZAȚIILOR INTERNAȚIONALE DE SECURITATE PENTRU PROTEJAREA DREPTURILOR OMULUI ÎN TABERELE DE PRIZONIERI

LEGAL AND ADMINISTRATIVE INSTRUMENTS FOR THE PROTECTION OF HUMAN RIGHT IN PRISONER-OF-WAR CAMPS

Consilier juridic Victoria CHIRILOIU*

Protecția prizonierilor de război este preocuparea și responsabilitatea tuturor statelor, în special a celor care au semnat și au ratificat Convenția de la Geneva sau sunt parte a Organizației Națiunilor Unite.

Agențiile ONU sunt cele mai importante instituții care protejează statutul prizonierilor de război. Totuși, dacă principiile drepturilor omului ar fi respectate, statutul prizonierilor de război ar fi de la sine respectat.

The prisoners of war protection is a matter of all states, mostly recognized by the ratification of the Geneva Convention and the enrolment to the United Nations.

The United Nations agencies are the most important institution which protect de prisoners of war status. Moreover, if the human rights principle are enforced, the prisoners of war status would be automatically respected.

Cuvinte-cheie: prizonier de război; drepturile omului; organizații și instituții internaționale.

Keywords: prisoners of war; human rights; international organizations and institutions.

Problemele umanitare, în special ajutorul de urgență umanitară acordat prizonierilor de război, reprezintă un obiectiv major în politica internațională.

În noul mediu internațional de securitate, o abordare din perspectivă juridică trebuie să vizeze salvagardarea drepturilor fundamentale ale oamenilor în taberele cu prizonieri de război.

Adoptarea rezoluțiilor Consiliului de Securitate a ONU sau a altor organisme internaționale de securitate reclamă armonizări între pozițiile diferitelor state. Rezultatul final constă într-un document juridic internațional cu o importanță deosebită pe plan diplomatic.

Conform Curții Internaționale de Justiție a Organizației Națiunilor Unite, (ONU), pentru utilizarea forței legitime trebuie să fie respectat

dreptul aplicabil conflictelor armate, în special normele de Drept Internațional Umanitar.

Dreptul penal internațional prevede sancționarea membrilor forțelor armate care comit crime împotriva umanității sau crime de război. Comandamentul operațional al forțelor armate trebuie să împiedice săvârșirea unor infracțiuni de către personalul forțelor armate în taberele de prizonieri sau în taberele de deținuți civili (persoane refugiate).

Responsabilitatea construcției păcii revine, în principal, subiectelor de drept internațional public, statelor și organizațiilor internaționale de securitate. Oricare cetățean este interesat de problematica păcii și a războiului fiindcă, până la urmă, viața fiecărui om este importantă, mai ales în condițiile dramatice ale prizonieratului. Pentru foarte multă vreme de acum încolo, operațiile multinaționale de menținere a păcii vor fi o formă de cooperare militară, o misiune a forțelor armate din toate statele

**Ministerul Apărării Naționale*
e-mail: kirivic@yahoo.com



contribuitoare, cu resurse materiale și cu resurse umane. Pacea și securitatea internațională sunt rezultatul sumei păcii și securității fiecăruia dintre statele membre ale comunității internaționale și nu pot fi obținute fără cooperare totală.

ONU trebuie să utilizeze forța unită a tuturor participanților din sistemul public internațional împotriva unui posibil agresor, însă, în mod normal, caută să promoveze relații pașnice, urmărind rezolvarea prin mijloace politice a diferendelor dintre state, și monitorizarea protejării juridice a persoanelor captive în taberele de prizonieri. Organizațiile internaționale de securitate colectivă combină elemente din politica de securitate bazată pe confruntare cu elemente din politica de securitate bazată pe cooperare.

Adunarea Generală a ONU promovează cooperarea internațională pentru a sprijini respectarea drepturilor omului și a libertăților fundamentale pentru toți cetățenii, fără deosebire de rasă, sex, limbă sau religie. În acest scop, în mod special pentru respectarea drepturilor în taberele de prizonieri, Adunarea Generală examinează rapoartele primite de la celelalte organe ale Națiunilor Unite cu atribuții în domeniul protejării drepturilor omului: Comitetul special asupra apartheidului, Înalțul Comisariat pentru Drepturile Omului, Înalțul Comisariat al Națiunilor Unite pentru Refugiați etc.

Activitatea *Consiliului de Securitate* poate avea incidență în domeniul apărării drepturilor omului în situațiile de crize umanitare zonale, cu violări grave ale drepturilor omului pentru persoanele aflate captive în tabere cu prizonieri de război.

Consiliul Economic și Social (ECOSOC) a fost investit prin normele Cartei ONU cu autoritate și responsabilități în domeniul respectării drepturilor omului: inițiază studii și rapoarte privind probleme internaționale în domeniul economic, social, cultural, al învățământului și sănătății și poate să facă recomandări Adunării Generale sau unor instituții specializate interesate; face recomandări în scopul de a promova respectarea drepturilor omului și libertăților fundamentale; elaborează proiecte de convenții în probleme ce țin de competența sa, probleme pe care le supune Adunării Generale; convoacă conferințe internaționale în probleme de competența sa; coordonează activitatea instituțiilor specializate în domeniul umanitar prin consultări cu ele și recomandări notificate acestora.

ECOSOC sprijină activitatea unor organe specializate: Comisia pentru Drepturile Omului, Comisia pentru combaterea violărilor drepturilor omului, Comisia pentru prevenirea crimelor și aplicarea justiției penale.

Convențiile internaționale care reglementează obligativitatea respectării drepturilor omului conțin norme potrivit cărora orice diferend între părțile contractante cuprind interpretarea instrumentului respectiv poate fi supus spre soluționare Curții Internaționale de Justiție. Menționez, de exemplu: Convenția pentru prevenirea și reprimarea crimei de genocid (1948), Convenția internațională asupra eliminării tuturor formelor de discriminare rasială (1965) etc.

Secretariatul ONU este alcătuit din Secretarul General și personalul secretariatului. În domeniul drepturilor omului, Secretarul General poate folosi metoda diplomatică – *bunele oficii* – pentru rezolvarea unor diferende între statele membre, de exemplu, modalitatea de comutare a unor pedepse capitale, eliberarea de prizonieri.

În cadrul Secretariatului funcționează instituții cu competențe în domeniul salvagărdării drepturilor fundamentale ale omului, coordonate de Înalțul Comisar pentru Drepturile Omului.

Cea mai importantă misiune a Înalțului Comisar este prevăzută de par. 4 lit. f din Rezoluția nr. 48 a Adunării Generale a ONU, text juridic care-l autorizează să exercite un rol activ în rezolvarea unor probleme de criză umanitară, pentru deplina realizare a cadrului juridico-administrativ de respectare a drepturilor fundamentale ale omului și prevenirea comiterii în continuare a unor infracțiuni în acest domeniu, cu mijloace diplomatico-juridice în planul protejării drepturilor prizonierilor de război.

Centrul pentru Drepturile Omului, condus de Înalțul Comisar pentru Drepturile Omului are rolul de a ajuta instituțiile din sistemul juridico-administrativ ONU să promoveze și să protejeze drepturile și libertățile fundamentale ale omului.

Între atribuțiile Centrului pentru Drepturile Omului evidențiez următoarele: efectuarea de studii și cercetări asupra diverselor aspecte ale drepturilor omului, la cererea organelor interesate; întocmirea de rapoarte asupra respectării drepturilor omului și luarea de măsuri pentru a le pune în aplicare; centralizarea activităților ONU în domeniul drepturilor omului, monitorizarea respectării drepturilor omului în taberele de refugiați și în taberele de prizonieri de război.



Consiliul de Tutelă/ONU are ca o principală misiune, de a încuraja respectarea drepturilor omului și a libertăților fundamentale pentru toți cetățenii, fără deosebire de rasă, sex, limbă sau religie și de a dezvolta sentimentul de interdependență al popoarelor lumii, de a asigura egalitatea de tratament în domeniile social, economic și comercial tuturor membrilor Națiunilor Unite și cetățenilor lor, de a asigura egalitate de tratament în administrarea justiției...¹.

Pentru îndeplinirea mandatului, Consiliului de Tutelă i s-au încredințat responsabilități în domeniul respectării drepturilor omului: să examineze rapoartele prezentate de autoritatea administrantă în teritoriul de criză internațională; să primească petiții și să le examineze în consultare cu autoritatea administrantă; să organizeze vizite periodice în teritoriile sub tutelă, în taberele de prizonieri sau de deținuți civili, la date convenite cu autoritatea administrantă.

Protecția drepturilor omului se realizează și prin *instituții specializate*, cum ar fi: Organizația internațională a muncii (OIM), Organizația Națiunilor Unite pentru educație, știință și cultură (UNESCO), Organizația Mondială a Sănătății (OMS) etc.²

Sistemul de supraveghere a respectării drepturilor omului al Națiunilor Unite cuprinde mecanisme convenționale și mecanisme extraconvenționale.

Mecanismele convenționale sunt comitetele create prin tratatele de drepturile omului cu scopul de a supraveghea aplicarea respectivelor tratate. Ele sunt: Comitetul Drepturilor Omului, Comitetul Drepturilor economice, sociale și culturale, Comitetul pentru eliminarea tuturor formelor de discriminare rasială, Comitetul pentru eliminarea discriminării cu privire la femei, Comitetul contra-torturii, Comitetul drepturilor copilului.

Mecanismele extraconvenționale sunt proceduri speciale ale Comisiei Drepturilor Omului, cu caracter ad-hoc, care permit rezolvarea cu celeritate a cazurilor juridice privitoare la violări ale drepturilor omului, prin activitatea unor experți: raportori, reprezentanți speciali, experți independenți, funcționari publici internaționali cu responsabilități deosebite pentru supravegherea respectării drepturilor omului în taberele cu prizonieri de război.

Instrumente juridice internaționale care reglementează statutul de prizonier de război³

În plan normativ, statutul prizonierilor de război a fost reglementat în următoarele instrumente internaționale:

1) Regulamentul anexă la Convenția a IV-a de la Haga din 1907 (cap. II, articolele 4-20);

2) Convenția de la Geneva din 27 iulie 1929 pentru ameliorarea soartei prizonierilor de război;

3) Convenția (a III-a) de la Geneva din 12 august 1949 privind tratamentul prizonierilor de război;

4) Convenția (a IV-a) de la Geneva Privitoare la Protecția Persoanelor Civile în timp de război din 12 august 1949.

5) Protocol adițional la Convențiile de la Geneva din 12 august 1949 privind protecția victimelor conflictelor armate internaționale (Protocolul I), 8 iulie 1977.

Convenția de la Geneva din 12 august 1949 aduce clarificări juridice pentru conceptul de prizonier de război, abordare pozitivă față de Regulamentul de la Haga din 1907 și Convenția din 1929. Una dintre problemele spinoase în timpul celui de-al Doilea Război Mondial a fost aceea că miilor de militari care au capitulat li s-a refuzat beneficiul Convenției din 1929 sub pretextul că aceasta nu a reglementat și situația lor, deoarece aceștia nu au căzut sub puterea adversarului, ei au captivat. Convenția din 1949 a introdus termenul *captură* pentru rezolvarea tuturor problemelor în planul tratamentului prizonierilor de război.

Protecția juridică a prizonierilor de război

Se interzice supunerea prizonierilor la torturi sau mutilări, la pedepse crude sau degradante ori la experiențe medicale sau științifice de orice natură, care nu ar fi justificate de tratamentul medical al persoanelor în cauză.

Prizonierilor suferinzi trebuie să li se asigure asistența medicală și îngrijiri corespunzătoare, fără nicio discriminare.

Prizonierii de război trebuie să fie protejați tot timpul contra oricăror acte de violență sau de intimidare, contra insultelor și curiozităților publice. Măsurile de represalii contra prizonierilor de război sunt interzise.

Puterea deținătoare de prizonieri de război va suporta gratuit întreținerea lor. Încălcarea regulilor privind regimul prizonierilor de război, pe toată perioada captivității, va atrage răspunderea statului



deținător și a persoanelor care au comis infracțiuni (crime de război, crime împotriva umanității). Orice faptă ilicită din partea puterii deținătoare, care ar cauza moartea sau ar pune în pericol grav sănătatea unui prizonier de război, va fi considerată ca o gravă încălcare a Convenției (a III-a) de la Geneva din 12 august 1949 privind tratamentul prizonierilor de război.

După ce au fost capturați, prizonierii de război trebuie să fie evacuați cu rapiditate în tabere situate departe de zona de luptă, pentru a fi în afară de orice pericol.

Prizonierii de război pot fi folosiți la muncă numai în activități care nu au caracter militar, statul deținător având obligația de a le asigura condiții de protecția muncii, egale cu cele ale cetățenilor statului captor. Prizonierul de război nu va fi trimis sau reținut într-o zonă cu acțiuni armate, expus focului din zona de luptă, să fie folosit ca scut uman.

Prizonierii de război sunt supuși legilor, regulamentelor și ordinelor în vigoare pentru forțele armate ale puterii deținătoare. Ei vor putea fi judecați și condamnați pentru faptele lor penale de către tribunalele militare, cu asigurarea tuturor garanțiilor procesuale stipulate în instrumentele juridictionale internaționale.

Răspunderea pentru menținerea disciplinei în taberele cu prizonieri de război revine unui ofițer din armata puterii deținătoare, printr-o colaborare administrativă cu ofițerul care are cel mai mare grad din corpul prizonierilor, *în calitatea de reprezentant al acestora*.

Evadarea se va pedepsi disciplinar, nu penal.

După terminarea ostilităților, prizonierii de război vor fi eliberați și repatriați fără întârziere, cu excepția celor urmăriți sau condamnați penal, care vor fi reținuți până la expirarea pedepsei, despre această situație juridică notificându-se autorităților statului de reședință al persoanei în cauză.

Ideea fundamentală a sistemului juridico-administrativ de protecție a prizonierilor de război, consacrată prin Convenția din 12 august 1949 și reiterată prin Protocolul I din 1977, este aceea că prizonieratul nu reprezintă o acțiune represivă, ci o măsură de precauție față de combatantul inamic dezarmat, care se află sub autoritatea sa și statul captor răspunde de tratamentul persoanelor

captive. Această idee este relevată în articolul 12 din Convenție: „Prizonierii de război trebuie să fie tratați tot timpul cu omenie”. Convenția a fost inspirată de „Declarația universală a drepturilor omului – 1948”, a încorporat în norme juridice o serie de principii enunțate în acest document important elaborat în sistemul juridic al ONU. Convenția reglementează că viața prizonierilor trebuie garantată, iar persoana și demnitatea lor trebuie să fie respectate. Se interzice supunerea prizonierilor la torturi, pedepse crude și degradante, la experiențe medicale care pot afecta starea sănătății lor. Acelora care sunt suferinzi trebuie să li se asigure asistență și îngrijire, fără nicio discriminare de rasă, naționalitate, religie, opinie politică etc. Convenția stipulează obligația statelor de a participa la atenuarea suferințelor prizonierilor, să nu expună prizonierii unor violențe și insulte din partea populației locale, să protejeze prizonierii de acte grave (represalii de război, mutilări fizice, experiențe medicale). Femeile au un statut special de protecție juridică în taberele cu prizonieri.

Convenția de la Geneva a transformat în norme o serie de principii umanitare. Astfel, convenția dispune că viața prizonierilor trebuie să fie cruțată, iar persoana și demnitatea lor, respectate și protejate. Se interzice supunerea prizonierilor la torturi, pedepse crude și degradante, la experiențe medicale nereclamate de starea sănătății lor. Acelora care sunt suferinzi trebuie să li se asigure asistență și îngrijire fără nicio discriminare de rasă, naționalitate, religie, opinie politică etc.

Diferențierea de tratament nu este licită decât dacă se bazează pe grad (militar), stare de sănătate (psihică sau fizică), aptitudini profesionale sau sex. Convenția impune statelor obligația de a contribui la atenuarea suferințelor cauzate de război, precum și pe aceea de a nu expune prizonierii unor violențe (insulte) din partea populației locale și la represalii de război.

Referitor la răspunderea statului captor față de prizonieri, Convenția prevede ca puterea deținătoare este responsabilă de tratamentul ce se aplică prizonierilor, și că orice faptă ilicită din partea puterii deținătoare, antrenând moartea sau punând în pericol grav sănătatea prizonierilor, este interzisă și va fi considerată infracțiune gravă la Convenție.



Această lucrare a fost posibilă prin sprijinul financiar oferit prin Programul Operațional Sectorial Dezvoltarea Resurselor Umane 2007-2013, cofinanțat prin Fondul Social European, în cadrul proiectului POSDRU/159/1.5/S/138822, cu titlul „Rețea Transnațională de Management Integrat al Cercetării Doctorale și Postdoctorale Inteligente în Domeniile „Științe Militare”, „Securitate și Informații” și „Ordine Publică și Siguranță Națională” – Program de Formare Continuă a Cercetătorilor de Elită – „SmartSPODAS”.”

NOTE:

1 *Carta ONU*, art. 76.

2 A se vedea R. Miga-Beșteliu, *Drept internațional. Introducere în dreptul internațional public*, Editura All-Beck, București, 1998, pp. 177-184, S. Scăunaș, *Dreptul internațional al drepturilor*, pp. 42-43.

3 <http://conventions.coe.int/Treaty/EN/Treaties/PDF/Romanian/082-Romanian.pdf>, accesat la 18 iulie 2015, ora 18.00.

BIBLIOGRAFIE

Carta Națiunilor Unite, semnată la San Francisco, la 26 iunie 1945, http://www.onuinfo.ro/documente_fundamentale/carta_natiunilor_unite

Convenția (I) pentru îmbunătățirea sorții răniților și bolnavilor din forțele armate în campanie, încheiată la Geneva, la 12 august 1949,

ratificată prin Decretul Marii Adunări Naționale nr. 183/1954, publicată în Buletinul Oficial nr. 25/1954.

Convenția (III) cu privire la tratamentul prizonierilor de război, încheiată la Geneva, la 12 august 1949, ratificată prin Decretul Marii Adunări Naționale nr. 183/1954, publicată în Buletinul Oficial nr. 25/1954.

Convenția (IV) cu privire la protecția persoanelor civile în timp de război, încheiată la Geneva la 12 august 1949, ratificată prin Decretul Marii Adunări Naționale nr. 183 /1954, publicată în Buletinul Oficial nr. 25/1954.

Iordache Constantin, *Drept Operațional*, Editura UNAp, București, 2003.

Krammer Arnold, *Prisoners of War: A Reference Handbook*, Contemporary Military, Strategic, and Security Issues, Praeger Security International Reference, 2007.

Mureșan M., Văduva Gh., *Războiul viitorului, Viitorul războiului*, Editura Universității Naționale de Apărare „Carol I”, București, 2004.

Repez Filofteia, Postolache Mihaela, Todor Cătălina, *The European and National Dimension of the Actual Migration. Legislative and Security Aspects*, Contemporary Readings în Law and Social Justice, 1/2014.



REPERE ISTORICE IMPORTANTE ÎN EVOLUȚIA DIPLOMAȚIEI

IMPORTANT HISTORIC LANDMARKS IN THE EVOLUTION OF DIPLOMACY

Cpt.drd. Roxana-Maria TOMA*

Diplomația este o artă ce exprimă capacitatea statelor de a se impune pe scena internațională. Istoria diplomației este fascinantă și plină de întrebări și răspunsuri. Încă din cele mai vechi timpuri, diplomația a fost o parte integrantă a statelor. Conceptele diplomatice s-au dezvoltat de-a lungul istoriei. În îndelungata sa istorie, diplomația a cunoscut momente de apogeu, pacea, și de declin, războiul. Statele cele mai dezvoltate au avut nevoie de o diplomație puternică, de aceea au organizat-o în mod eficient. Scopul principal al diplomației este promovarea crezurilor și valorilor politice ale unui stat. Evoluția diplomatică se leagă de istoria politică a lumii.

Diplomacy is an art that expresses the ability of states to impose themselves on the international stage. The history of diplomacy is fascinating and full of questions and answers. Since ancient times diplomacy has been an integral part of the states. Diplomatic concepts have been developed throughout history. Throughout its long history diplomacy has seen times of peak, in peace, but also declines in the war. The most developed states needed strong diplomacy, therefore they organized it effectively. The main purpose of diplomacy is to promote the political beliefs and values of a state. The diplomatic evolution is interconnected to the political history of the world.

Cuvinte-cheie: diplomație; imunitate; școli diplomatice; drept internațional.

Keywords: diplomacy; imunity; diplomatic schools; international law.

Începuturile activității diplomatice sunt strâns legate de dezvoltarea relațiilor dintre state, fenomen istoric prezent încă la popoarele orientului antic¹. Mărturii semnificative, în acest sens, găsim în documentele aflate în arhiva de la El-Amarna, ce cuprind 360 de tăblițe de lut și care expun corespondența diplomatică a faraonilor Amenhotep III și Amenhotep IV cu principii străini supuși lor (secolul al XV-lea – al XIV-lea î.H.).²

La fel de semnificative sunt și mențiunile despre solii egipteni care aveau importante misiuni în țările din Asia, așa cum rezultă din „Povețele lui Ahtoi” și din „Povestirea egipteanului Sinuhet”.

Tot în această ordine de idei poate fi menționată activitatea diplomatică a regilor asirieni, precum și cea a potențailor imperiului indian Maurya și ai statului Kusan. Aceștia din urmă au ajuns și în imperiul roman, fapt amintit de către împăratul Augustus în testamentul său politic și de către geograful Strabon.

Împărații Chinei, îndeosebi cei din dinastia Han, au desfășurat o intensă activitate diplomatică manifestată prin schimburi de soli cu regii Iranului, cu cei din Asia Mijlocie, precum și cu stăpânitorii insulelor japoneze.

În Grecia, primele mențiuni privind diplomația întâlnim în epoca poemelor homerice. Astfel, din poemul Iliada rezultă că misiunea diplomatică a vechilor ahei era alcătuită din doi-trei soli, care trebuiau să vorbească pe rând în fața unei adunări, fiecare dintre ei având posibilitatea să explice lucrurile mai bine ca celălalt și să se completeze. Cu timpul, însă, nu s-a mai practicat această metodă și s-a trimis un singur sol.³

Alegerea membrilor misiunii avea loc dintre persoanele mai în vârstă și cu reputație de respectabilitate și înțelepciune. Aceștia primeau la plecare scrisori de împuternicire de la Adunarea cetățenilor, iar la întoarcere trebuiau să raporteze asupra felului în care a decurs misiunea.

Trebuie subliniat faptul că, la perioada la care ne referim, imunitatea ca principiu de drept nu

*Colegiul Național de Apărare
e-mail: rocsy_to@yahoo.com



se configurase încă, solii fiind însă apărați de o sancțiune divină, întemeiată pe un rit religios, prin care erau puși sub protecția zeilor, a lui Hermes, zeul negustorilor și călătorilor, în general, și a lui Zeus însuși⁴.

De asemenea, la greci găsim conturată o instituție a consulatului. Consulul numit *proxenos* (protector, gazdă) funcționa în cetatea în care avea reședința, era numit potrivit unui anumit protocol și avea misiunea să apere interesele cetății de care fusese numit.⁵

Tratatul de alianță încheiat în secolul al VI-lea î.H., între eleni și hereeni, poate fi considerat cel mai vechi document diplomatic european; alături de acesta pot fi amintite și tratatele de alianță între Macedonia și Colchida (secolul al IV-lea î.H.), precum și cele între Sparta și Atena (421 î.H.), care a pus capăt războiului peloponesiac.

În Roma antică, ambasadorii (*nunții, oratores*) ocupau un loc important în viața publică. Ei erau desemnați de Senat, care le înmâna scrisori de acreditare și instrucțiuni. Ambasadorii aveau rang de senatori, erau aleși dintre cei mai de seamă cavaleri, iar la întoarcerea lor din misiune trebuiau să raporteze Senatului asupra tratatelor purtate, pentru a se vota aprobarea lor. Erau însoțiți, în multe din drumurile lor, de 10-12 persoane, o suită destul de importantă; uneori, vasul pe care călătoreau era însoțit de corăbii de război, gest prin care Roma dorea să sublinieze puterea și prestigiul trimisului său.⁶

Imunitățile acordate ambasadorilor se extindeau și asupra colaboratorilor lor, dar nu și asupra corespondenței. Membrii unei misiuni străine, care încălcau legea, erau trimiși sub pază în țara lor, pentru a fi judecați de propriile autorități.

Pentru respectarea tratatelor și pentru stabilirea unor termene fixe în încheierea unor tratative se folosea drept garanție practica primirii de ostatici.

În perioada imperială, instituțiile diplomatice sunt modificate; procedura de numire a ambasadorilor este schimbată, în locul senatului, aceștia sunt numiți acum de către împărat, care are pentru toată activitatea diplomatică o cancelarie special numită.

La progresul diplomației, o contribuție importantă o aduce Imperiul bizantin (până în secolul al VI-lea) prin crearea unui departament destinat afacerilor externe și prin pregătirea diplomaților de profesie pentru serviciile de ambasadori la curțile străine.⁷

Republicile italiene, la rândul lor, vor aduce o contribuție însemnată la dezvoltarea relațiilor diplomatice. Aceste republici, pentru a-și menține independența au fost mereu nevoite să-și întărească sistemul de alianțe.⁸

O poziție importantă în Europa medievală a ocupat-o Veneția, una dintre cele mai puternice state ale timpului, care dispunea de un sistem diplomatic bine organizat. Este de subliniat faptul că, în arhivele Veneției, au fost păstrate documente privind raporturile diplomatice între anii 883 și 1797, deci pe un răstimp de peste 900 de ani.

Deși, la 1453, Papa a avut un reprezentant permanent la Bizanț, numit Apocrisarius, iar episcopul de Ravenna un reprezentant cu sediul la Roma, se pare că cel dintâi reprezentant diplomatic permanent a fost Nicodim de Pontremoli, pe care Francesco de Sforza l-a trimis, în 1446, la Florența; în 1450, florentinii aveau și ei un ambasador permanent la Milano. La Neapole, ducele Milanului avea o reprezentanță permanentă din 1455, iar Veneția din 1457.

La început, solii aveau numele de „oratori rezidenți”. Termenul „ambasador” a fost folosit pentru prima dată în opera lui Caius Iulius Caesar, „De Bello Gallico”, și a devenit uzual la mijlocul secolului al XVI-lea, când împăratul Carol Quintul a stabilit că poate fi acordat numai reprezentanților „capetelor încoronate” și ai Republicii venețiene, el neputând desemna pe trimișii altor republici sau orașe libere.

În secolul al XVI-lea, ambasadorul trebuia să fie permanent în preajma suveranului țării, unde era acreditat și să informeze despre cele observate, pe suveranul său.⁹

O problemă care a generat dispute a fost aceea a precedenței. Papa Iuliu al II-lea a alcătuit, în 1504, un tabel al precedenței, în cadrul căruia, împăratul figura pe locul I, urmat de regii Franței, Spaniei etc. Pe locul al VII-lea era regele Angliei, după cel al Portugaliei, dar nu înaintea celui al Siciliei.¹⁰

Odată cu declinul autorității papale și cu modificarea raportului de forțe dintre puteri, clasificarea menționată mai sus a generat obiecții. Problema precedenței va fi soluționată în 1815, printr-un Regulament al Consiliului de la Viena, care a stabilit patru categorii de reprezentanți diplomatici: ambasadori și legați papali, miniștri plenipotențiali și miniștri rezidenți; de subliniat este faptul că precedența a fost stabilită în cadrul



celor patru categorii, în funcție de data prezentării scrisorilor de acreditare.

Dacă secolul al XVI-lea fusese dominat de școala diplomatică italiană, secolul al XVII-lea și în bună măsură cel următor sunt dominate de metodele pe care le introduce în diplomatie școala franceză. În acest sens, este de notat că Richelieu este primul care a ajuns la convingerea că arta tratativilor trebuie să constituie o activitate permanentă. El a instituit principiul certitudinii, care implică încheierea tratatelor prin acorduri foarte precis redactate, și a subliniat necesitatea ca politica și controlul activității ambasadurilor să fie făcută de un singur minister, aceasta, pentru ca tratatele încheiate să poată fi materializate.

Evoluția spre instituționalizarea diplomatiei va cunoaște noi dimensiuni în secolul al XIX-lea, diplomatul devenind un funcționar cu o profesie specifică, având un rol important în desfășurarea negocierilor dintre state, purtate nu atât între șefii de stat, cât prin intermediul ambasadurilor și a altor diplomați¹¹.

Secolul al XX-lea aduce noi aspecte calitative în domeniul diplomatiei. Profesia de diplomat presupune un câmp larg de cunoștințe, iar numărul statelor participante la această activitate este în creștere; de asemenea sporește rolul țărilor mici și mijlocii în viața internațională¹².

Se afirmă tot mai mult diplomația bilaterală, dar și cea multilaterală, îndeosebi prin sporirea numărului organizațiilor internaționale. Are loc dezvoltarea „diplomației la nivel înalt”, desfășurată de către șefii de state și de guverne și o „diplomație ad-hoc”, aceasta cuprinzând, îndeosebi, trimișii intineranți și misiunile speciale.

Pe teritoriul țării noastre, diplomația are o vechime de peste două mii de ani. Relațiile dintre coloniile grecești și autohtoni au fost reglementate printr-o serie de tratative, care sunt consemnate de către istoricul Herodot și de alte izvoare contemporane lui.

Diodor din Sicilia ne relatează despre tactica folosită de Dromichates pentru a face pace cu Lysimah, suveranul Macedoniei. La rândul său, Strabon vorbește despre înțelepciunea lui Burebista, care l-a sprijinit pe Pompeius împotriva lui Iulius Caesar, având drept scop păstrarea integrității statului său¹³.

Dio Cassius va sublinia calitățile excepționale de diplomat ale lui Decebal. Din diferite izvoare

rezultă că statul geto-dac dispunea de o diplomatie corespunzătoare instituțiilor similare din epoca greco-romană.

Formațiunile statale feudale românești din Transilvania secolului al X-lea întrețineau relații politice cu statul morav, cu țaratul bulgar și cu Imperiul bizantin. Tot în acest secol, feudalii dobrogeni, răzvrătindu-se pentru a obține protecția marelui cneaz al Kievului, Vladimir, au determinat pe reprezentanții Imperiului bizantin să ducă tratative cu ei.

Politica externă în statele feudale românești era concentrată în mâinile domnului, care avea dreptul de război și de pace și de a încheia alianțe¹⁴. În activitatea diplomatică desfășurată, un rol important l-a avut tradiția bizantină, cu principala sa formă, solia. Mai târziu au fost înființate reprezentanțe permanente pe lângă Poartă (*capuchehaie*) și în anumite intervale de timp la Veneția.

Se consideră că „Învățăturile lui Neagoe Basarab către fiul său Teodosie” (1521) reprezintă un document de seamă, care atestă existența unei veritabile școli diplomatice românești.

Statele feudale românești aveau cancelarii conduse de către logofeți; aceștia coordonau munca, angajau și îi formau pe dieci, țineau corespondența externă și păstrau sigiliul.

Postelnicul avea atribuții referitoare la curte, personal și protocol. Odată cu secolul al XVII-lea, aparatul diplomatic se amplifică, informații importante în acest sens găsim atât în letopisețe, cât și în „Descrierea Moldovei” a lui Dimitrie Cantemir.

În contextul rezistenței țărilor române împotriva turcilor (secolele XVII - XVIII) se remarcă politica externă complexă și amplă desfășurată în timpul domniilor lui Vasile Lupu, Șerban Cantacuzino și Constantin Brâncoveanu.

Tot în această ordine de idei este de menționat faptul că, în 1643, Transilvania a încheiat o alianță cu Franța și a luat parte la războiul de 30 de ani, precum și la pacea de la Westfalia, ca stat suveran.¹⁵

Opera istorică și activitatea diplomatică a lui Dimitrie Cantemir și Șerban Cantacuzino fac mărturie despre „capitulațiile otomane” care ofereau un statut special țărilor române și limitau amestecul Turciei în treburile lor interne. Este de notat faptul că aceste capitulații au fost invocate la negocierile pentru tratatul de la Kuciuk-Kainargi (1774)¹⁶.



În istoria diplomației de la noi se înscrie și contribuția domnilor fanarioți, instalați în Moldova, în 1711 și în Țara Românească, în 1716, care au avut un rol important în politica externă turcească, în încheierea unor tratate de pace, cum a fost cel de la Passarowitz din 1718¹⁷.

Anul 1848 inaugurează noi dimensiuni privind activitatea diplomatică, aceasta fiind orientată spre înfăptuirea unității naționale și independenței poporului român.

Constituirea statului național român a determinat noi forme organizatorice în domeniul diplomației. Astfel, capuchehaia de la Constantinopol va deveni agent diplomatic, iar la Paris (1860) și la Belgrad (1863) vor fi instituite reprezentanțe diplomatice.

Reperle diplomației românești moderne sunt marcate de o intensă activitate diplomatică ce a avut drept scop realizarea intereselor legitime de independență și autodeterminare a tuturor românilor.

Caracteristicile diplomației – definiție și principalele trăsături

În decursul timpurilor, diplomația ca disciplină și profesiune distinctă s-a configurat treptat, fiind strâns legată de eforturile statelor de a reglementa litigiile și conflictele dintre ele, pe calea tratatelor și de a întreține și dezvolta relații pașnice¹⁸.

Etimologic, cuvântul „diplomație” vine de la grecescul *diploô* = dublez și desemna acțiunea de a redacta actele oficiale sau diplomele în două exemplare, dintre care unul era dat ca scrisoare de împuternicire sau recomandare trimișilor, iar celălalt se păstra în arhivă; purtătorul unui asemenea act a fost numit diplomat, iar activitatea desfășurată de el, diplomație¹⁹.

Termenul „diplomație” a fost utilizat în limba engleză încă din 1645, însă folosirea lui în sensul actual este datată în 1787²⁰. Este de subliniat faptul că termenul de „diplomat” a intrat în uzul general, îndeosebi, la sfârșitul secolului al XVIII-lea.

În limba română, termenul de „diplomație” în sensul de document (diplomă, hrisov) îl întâlnim în Hronicul româno-moldovlahilor a lui Dimitrie Cantemir, la începutul secolului al XVIII-lea, iar ca termen de drept internațional se conturează la finele secolului al XIX-lea²¹.

Termenii utilizați astăzi sunt adoptați în perioada premergătoare revoluției de la 1848 și pot fi întâlniți în *Vocabularul francezo-românesc*, publicat în București în anii 1840-1841 de către Aaron Florian, G. Hill și Petrache Poenaru.

Diplomația, privită ca activitate permanentă, a căpătat realitate odată cu înființarea primelor misiuni permanente, moment în care se poate vorbi și despre delimitarea profesiei de diplomat față de alte tipuri de activitate.

Astăzi, termenul de „diplomație” este utilizat în mai multe sensuri, dintre care menționez: desemnează politica externă a unui stat fie în mod generic (diplomație română, engleză etc.), fie cu privire la o regiune geografică, la o epocă (diplomația tradițională sau modernă), fie la metodă (diplomația războiului); sensul care este folosit, în mod preponderent, este acela care denumește funcțiile îndeplinite de un diplomat, respectiv activitatea desfășurată de el.

Au fost formulate mai multe definiții pentru diplomație. Astfel, Charles de Martens consideră că diplomația este o știință a relațiilor internaționale. În Ghidul diplomatic din 1866, el va scrie că diplomația este „știința relațiilor externe sau afacerilor externe ale statelor, sau, într-un sens mai restrâns, știința sau arta negocierilor”²².

O altă definiție se referă la sensul original al cuvântului și o găsim la Guillaume de Garden, care spune că diplomația este „știința raporturilor și a intereselor respective ale statelor sau arta de a concilia interesele popoarelor între ele; într-un sens mai restrâns, știința sau arta negocierilor...”²³. În literatura juridică de la noi, mai recentă, se arată că: „Diplomația este profesia diplomatului, a celui care se pricepe să reglementeze, altfel decât cu forța, diferendele dintre state. Diplomatul deține profesia de a concilia interesele divergente ale statelor aplicând regulile, tradițiile și uzanțele legate de relațiile dintre state”²⁴.

Tot în seria acestor definiții menționez: „Diplomația este arta de a reprezenta guvernul și interesele țării pe lângă guvernele din țările străine; de a veghea pentru ca drepturile, interesele, demnitatea patriei să nu fie nesocotite în afară; de a administra treburile internaționale și, fie să conducă, fie să urmărească, conform instrucțiunilor primite, negocierile politice.”²⁵

Deși definițiile date se referă la aspecte importante, acestea nu pot acoperi întreaga complexitate a realității fenomenului diplomației.

Având în vedere cele arătate mai sus, se pot configura o serie de trăsături de bază ale diplomației, și anume: diplomația reprezintă o categorie politico-juridică având ca obiect relațiile dintre state, dintre state și organizațiile internaționale, dintre grupuri de state, care fac parte din diferite alianțe; diplomația



se individualizează prin concept, metodă și finalitate urmărită; ea se realizează prin acțiunea unor organe de stat cu atribuții în domeniul politicii externe și prin mijloace proprii (reprezentarea permanentă a statelor, tratative, participarea la conferințe și organizații internaționale etc.).

Sub aspectul metodei, diplomația este opusă politicii de forță, fiind îndreptată spre soluționarea pașnică a conflictelor. Ea se bazează pe dreptul internațional, având în vedere și voința statelor, dar nu se confundă cu aceasta din urmă; de asemenea, ea are un caracter dinamic, presupunând flexibilitate în căutarea unor soluții reciproc acceptabile.

Diplomația a fost de-a lungul timpului o îmbinare între practică și teorie. Deși școlile diplomatice au apărut mai târziu, diplomația și-a demonstrat calitățile de artă, o metaforă ce dă nuanță politicii interne.

Această lucrare a fost posibilă prin sprijinul financiar oferit prin Programul Operațional Sectorial Dezvoltarea Resurselor Umane 2007-2013, cofinanțat prin Fondul Social European, în cadrul proiectului POSDRU/159/1.5/S/138822, cu titlul „Rețea Transnațională de Management Integrat al Cercetării Doctorale și Postdoctorale Inteligente în Domeniile „Științe Militare”, „Securitate și Informații” și „Ordine Publică și Siguranță Națională” – Program de Formare Continuă a Cercetătorilor de Elită – „SmartSPODAS”.”

NOTE:

- 1 Grigore Geamănu, *Drept internațional public*, vol. II, Editura Didactică și Pedagogică, București, 1983.
- 2 Roxana-Maria Toma, *Misiunile diplomatice și problematica lor*, Editura Universității Naționale de Apărare „Carol I”, București, 2014, p. 9.
- 3 Roxana-Maria Toma, *Misiunile diplomatice și problematica lor*, Editura Universității Naționale de Apărare „Carol I”, București, 2014, p. 11.
- 4 Roxana-Maria Toma, *op.cit.*, p. 10.
- 5 *Ibidem*.
- 6 M. Malița, *Diplomația. Școli și Instituții*, ediția a II-a revăzută și adăugită, Editura Didactică și Pedagogică, București, 1975, p. 79.
- 7 Roxana-Maria Toma, *op. cit.*, pp. 11-12.
- 8 *Ibidem*.
- 9 M. Malița, *op.cit.*, pp. 80-81.
- 10 *Ibidem*.
- 11 Roxana-Maria Toma, *op.cit.*, pp. 12-13.
- 12 *Ibidem*.
- 13 V. Căndea, D.C. Giurescu, M. Malița, *Pagini din trecutul diplomației românești*, Editura Politică, București, 1966.
- 14 Dan Berindei, *Din începuturile diplomației românești moderne*, Editura Politică, București, 1965, p. 75.
- 15 Dan Berindei, *op. cit.*, pp. 76-78.
- 16 *Ibidem*.
- 17 Dan Berindei, *op.cit.*, pp. 76-78.
- 18 Roxana-Maria Toma, *op.cit.*, p. 14.

19 I. M. Anghel, *Dreptul diplomatic*, Editura Științifică și Enciclopedică, București, 1984, p. 9.

20 R.P. Barston, *Modern Diplomacy*, Second Edition, Longman, London and New York, 1998.

21 Mircea Malița, *op.cit.*, p. 34.

22 *Le guide diplomatique*, ed. V, Vol. I, Leipzig, 1866, p. 2.

23 Guillaume De Garden, *Traité complet de diplomatie: Ou, Theorie generale Des Relations Exterieurs Des Pussances de L'Europa, D'apres Les Celebres Autoriter*, Vol. 3, Editor Biblio Bazaar, 2010, p. 67.

24 Adrian Năstase, *Drept diplomatic și consular*, Editura Fundației România de Măine, București, 2006, p. 18.

25 P. Pradier-Fodere, *Cours de droit diplomatique*, vol. I, Editura II, Paris, 1889, p. 2.

BIBLIOGRAFIE

Anghel I. M., *Dreptul diplomatic*, vol. I, II, Editura Științifică și Enciclopedică, București, 1984.

Barston R.P., *Modern Diplomacy*, Second Edition, Longman, London and New York, 1998.

Berindei D., *Din începuturile diplomației românești moderne*, Editura Politică, București, 1965.

Căndea V., Giurescu D.C., Malița M., *Pagini din trecutul diplomației românești*, Editura Politică, București, 1966.

Duculescu Victor, *Ipostaze ale diplomației*, București, 1986.

Duculescu Victor, *Diplomația secretă*, Casa Europeană, București, 1992.

Fodere Pradier P., *Cours de droit diplomatique*, vol. I, Editura II, Paris, 1889.

Frunzeti Teodor, *Diplomația Apărării*, Editura Universității Naționale de Apărare „Carol I” București, 2011.

Geamănu Grigore, *Drept internațional public*, Editura Didactică și Pedagogică, București, 1983.

Garden de Guillaume, *Traité complet de diplomatie: Ou, Theorie generale Des Relations Exterieurs Des Pussances de L'Europa, D'apres Les Celebres Autoriter*, vol. 3, Editor Biblio Bazaar, 2010.

Grotius Hugo, *Despre dreptul războiului și al păcii*, Editura Științifică, București, 1968.

Malița M., *Diplomația. Școli și Instituții*, ediția a II-a revăzută și adăugită, Editura Didactică și Pedagogică, București, 1975.

Năstase Adrian, *Drept diplomatic și consular*, Editura Fundației România de Măine, București, 2006.

Toma Maria-Roxana, *Misiunile diplomatice și problematica lor*, Editura Universității Naționale de Apărare „Carol I”, București, 2014.



IMPACTUL GLOBALIZĂRII ASUPRA SISTEMULUI INTERNAȚIONAL DE SECURITATE

THE IMPACT OF GLOBALIZATION ON THE INTERNATIONAL SECURITY SYSTEM

Subcomisar de poliție Adrian CASIAN*

Avându-și originea în formele de cooperare economice și financiare, globalizarea s-a extins rapid cuprinzând realitățile politice, sociale și culturale ale lumii. Scăpată de barierele bipolarității în interiorul cărora deciziile referitoare la pace și stabilitate erau adoptate în funcție de interesele celor doi actori majori ai săi (SUA și URSS), globalizarea a creat un mediu de securitate total deosebit de cel anterior. Se poate discuta despre percepția unei stări de haos la nivel global, cu evoluții neliniare în cele mai neașteptate locuri, mai profunde, pe care lumea nu le-a mai perceput la această scară.

Having the origin in the forms of economic and financial cooperation, globalization has rapidly expanded, comprising political, social, and cultural world. Avoiding the barriers of the bipolarity within which decisions on peace and stability were adopted based on the interests of its two major actors (USA and RUSSIA), globalization has created a security environment which is quite different from the previous one. One can discuss the perception of chaos globally, with non-linear developments in the most unexpected places, deeper than the world has ever seen.

Cuvinte-cheie: globalizare; mediu de securitate; putere economică; evoluții neliniare.

Keywords: globalization; security environment; economic power; non-linear developments.

Aspecte privind impactul globalizării asupra mediului de securitate

Lumea oferă o imagine contradictorie, în permanentă schimbare. Alături de zone puternic dezvoltate și prospere din punct de vedere economic, caracterizate prin stabilitate, democrație, respect față de valorile umane și tendințe de integrare, sunt vizibile vaste regiuni sărace, instabile și nesigure, aflate în pragul dezintegrării, locul predilect pentru apariția și afirmarea dictaturilor, formarea și pregătirea grupărilor și a structurilor teroriste și criminale ce iradiază stări de destabilizare, nesiguranță și incertitudine.

Globalizarea favorizează atât competiția acerbă pentru putere, lupta pentru resurse, căi de comunicații și piețe de desfacere, presiunea politică, violența, criminalitatea, cât și progresele remarcabile în domeniul economic, cultural și social, accesul neîngrădit la informații, evoluția sistemelor

de arme și proliferarea fără egal a amenințărilor și provocărilor tot mai greu de prevăzut și controlat. „Alături de entitățile statale tradiționale, au apărut structuri nonstatale, cu dimensionare multinațională și transnațională, paralele, care nu se încadrează în normele și principiile de organizare și funcționare statuate de-a lungul istoriei”¹. În același timp au proliferat organizații subterane de tipul mafilor, asociații ale crimei organizate, carteluri ale drogurilor, traficului cu persoane, substanțe periculoase și materiale radioactive.

Globalizarea produce efecte de natură economică, politică, socială (demografică, religioasă, culturală), militară și ecologică. Acestea induc riscuri și beneficii pentru mediul de securitate. Cel mai mare impact asupra mediului de securitate se pare că îl au dimensiunea economică și cea culturală, întrucât potrivit ONU, dezvoltarea economică și socială, precum și respectarea drepturilor omului constituie elementele esențiale.

Se pot lua în calcul *trei elemente esențiale care definesc foarte bine raportul dintre globalizare*

*Inspectoratul General al Poliției de Frontieră
e-mail: casian.adrian@yahoo.com



și mediul de securitate sau mai concret spus definesc impactul globalizării asupra mediului de securitate: concentrarea extremă a progresului tehnic și tehnologic în țările dezvoltate, ca sursă principală a creșterii lor economice; vulnerabilitatea macroeconomică ridicată a țărilor în curs de dezvoltare la șocurile externe; contrastul dintre gradul înalt de mobilitate a capitalului și mobilitatea internațională a muncii, în special forța de muncă necalificată. Pe de altă parte, asistăm, însă, la globalizarea vulnerabilităților, riscurilor, amenințărilor, pericolelor și agresiunilor ai căror vectori purtători nu mai sunt doar actorii statali, ci și grupuri sau chiar indivizi organizați în rețele internaționale extrem de dificil de controlat, care pot fi prezenți și pot lovi oriunde pe mapamond. Comunitatea internațională nu mai este, astfel, confruntată cu crize având un grad ridicat de predictibilitate și, prin urmare, gestionabile, cu necesitatea de a identifica noi soluții de abordare eficiente a noilor provocări.

Percepția diferită a amenințărilor și a riscurilor asupra securității a generat aprinse polemici privind principiile și modul de acțiune pentru asigurarea securității, cu referire specială la rolul ONU, principiile intervenției umanitare și cel al loviturii preventive, gradul de folosire a forței, legitimitatea și moralitatea intervențiilor. Pentru prima dată, după multe secole, rolul statului ca actor al mediului internațional este concurat în modelarea securității globale.

Dezetatizarea economiei și finanțelor ca oportunitate pentru revigorarea post-Război Rece a globalizării și ca soluție pentru multe probleme ale lumii s-a extrapolat rapid către domeniul social și politic. Astfel, că *dinamismul interdependențelor globale, care constituie în esență fundamentul securității*, a început să fie tot mai evident marcat de actori nonstatali aflați în competiție cu statul: alianțele și organizațiile internaționale care, cu cât devin mai largi, cu atât mai vizibil sunt ostatece ale diversității intereselor membrilor lor (NATO și UE nu fac excepție), societatea civilă în diversele ei forme de organizare și organizațiile teroriste (inclusiv Al-Qaeda), care și-au depășit cadrul sponsorizărilor inițiale ce puteau fi identificate².

Toate organizațiile internaționale, globale, continentale și regionale, fără excepție, sunt constituite și funcționează pentru a apăra statul. Carta ONU, de exemplu, garantează preeminența

rolului statului în relațiile internaționale. Tratatul de la Washington își asumă responsabilitatea apărării statului – membru al NATO – împotriva unor atacuri armate din partea altor state. Dar ONU nu a putut salva statul URSS de la dispariție, nici NATO nu are instrumente pentru gestionarea proceselor ce se petrec în statele membre.

Nicio instituție statală ori multistatală de astăzi nu este pregătită și structurată pentru a fi eficientă în gestionarea unor fenomene atât de actuale precum: progresiva ciocnire între valorile civilizaționale; diferențele mari la nivel global în calitatea vieții; insuficiența resurselor vitale precum cele energetice, iar la un orizont nu prea îndepărtat, apa și alimentele, gravele probleme de mediu, accentuarea migrației etc. Toate acestea generează riscuri noi, complexe și multidimensionale, pentru a căror gestionare statele, chiar și cele mai puternice, sunt depășite, iar organizațiile internaționale nu dispun de mecanisme eficiente. De aceea, mediul de securitate este dependent mai mult decât oricând de ineficiența acelor acțiuni și măsuri inițiate de stat și organizații internaționale, mai curând pentru a reda măreția de altădată a statului în competiția sa cu actorii nonstatali a căror influență politică este în creștere, decât să se constituie în soluții. Acest lucru se observă cel mai bine în relațiile de putere la nivel global sau chiar a puterii în general, ca realitate politică continuă a lumii, ca șansă a unui actor politic de a-și impune voința sa altui actor politic.

Nu putem să nu observăm că în regiunile sărace cu demografie ridicată și cu degradarea rapidă a mediului, globalizarea produce și efecte negative, în sensul că exacerbează sărăcia în regiunile respective. De asemenea, tensiunile sociale ce amenință stabilitatea politică și socială a comunității au rădăcini tot în globalizare. Pot apărea conflicte alimentate de traficul global de armament. Au apărut companii militare și armate mercenare care își oferă serviciile unor guverne și corporații, care pun în pericol securitatea umană.

Globalizarea este cea care reduce capacitatea statelor de a menține monopolul asupra informației și folosirii forței, accentuează permeabilitatea granițelor și permite actorilor nonstatali să acumuleze necontrolat capital. Timp de secole puterea s-a identificat cu forța, iar demonstrația supremă a puterii a constituit-o războiul, ori folosirea violenței armate. Este testul pe care l-au



susținut marile puteri ale lumii întotdeauna pentru a-și atinge rapid obiective și a se afirma. La acest test se recurge și astăzi, se va ajunge și mâine. Dar globalizarea reamintește că spectrul puterii este mult mai larg, iar la forța covârșitoare se răspunde cu asimetrii care o pun în situații delicate. Acest fapt este demonstrat de evoluția bugetelor militare.

Dinamismul fără precedent, creat de globalizare pentru circulația valorilor și informațiilor creează vulnerabilități mijloacelor forței de exercitare a puterii. Unei opinii publice globalizante nu îi poate scăpa folosirea disproporționată a violenței armate ceea ce-i provoacă reacții violente. De asemenea, disproporțiile generează asimetriile, care sunt inepuizabile. Forța rămâne importantă în gestionarea mediului de securitate, dar se folosește în continuarea tradiției războaielor interstatale ale secolului al XX-lea și de aceea lasă loc multor interpretări. Tensiunile sociale ce amenință stabilitatea politică și coeziunea comunității sunt strâns legate de alte forme de insecuritate ce își au rădăcinile în globalizare. Globalizarea conferă noi caracteristici conflictului. Ceea ce alimentează aceste conflicte este traficul global de armament, implicând noi actori politici din diverse părți ale lumii.

Însuși fenomenul globalizării este o cauză a creșterii criminalității transnaționale și a terorismului, deoarece sporește inegalitățile economice, ceea ce determină predispoziția actorilor statali sau nonstatali de a participa în astfel de forme de acțiune criminală. De asemenea, globalizarea a contribuit la intensificarea acestor activități antisociale atât prin accelerarea fluxurilor de oameni, bunuri și informații, cât și prin conferirea unei dimensiuni internaționale corupției.

Cât privește dimensiunea militară a globalizării se poate aprecia că numărul de conflicte intra și interstatale a scăzut, dar conflictele zonale generate preponderent de natură etnico-religioasă vor rămâne caracteristice începutului de secol XXI. Nu este mai puțin adevărat că globalizarea duce la creșterea ritmului în care se desfășoară integrarea dar creează condiții favorabile pentru accentuarea tendințelor de dezintegrare sau fragmentare. Peste tot unde s-a recurs la mijloacele de forță în ultima perioadă (Cecenia, Iugoslavia, Irak și Afganistan), mediul de securitate nu s-a stabilizat pe termen lung, reconfirmând caracterul nelinear al războiului, chiar dacă scopurile imediate ale acțiunilor au fost atinse.

Cea mai clară demonstrație a eficienței componentelor nonviolente la concurență cu cele de forță asupra mediului de securitate o oferă China în contextual globalizării de astăzi. Această țară are o politică pragmatică, lipsită de autocenzura care să-i afecteze interesele ajungând să se impună pe continentul african. Economia chineză se situează în primele trei din lume ceea ce-i permite să fie unul dintre marii investitori din SUA. Este al doilea consumator de petrol al lumii ceea ce o determină să manifeste un dinamism unic în identificarea surselor peste tot în lume și să tempereze inițiativele care i-ar afecta accesul la petrol. Este deținătoarea celei mai mari rezerve bancare în dolari, peste 1.500 de miliarde, ceea ce o face imună la solicitările internaționale de a flexibiliza cursul yuanului și îi oferă greutate în modelarea viitorului dolarului. Este percepută ca o viitoare superputere, concurentă în toate planurile cu toate celelalte mari puteri, fără a-și fi folosit în ultimele decenii puterea militară uriașă și tot mai modernă în vreo confruntare majoră.

Nu trebuie să ne facem iluzii asupra instrumentelor folosite pentru realizarea eficienței în relațiile de putere. Istoria demonstrează că obiective radicale, stabilizatoare, s-au obținut prin mijloace de forță. Dar tot istoria demonstrează că reacțiile s-au produs folosind aceleași instrumente și de aceea mediul de securitate a fost în permanență agitat, haotic.

Cât privește dimensiunea culturală a globalizării se poate constata că în ultimul timp cultura populară a facilitat învățarea limbii engleze, asigurându-se astfel accesul la fluxul global de idei. Nu se poate face abstracție de faptul că în cazul culturilor tradiționale există pericolul extincției, deși cele care au capacitatea de a împrumuta și a adapta influențele străine se comportă mult mai bine în fața derulării acestui proces.

Globalizarea determină creșterea criminalității transnaționale și a terorismului, având în vedere sporirea inegalităților economice. De asemenea, globalizarea duce la intensificarea activităților antisociale generate de creșterea fluxurilor de oameni, bunuri și informații, precum și a corupției.

Globalizarea prezintă trei caracteristici esențiale care influențează domeniul securității, astfel: contracția spațiului; contracția timpului și dispariția granițelor. Datorită acestor caracteristici



ale globalizării, oamenii de pretutindeni pot interrelaționa între ei, având acces la oportunități, dar fiind expuși în același timp la riscuri, pericole și amenințări. Faptul că nu există un control bine definit asupra derulării proceselor globalizării generează elemente de insecuritate la nivelul lumii interconectate. Aceasta ne determină să afirmăm că globalizarea pe lângă efectele benefice pe care le produce, constituie și o sursă de amplificare a insecurității.

Cei mai mulți analiști sunt de părere că globalizarea constituie cea mai importantă și puternică forță pentru crearea unei noi matrice a securității internaționale. Sunt analiști care, din cauza creșterii interdependențelor, asociază globalizarea cu creșterea insecurității.

Mediul european de securitate și globalizarea

Mediul european de securitate și globalizarea reprezintă procese complexe, cu implicații deosebite asupra modului de organizare și conducere la nivel continental și al fiecărui stat în parte. Extinderea NATO și lărgirea UE au influențat în sens pozitiv și în mod semnificativ stabilitatea și securitatea europeană. Mediul european de securitate este dominat de fenomenul integrării statelor continentului în UE, care nu înseamnă numai un număr de state membre, dar și un anume grad de eterogenitate. Europa este un continent al diversității și al multilateralității culturale. *Puterea și farmecul* UE s-au bazat, însă, tocmai pe capacitatea ei extraordinară de a crea unitate din diversitate.

La nivel global, mediul de securitate prezintă, în ansamblu, o serie de trăsături, astfel:

- disoluția bipolarității și intrarea într-o nouă perioadă, în care doar SUA dovedesc că au capacități și posibilități reale de implicare eficientă în gestionarea problemelor majore ale omenirii, fiind considerate ca singura superputere politică, economică, financiară și militară credibilă și viabilă;
- apariția unor centre de putere, prin afirmarea tot mai evidentă a UE ca factor de stabilitate și progres, dezvoltarea economică și militară fără precedent a Chinei, precum și ofensiva diplomatică a Rusiei, care arată că viitorul sistem de

securitate internațională va fi realizat pe o structură multipolară;

- apariția și manifestarea pe scena internațională a unor noi actori internaționali nonstatali, care vor tinde să controleze și să gestioneze tehnologiile de ultimă oră, domeniile economice performante, finanțele mondiale, precum și resursele energetice;
- afirmarea unor noi tendințe în dezvoltarea și funcționarea instituțiilor și a organizațiilor politice, economice și de securitate internaționale, care vizează dezvoltarea unor noi concepte, a unor noi structuri și modalități de acțiune adecvate și posibilități sporite de gestionare a crizelor pe considerente regionale.

Uniunea Europeană reprezintă pentru statele membre și nu numai, reunificarea pașnică a continentului, determinând, ca mare actor global, creșterea securității, dinamizarea economică, creșterea competiției și lărgirea pieței interne. Europa de azi este rezultatul dezvoltării istorice, economice, culturale, politice și religioase, realizarea unității în pace, libertate și prosperitate a acesteia, continuând un ideal cu puternice rădăcini care se regăsesc în trecutul istoric al continentului nostru.

În contextul actual, dezvoltarea instituțională a UE este inevitabilă, proces care va implica atât inițiative de ordin constituțional, cât și reamenajări și dezvoltări în domeniul instituțional. Regulile și politicile comune ale UE trebuie să se bazeze pe valorile și principiile împărtășite fără rezerve de toți membrii săi. Trebuie încurajată și susținută revitalizarea valorilor democrației la scara întregului continent european, deoarece stabilitatea în spațiul din vecinătatea granițelor externe ale UE poate fi o garanție suplimentară a menținerii bunăstării și securității în cadrul acesteia.

Viitoarea construcție europeană trebuie să reprezinte: o Europă unită, pașnică și care să includă toate națiunile sale diferite; o Europă democratică, în care oamenii să-și decidă propriul destin; o Europă tolerantă, în care libertățile prosperă; o Europă sigură și dreaptă, în care drepturile omului sunt respectate, iar cetățenii sunt protejați. În contextul integrării europene, statele recurg la transferul gradual al suveranității lor către UE.



Uniunea Europeană constituie, prin politica sa unitară, un model de globalizare, de asigurare a unei dezvoltări durabile și a unei securități comune viabile. Ea poate deveni în scurt timp o alternativă politică desfășurată pe toate planurile, dovedindu-se eficientă în sprijinul tuturor statelor membre și a celor aflate în procesul de aderare. Ca atare, România trebuie să se integreze pe deplin în UE, care alături de NATO și ONU construiesc noua arhitectură de securitate a lumii. Integrarea în Europa nu este un scop în sine și nicio alternativă a trecutului imediat, ci un demers rațional și necesar deja început, al regăsirii locului și al redefinirii rolului României pe continentul european.

Apartenența României la spațiul și la structurile UE generează o consolidare substanțială a securității naționale, prin asigurarea unei complementarități cu NATO. Este poate pentru prima dată în istorie când țara noastră beneficiază de un asemenea grad ridicat de securitate, fapt care-i va permite să-și concentreze eforturile asupra dezvoltării economice și a realizării reformelor planificate. Ca membră a UE și a NATO, România beneficiază, pe de-o parte, de puterea economică, financiară, diplomatică, științifică și militară a celor doi actori de seamă pe arena mondială și, pe de altă parte, în măsura posibilităților, își oferă sprijinul și resursele de care dispune în scopul asigurării stabilității și securității în plan regional, zonal și global.

Ca stat de graniță al UE și al NATO, România are interesul major de a se învecina cu state stabile, democratice și prospere deoarece acestea mențin pacea și buna-înțelegere în relații, creează comunități pluraliste și au un comportament predictibil în domeniul securității. Construirea unui regim de securitate și prosperitate în zona Mării Negre reprezintă o direcție distinctă de acțiune a acestei strategii.

România are un interes strategic fundamental ca regiunea extinsă a Mării Negre să fie stabilă, democratică și strâns conectată la structurile europene și euroatlantice. Subsumat acestui interes, obiectivul strategic al țării noastre, vector dinamic al securității democratice, stabilității și prosperității economice, este acela de a stimula o implicare europeană și euroatlantică cât mai puternică în regiune.

Pe baza evenimentelor din ultimii ani se poate prognoza faptul că NATO va rămâne în continuare un pilon al securității euroatlantice, iar UE se va

putea dezvolta într-o entitate credibilă atât din punct de vedere economic, cât mai ales politic și strategic, reprezentând, alături de alianțe, o altă formă de comunitate de securitate.

Nu trebuie uitată dimensiunea militară a globalizării. Chiar dacă numărul conflictelor intra și interstatale a scăzut în ultimii ani, conflictele zonale sunt o trăsătură definitorie a sfârșitului de secol XX și începutului de secol XXI, natura lor fiind preponderent etnico-religioasă. Așadar, contrar punctului de vedere al multor analiști, globalizarea nu aduce în mod necesar integrare și stabilitate. De fapt, pe termen scurt și mediu, globalizarea pare să contribuie la generarea unor procese simultane ce creează tensiuni care, la rândul lor, modelează mediul de securitate prin: fragmentare – integrare; localizare – internaționalizare; descentralizare – centralizare.

Globalizarea conduce, la apariția unor noi reglementări internaționale și extinde rolul și statutul unor organizații, precum ONU și Organizația Mondială a Comerțului. Prin urmare, sunt create noi instrumente pentru reglementarea conflictelor pe probleme economice, politice sau de securitate.

Luând în considerare situația actuală a mediului de securitate și influența globalizării asupra acestuia se pot enumera câteva *trăsături specifice*³, precum: sporirea interdependențelor globale are drept principală consecință crearea unui mozaic de noi situații interne, în care fiecare individ uman este subiect al tendințelor globale (vulnerabilitatea la influențele externe variază de la țară la țară, în funcție de cadrul istoric, politic, economic și social existent); în ansamblu, globalizarea înseamnă mai mult decât remodelarea economiei globale (ea reorganizează concomitent politicile internaționale și problemele de securitate, deoarece permite ca, în același timp, în lume, să se petreacă multe evenimente contradictorii); globalizarea insecurității necesită identificarea cauzelor și crearea unor politici și instrumente specifice de contracarare; pe măsură ce insecuritatea se globalizează, asistăm, totodată, la o globalizare a politicilor și a instrumentelor de realizare a securității (aceasta constituind o nouă tendință în mediul de securitate).

În aceste condiții, noua ordine mondială se edifică pe baza unor principii cu vocație globalistă⁴: economia mondială se sprijină pe principalii piloni de forță (SUA, Japonia, zona economică a UE, Rusia, China, India, ultimele trei în ascensiune); accesul



la resursele de tot felul determină amplificarea competiției pentru controlul lor, dar și intensificarea eforturilor de cooperare internațională pentru dezvoltarea unui sistem de gestionare a fenomenelor de proliferare și diseminare a acestora; dispariția distincției dintre problemele interne ce aparțineau domeniului suveranității fiecărui stat și problemele externe, ce duc la soluționarea acestora într-un cadru internațional instituționalizat; redefinirea conceptului de putere în funcție de noi criterii de referință: capacitatea de deținere, prelucrare și diseminare a informațiilor, gestionarea economiei transfrontaliere, accesul la înalta tehnologie etc.

În concluzie, globalizarea, în ansamblu, conduce la o nouă structură internațională, divizată în țări care sunt integrate în economia globală și în țări care fie sunt lăsate în urmă, fie se opun normelor unui ordin global. Ca urmare, optimiștii speră în extinderea globală a democrației, economiei de piață și cooperării multilaterale internaționale, iar pesimiștii percep globalizarea ca pe un sfârșit adus de crizele economice și noile forțe geopolitice și socioculturale polarizante.

Lucrarea a beneficiat de suport financiar prin proiectul cu titlul „**Studii doctorale și postdoctorale Orizont 2020: promovarea interesului național prin excelență, competitivitate și responsabilitate în cercetarea științifică fundamentală și aplicată românească**”, număr de identificare contract POSDRU/159/1.5/S/140106. Programul este cofinanțat din Fondul Social European prin Programul Operațional Sectorial Dezvoltarea Resurselor Umane 2007-2013. **Investește în Oameni!**

NOTE:

1 Dinu Moraru, *Visul secret al Pyongyangului*, Lumea nr. 10/2004, București, p. 11.

2 Nicolae Dolghin, *Mediul de securitate între tentația „hardului” și complexitatea „softului”*, în Sesiunea internațională de comunicări științifice „Dinamica mediului european de securitate”, Editura UNAp „Carol I”, București, 2007.

3 Alexandra Sarcinschi, *Globalizarea insecurității, factori și modalități de contracarare*, Editura UNAp „Carol I”, București, 2006, p. 18.

4 *Ibidem*, p. 21.

BIBLIOGRAFIE

Bălăceanu Ion, Martin Iulian, Dragomirescu Valentin, *Interacțiunea strategiilor în conflictele armate moderne*, Editura Universității Naționale de Apărare „Carol I”, București, 2010.

Dolghin Nicolae, *Mediul de securitate între tentația „hardului” și complexitatea „softului”*, în Sesiunea internațională de comunicări științifice „Dinamica mediului european de securitate”, Editura UNAp „Carol I”, București, 2007.

Duțu Petre, Bogzeanu Cristina, *Priorități în arhitectura de securitate și apărare a României în noul climat al globalizării și apartenențelor la tratate zonale și regionale*, Editura Universității Naționale de Apărare „Carol I”, București, 2011.

Sarcinschi Alexandra, *Globalizarea insecurității, factori și modalități de contracarare*, Editura UNAp „Carol I”, București, 2006.

Frunzeti Teodor (coordonator), *Lumea 2013, Enciclopedie politico-militară (Studii strategice și de securitate)*, Editura RAO, București, 2013.

Fulga Gheorghe, *Globalizarea amenințărilor asimetrice necesită intensificarea cooperării în domeniul inteligenței*, în Revista italiană „Imperii”, nr. 4, anul 2/2005.

Grumaz Alexandru, *Al treilea război mondial*, Editura RAO, București, 2013.

Martin Iulian, *Raționament și argumentare în planificarea operațiilor*, Editura Universității Naționale de Apărare „Carol I”, București, 2015.

Moraru Dinu, *Visul secret al Pyongyangului*, Lumea nr. 10/2004.

Onișor C., Frunzăverde S., *Arta strategică a securității și integrării europene*, Editura A 92, București, 2002.



REFERINȚE INTERDISCIPLINARE ALE PROFESIONALITĂȚII

INTEDISCIPLINARY REFERENCES OF PROFESSIONALITY

Lect.dr. Silvia FĂT*

Articolul abordează modalitățile de interpretare interdisciplinară a profesionalității academice. Profesiile au grade distincte de evoluție, întrucât au asimilat în mod diferit elementele profesionalizării atât cantitativ, cât și calitativ. Profesionalitatea academică este organizată conform ierarhiei tradiționale bazată pe raportul cu tipul de cunoaștere științifică, dar ea implică un proces dublu al dinamicii identitare, intern și extern. Mobilitatea ascendentă și recunoașterea profesională sunt, de asemenea, repere importante ale construcției profesionalității.

This article discusses interdisciplinary mode of interpreting academic professionalism. Professions have various degrees of development, as they assimilate differently, both quantitatively and qualitatively, the main elements of professionalization. Academic professionalism is organized according to the traditional hierarchy based on scientific knowledge type, but it involves a dual, internal and external process identity dynamics. Ascendant mobility and social recognition are the main reference of professionalism.

Cuvinte-cheie: construcție identitară; profesionalitate; comunitate academică; formarea profesorilor.

Keywords: identity construction; professionalism; academic community; teacher training.

În general, nucleul schimbărilor de la nivelul profesiei academice constă într-o *restructurare a condițiilor externe ale practicii socio-profesionale, dar și în modificarea aspectelor identitare centrale ale profesionistului*. Acesta funcționează, deci, într-un context ce include nu doar condițiile externe ale schimbării, ci și baza internă a acesteia. Astfel, practica educațională curentă atestă faptul că profesorii trebuie să probeze și să aplice, în viața academică, *capacități reflexive* privind:

- identificarea de probleme și operarea cu soluții alternative dintr-un context acțional;
- formularea de soluții pe baza capacităților inovative dezvoltate;
- înțelegerea cerințelor instituționale și evaluarea critică a standardelor externe;
- asimilarea continuă de noi competențe și multiplicarea rolurilor profesionale;
- adaptarea la contexte aflate în continuă schimbare.

Construcția identității profesionale

Majoritatea studiilor atestă faptul că forța motrice a identității profesionale de tip academic este centrată pe relația pe care profesionistul o are cu tipul de cunoaștere profesională, o relație caracterizată ca având o semnificație interioară și un atașament interior.¹

Construirea identității profesionale a cadrului didactic presupune, în general, articularea instrumentală, orientată către scop, a registrului obiectiv cu cel subiectiv. Afilieră administrativă, apartenența formală de tip academic sunt trăsături obiective ale identității. Profesia didactică este condiționată în mod profund de schimbarea socială, într-o lume a globalizării, unde noi diviziuni ale muncii se definesc și unde opțiunile liberale duc la schimbări fundamentale în carieră (Fullan, 2003).

În plus, dinamica mediului academic restructurează continuu condițiile de răspuns individual la exigențele externe. Apartenența de tip instituțional, ca și componentă a identității profesionale, rezidă în faptul că indivizii se recunosc în valorile pe care acest proces le solicită, valori care devin expresia recunoașterii și respectului

*Universitatea București
e-mail: silvia.fat@fpse.unibuc.ro



reciproc în sfera interacțiunilor profesionale. Statutul social al profesorilor, ca parte a Eului instituționalizat, se constituie la intersecția calității activității (posibilitatea de a traduce un ansamblu de resurse în competențe și cunoștințe specifice) cu valorizarea socială pe care aceștia o primesc.

A deveni și a fi profesor relevă însă și o logică afectivă, alături de logica instrumentală invocată anterior. Chiar dacă una dintre sursele de constituire a identității este de origine instituțională, ea se conturează numai dacă profesorii îi conferă propriul sens².

Studiile arată că centrul de greutate al definirii identității profesionale a cadrului didactic universitar diferă: accentul poate fi pus fie pe *cultura profesională* (concept global de natură socioculturală), fie pe *cunoașterea profesională* (registru competențelor), fie pe *traectoria socială* (parcursul socio-profesional), fie pe *personalitatea profesională* (calități intrinseci).

Wenger (1998) identifică cinci dimensiuni ale identității cadrului didactic, aplicabile și în cazul identității academice, și anume:

1. *ca rezultat* al unor experiențelor educaționale formatoare;
2. *ca membru* al comunității academice;
3. *ca autoritate științifică*;
4. *ca traiectorie de formare*, background și aspirații profesionale;
5. *ca structură unitară* care reunește membrii comunității academice.

Actualmente, un nou tip de profesionist, cu o nouă identitate, derivă din lista necesităților universității, și nume titularul unei *identități antreprenoriale*. Competiția pentru resurse între universități, mecanismele instituționale interne și externe, imperatiile manageriale redată prin standarde instituționale și individuale, dezvoltă această identitate. Prin introducerea standardelor profesionale, pozitivist formulate, se încearcă a conferi profesiei didactice un nivel optim de *certitudine științifică*. Deși acest fundament științific ignoră elementele contextuale, emoționale, reflexive și ciclice ale profesiei, „totuși, există un element în noua abordare care ne face optimiști, și anume perspectiva pragmatică asupra a ceea ce funcționează prin diseminarea bunelor practici în întreg sistemul educațional”³.

Elementele majore care au impact asupra identității profesionale a cadrului didactic sunt:

a. *comunitatea profesională*, care cuprinde în sfera sa, cultura instituției academice. Aceasta include concepții, expectanțe, norme și valori împărtășite de către toți membrii acesteia, iar familiarizarea cu această cultură este rezultatul procesului de socializare pe linia diferențiere – integrare;

b. *expertiza profesională*, care poate fi evidențiată, în special, prin analiza comparativă efectuată între nivelul manifest al exercițiului profesorilor novici și experimentați. Se consideră că sistemul de cunoaștere al profesorului experimentat este mult mai complex, cu deschidere interdisciplinară, mai bine organizat în raport cu cel al profesorului debutant, orientat de obicei către probleme practice, punctuale, de urgență etc. (Sternberg și Horvath, 1999).

Cunoașterea academică este o *cunoaștere specializată*, definită structural ca un compus codat sau codificabil de cunoștințe, priceperi, strategii; de asemenea, ea presupune mijloacele de a reprezenta această componentă. Competența didactică, prezentă încă din anii '70 în definițiile standardelor profesionale în SUA, implică abordarea tehnico-pedagogică a cunoașterii academice.

Dimensiunile procesului de formare a cadrului didactic au fost sintetizate de către R. Iucu (2007), astfel:

1. *Dimensiunea metacognitivă a procesului de formare* (performarea unor strategii de învățare activă bazate pe calitatea procesării informațiilor, rezolvarea de probleme, abordarea critică a evaluării informațiilor);
2. *Dimensiunea academică și pedagogică a procesului de formare* (familiarizarea cu cele mai noi paradigme explicative ale domeniului și cu noile tehnici de învățare);
3. *Dimensiunea deontologică și social partenerială* (cunoașterea factorilor care creează coeziune socială și excludere socială);
4. *Dimensiunea reflexivă* (abordarea instituțiilor specifice câmpului profesional din perspectiva unui cercetător cu abilități și competențe metodologice);
5. *Dimensiunea practic-aplicativă* (colaborarea eficientă cu partenerii educaționali diferiți în raport de vârstă, gen, background cultural, nevoi specifice de învățare).

Identitatea academică este o identitate negociată, aflată într-un efort strategic de ajustare



la referințele mediului profesional, dar și într-o redefinire continuă, întrucât profesionistul resimte puternic angajamentul personal în propria activitate.

Profesionalismul, o nouă cultură academică

Profesionalismul este o cultură dominantă a universității. Astfel, strategiile de formare/dezvoltare promovate se centrează pe dezvoltarea tipurilor de profesionalism ce stimulează *schimbarea, activismul și responsabilitatea* (Hargreaves, 1994; Hargreaves 1999). Sachs (2003) oferă un sumar al caracteristicilor profesionistului activ din orice sistem de educație: manifestă deschidere către interacțiunea socială; se raportează la referințe de tip etic; este colaborativ; are o orientare proactivă; este flexibil, deschis la schimbare, activ în domeniul politicilor educaționale; orientat către studii motivate de interese științifice.

Profesionalismul nu trebuie să devină o dogmă impusă profesiei, ci trebuie să derive din nevoia de autodezvoltare. Mobilitatea profesională și multiplicarea oportunităților de formare/dezvoltare sunt cadrele cele mai prolifiche de profesionalizare inițială și continuă în universitate.

Sociologia profesiilor, un domeniu interdisciplinar de analiză a dinamicii câmpului profesional, descrie în mod cronologic, formele profesionalismului: profesionalismul clasic, colaborativ și pragmatic.

a. Profesionalismul clasic

Din punct de vedere istoric, profesionalismul clasic s-a bazat pe exigențele statutului profesional din domenii ca dreptul sau medicina, profesii înalt cotate social. Este vorba despre o perspectivă benignă asupra profesionalismului, bazată pe *predispoziția către altruism a individului care servește societatea, îmbinând atributele raționalității tehnice și ale controlului calității cu valorile etice și sociale*.

b. Profesionalismul colaborativ

O strategie inițiată în scopul întăririi profesiei didactice a fost aceea de a dezvolta sentimentul comunității profesionale și al culturii colaborative. În majoritatea studiilor, din păcate, aceste culturi colaborative s-au dovedit destul de vulnerabile atunci când profesorii au fost puși în situația de a efectua schimbul de resurse și de „trucuri” profesionale. O comunitate profesională puternică poate interacționa critic cu idei și inițiative ce vin

din exteriorul ei. De aceea este imperativ să lărgim sensul conceptului de comunitate academică spre ideea de misiune socială amplă.

c. Profesionalismul pragmatic

Profesionalismul pragmatic reabilitează statutul *cunoașterii practice*, cunoaștere aflată în relație directă cu experiența profesională și modelată de registrul atitudinal-valoric al fiecărui profesionist. Creditul acordat experienței este privit aici drept centru al expertizei și, într-un fel, sursa validării oricărei teorii.

Prelegerile despre profesionalismul practic pun accent pe conceptul de *practică reflexivă*, introdus și dezvoltat de către D. Schön. În lucrarea „Educating the reflective practitioner. How professionals think in action” (1983), acesta abordează problema gândirii tehnice⁴, ca expresie a confruntării profesionistului cu problemele de ordin practic. Practica reflexivă este o formă de cunoaștere, este o abilitate care se dobândește prin exersare și presupune gândire autonomă și capacitate de conștientizare a propriului rol social.

Privind o definiție actuală, profesionalismul academic apare ca o formă de competență pluridimensională, ce se exersează în cadrul unui sistem continuu de evaluare internă și externă.

Profesionalizarea în cariera didactică

Transformarea internă a profesiei didactice prin procese de raționalizare instrumentală apare ca un punct de vedere actual privilegiat. Politica profesionalizării privește mai mult statutul social al profesiei, decât identitatea profesională a cadrului didactic. Alegerea unei politici profesionale nu se reduce la mutațiile de la nivelul sistemului educativ, ci are origini în conștientizarea limitelor reformelor realizate de sus în jos. Ca soluție, politica autonomiei academice a încercat să producă un efect de responsabilizare individuală și de creștere a vizibilității misiunii universității, descrisă în termeni de eficacitate și eficiență.⁵

Cercetarea – principiu al formării academice

Cercetarea educațională poate institui o relație formativă între actul pedagogic și reflecția asupra lui. Problema cercetării este centrală în procesul de profesionalizare, la nivelul a cel puțin două registre: cel al promovării unui grup profesional prin recunoașterea socială oferită de formarea



academică și prin valorizarea pe care cercetarea o conferă profesiei; cel al contribuției la dezvoltarea unei culturi profesionale specifice, prin crearea de noi paradigme ale cercetării, de noi instrumente științifice. Și totuși, integrarea rezultatelor sau a demersurilor cercetării în dinamica profesionalizării nu este întotdeauna realizată. Practicienii din educație observă conservarea tradiției în cercetarea academică, sesizând faptul că inițierea în cercetare, înțelesă ca acces la rezultatele cercetării și formare metodologică, este realizată după modelul experimentalist, considerat totuși, reduționist. De aceea este nevoie de o demistificare a rezultatelor cercetării și însușirea lor activă, în timp real, fără ca ideile să se maturizeze prematur; de aici, conștientizarea faptului că orice tip de cunoaștere este o construcție ce rezultă în urma unui demers activ-participativ.

Este necesar a promova activitatea de cercetare încă din timpul formării inițiale a profesionistului. Participarea la cercetări este inclusă în activitatea academică, întrucât susține puternic conceptul de dezvoltare profesională. De aceea, cercetarea apare ca o *paradigmă a formării* ce favorizează dezvoltarea de competențe, atitudini, aptitudini. „Practicarea” cercetării este văzută ca „o metodă de pedagogie activă” (Perrenoud, 1991).

O serie de beneficii sunt așteptate prin astfel de demersuri de formare prin cercetare:

- distanțarea potrivită în raport cu practica, întrucât cercetarea este un demers complex de integrare științifică a cunoașterii teoretice cu cea procedurală;
- conștientizarea complexității, care conduce totodată la „dez-ideologizarea” dezbaterii academice;
- construirea unei comunități academice colaborative (a unei comunități practice de învățare).

În concluzie, se pot formula câteva recomandări pragmatice legate de misiunea actuală a cadrului didactic:

- a deveni cadru didactic trebuie să devină un act vizionar, ceea ce presupune revalorizarea a statutului social al profesorului ca intelectual public;
- Universitatea ar trebui să dețină o comunitate de învățare puternic încărcată de semnificații sociale și emoționale, care să exemplifice și să promoveze caracteristicile ale societății;

- calitățile pe care cadrele didactice ar trebui să le dețină sunt: creativitatea, rezolvarea de probleme, cooperarea, abilitatea de a se adapta schimbării și de a se angaja într-un program de învățare activă pe parcursul vieții.

NOTE:

1 J. Beck, M. F.D. Young, *The assault on the professions and the restructuring of academic and professional identities: a Bernsteinian analysis*, British Journal of Sociology of Education, 26(2), 2005, p. 184.

2 M. Castells, *Le pouvoir de l'identité. L'ère de l'information*, Fayard, Paris, p. 17.

3 D. Hargreaves, *Revitalizing Educational Research: Lessons from the Past and Proposals for the Future*. Cambridge Journal of Education 29(2): 239-249, 1999, p. 245.

4 D. Schön, *Educating the Reflective Practitioner: How Professionals Think in Action*, Jossey-Bass, San Francisco, 1987, p. 199.

5 V. Lang, *La professionalization des enseignants*, PUF, Paris, 1999, p. 238.

BIBLIOGRAFIE

Beck John & Young F. Michael, *The assault on the professions and the restructuring of academic and professional identities: a Bernsteinian analysis*, British Journal of Sociology of Education, 26(2), 2005.

Castells Manuel, *Le pouvoir de l'identité. L'ère de l'information*, Fayard, Paris, 1999.

Isabelle Francfort, Florence Osty și Marc Uhalde & Renaud Sainsaulieu, *Les mondes sociaux de l'entreprise*, Desclée de Brouwer, Paris, 1995.

Fullan Michael, *The New Meaning Of educational Change*, Australian Journal of Teacher Education 13, Vol. 27, No. 2, Cassel, London, 2003.

Hargreaves David, *The new professionalism: The synthesis of professional and institutional development*, *Teaching and Teacher Education*, Vol. 10(4), 1994.

Hargreaves David, *Revitalizing Educational Research: Lessons from the Past and Proposal for the Future*, Cambridge Journal of Education, 29 (2), 1999.

Iucu Romiță, *Formarea cadrelor didactice – sisteme, politici, strategii*, Editura Humanitas, București, 2007.

Vincent Lang, *La professionalisation des enseignants*, PUF, Paris, 1999.



Regis Malet, *L'identité en formation. Phénoménologie du devenir enseignant*, L'Harmattan, Paris, 1998.

Phillippe Perrenoud, *Le rôle d'une initiation à la recherche dans la formation de base des enseignants*, INRP, Paris, 1999.

Jean Claude Ruano Borbalan, *L'individu, le groupe, la société*, Edition Sciences Humaine, Auxerre, 1998.

Sachs Jeffrey, *The activist Teaching Profession*, Open University Press, Buckingham, 2003.

Sainsaulieu Renaud, *L'identite au travail*, Presses de FNSP, Paris, 1985.

Schon David, *Educating the Reflective Practitioner: How Professionals Think in Action*, Jossey-Bass, San Francisco, 1987.

Stenberg R.J. & Horvath J.A., *Tacit knowledge in professional practice: researcher and practitioner perspective*, Mahweh, NJ: Erlbaum, 1999.

Wenger Etienne, *Communities of practice: learning, meaning, and identity*, Cambridge University Press, 1998.



CONCEPTUALIZAREA RELAȚIILOR CIVIL-MILITARE, SUPPORT AL PROCESELOR DE INSTITUȚIONALIZARE

CONCEPTUALIZATION OF CIVIL-MILITARY RELATIONS, AS SUPPORT OF THE INSTITUTIONALIZATION PROCESSES

Drd. Irina IOANA*

Teoria privind relațiile civil-militare reprezintă o componentă instituțională principală în cadrul politicilor de securitate. În acest context teoretic, controlul civil, cu alte cuvinte, subordonarea puterii militare către o autoritate civilă este o componentă importantă a democrațiilor liberale, împreună cu pluralismul civic de protecție a statului de drept, un sistem judiciar independent, precum și protecția drepturilor minorităților și libertăților fundamentale.

The theory regarding civil-military relations represents a main institutional component of security policies. In this theoretical framework, civil control, in other words, the subordination of military power to civil authority is an important component of liberal democracy together with civic pluralism, the protection of the rule of law, the independence of the judiciary system and the protection of minorities' rights and fundamental freedoms.

Cuvinte-cheie: relații civil-militare; democrație; control civil; guvernare.

Keywords: civil-military relations; democracy; civil control; government.

De-a lungul istoriei, una dintre preocupările principale ale guvernării umane a fost subordonarea forțelor militare „unei autorități politice”¹. Controlul civil, cu alte cuvinte, subordonarea puterii militare către o autoritate civilă este o componentă importantă a democrațiilor liberale, împreună cu pluralismului civic de protecție a statului de drept, un sistem judiciar independent, precum și protecția drepturilor minorităților și libertăților fundamentale².

Dahl susține că plasarea acestui control în mâinile oficialilor aleși este o condiție esențială pentru ca democrația să supraviețuiască, considerând controlul militar asupra democrației ca fiind cel mai mare pericol intern, având în vedere faptul că atât armata, cât și poliția pot încerca să controleze clasa politică prin intermediul „constrângerii fizice”. În acest sens, este foarte important să se limiteze puterea armatei și poliției subordonându-le oficialilor aleși în mod democratic³.

Democrațiile occidentale fac uz, în prezent, de „puterea civilă, ca o măsură către progresul democrației”⁴; mai mult decât atât, controlul civil asupra armatei este recunoscut ca o condiție fundamentală pentru existența și rezistența unui regim democratic. După terminarea Războiului Rece, o serie de organizații internaționale de securitate au dezvoltat o politică proprie de apărare, prin introducerea unui nou cadru privind promovarea „relațiilor civil-militare democratice”⁵. Uniunea Europeană nu poate fi considerată una dintre aceste organizații, din moment ce nu reușește să ofere un cadru unic privind guvernarea democratică a sectorului de securitate, sau privind controlul civil-militar. În acest sens, Uniunea Europeană se bazează foarte mult pe cadrele juridice și pe obiectivele de referință ale diferitelor organizații internaționale și adoptă standardele lor ca indicatori ai propriei poziții în acest domeniu special. De exemplu, OSCE poate fi identificată ca fiind una dintre cele mai importante organizații internaționale pentru adoptarea de standarde pentru

*Universitatea Națională de Apărare „Carol I”
e-mail: ira_ioana@yahoo.com



guvernarea democratică a sectorului de securitate și pentru controlul civil asupra armatei. În primul rând, OSCE a adoptat un Cod de conduită privind aspectele politico-militare ale securității încă din 1994. Codul este semnificativ datorită dispozițiilor sale privind controlul democratic asupra militarilor, fiind recunoscut pe scară largă ca acordul care identifică normele și standardele esențiale privind controlul democratic al forțelor armate⁶.

Codul OSCE acceptă controlul democratic militar ca element indispensabil al stabilității și securității și subliniază că „integrarea forțelor de securitate cu societatea civilă este vitală pentru expresia democrației”. Mai mult decât atât, articolul VII al Codului prevede că: „Fiecare stat participant va asigura în orice moment și va menține în mod eficient îndrumarea și controlul forțelor sale militare, paramilitare și de securitate de către autoritățile constituțional stabilite investite cu legitimitate democratică (alin. 21). Totodată, se prevede că „fiecare stat participant va asigura aprobarea legislativă a cheltuielilor pentru apărare” (par. 22) și că „fiecare stat participant, oferind în același timp pentru membrii săi servicii individuale în exercitarea drepturilor civile, se va asigura că forțele sale armate sunt neutre politic” (par. 23)⁷.

De asemenea, notabilă este doctrina NATO – organizație internațională care desfășoară activități ce promovează valorile liberale și contribuie la controlul democratic al forțelor de apărare. De exemplu, prin Parteneriatul pentru Pace (PfP), NATO asistă statele membre în reformarea sectoarelor lor de securitate, vizând în special instituirea unor cadre constituționale care consacră un control democratic asupra responsabilității militare și parlamentare⁸. Obiectivul principal al PfP este acela de a promova o schimbare democratică „în relațiile civil-militare prin realizarea reformelor necesare. În principal, PfP pune un accent puternic pe sprijinul în ceea ce privește democratizarea țărilor, în scopul integrării lor în structurile de securitate de Vest”⁹. În acest sens, noțiunea de guvernare democratică a sectorului de securitate subliniază importanța unor mecanisme de influență prin care să se poată dovedi controlul extern asupra structurilor militare.

NATO oferă, de asemenea, sprijin țărilor candidate pentru stabilirea controlului civil coordonat asupra armatei¹⁰. În acest scop, NATO a înființat Membership Action Plan „pentru potențialii săi membri, cu scopul de a îi ajuta la transformarea sectorului apărării. Acest

plan de acțiune servește ca un program formal pentru țările candidate. Cerințele și condițiile planului includ o gamă largă de aspecte, cum ar fi drepturile omului, politici de securitate și guvernare democratică în sectorul de apărare”¹¹.

În multe privințe, NATO oferă, în stil democratic, repere detaliate și clare cu privire la relațiile civil-militare.

În completarea inițiativelor menționate mai sus privind guvernarea democratică a sectorului de securitate, în 2002, ONU a stabilit Programul de Dezvoltare al Organizației Națiunilor Unite subliniind astfel „necesitatea de a avea o guvernare democratică a sectorului de securitate pentru a garanta siguranța oamenilor, pentru a preveni militarii să aibă putere coercitivă, precum și pentru asigurarea responsabilității militare.”

Nu în ultimul rând, Consiliul Europei, apare ca un puternic susținător al democrației pluraliste, al libertăților fundamentale și drepturilor omului, dar și al statului de drept. Din acest punct de vedere, statutul de membru în Consiliul Europei este adesea considerat ca o confirmare a prerogativelor democratice ale unei țări. În ceea ce privește guvernarea democratică în domeniul specific, începând cu anul 2005, Consiliul Europei a emis o recomandare privind „supravegherea democratică a sectorului de securitate în statele membre”¹².

Deși Uniunea Europeană a fost implicată în promovarea guvernării democratice a sectorului de securitate, contribuția sa în a furniza repere clare a fost destul de limitată. Mai degrabă UE se bazează pe documentele oficiale, recomandările sau codurile elaborate de alte organizații, cum ar fi ONU, OSCE, NATO, Consiliul Europei.

Mai mult decât atât, Comisia Europeană pentru Democrație prin Drept (cunoscută sub numele de Comisia de la Veneția), care servește drept organ consultativ al Consiliului Europei pe probleme constituționale, a pregătit un studiu privind controlul democratic asupra forțelor armate încă din 2007. Acest studiu are scopul de a evalua abordările funcționale, normele politice reciproce și standardele privind controlul democratic al forțelor armate și vine în sprijinul ideii că un control democratic asupra armatei este un aspect important al democrației, deoarece aceasta servește pentru alinierea intereselor militare pe de o parte, și a societății democratice, pe de altă parte, pentru a garanta și a proteja valorile constituționale



democratice ale statului de drept. De asemenea, studiul arată că prin controlul armatei de către civili se poate ajunge „estomparea diferenței civil-militare”, aspect care facilitează „încrederea, cooperarea și coordonarea” între civili și militari, și promovează integrarea celor două entități aflate sub acoperișul aceleiași societăți democratice¹³.

Pe baza documentelor oficiale, menționate mai sus, se poate concluziona că ONU, OSCE, NATO și Consiliul Europei promovează supremația civililor asupra forțelor armate, precum și o legislație transparentă și responsabilă. Acestea sunt considerate de către organizațiile internaționale elementele importante și fundamentale ale controlului democratic asupra sectorului de securitate, iar absența unui astfel de control poate provoca pericole grave pentru consolidarea democrației. Se poate argumenta că aceste organizații sunt într-o poziție mai bună în ceea ce privește furnizarea de orientări concrete cu privire la ceea ce înseamnă și ceea ce implică guvernarea democratică în sectorul de securitate, făcând referire la specificitatea normelor și standardelor în domeniu, precum motivele pentru care este necesară o guvernare democratică a sectorului de apărare în statele cu potențial de membru¹⁴. Uniunea Europeană nu furnizează aceste orientări privind guvernarea democratică a sectorului de securitate. De fapt, deși documentele oficiale ale UE fac trimiteri la controlul civililor asupra armatei în cadrul guvernării democratice a sectorului de securitate, aceste referințe par a fi desprinse din altă parte, prin urmare, atrag atenția asupra deficiențelor UE în asigurarea unui cadru cuprinzător pentru statele sale membre. Având în vedere politica sa de extindere, în cazul în care UE cere anumite modificări în reformele din țările candidate în vederea alinierii cu standardele și practicile proprii ale UE în acest domeniu special, nici măcar nu vor avea cum să înțeleagă ce trebuie să facă.

Prin urmare, se poate argumenta că, la fel ca în cazul drepturilor minorităților, normele rigide, seci și neclare din partea UE cu privire la controlul civil al sectorului de securitate, în principal în constituența sa de drept (de exemplu, acquis-ul comunitar), ridică probleme pentru a căror rezolvare UE, în absența unei politici comune, cere nelegitim reforme politice țărilor candidate, ca parte a cadrului lor de preaderare. Această problemă de legitimitate pune în pericol, de asemenea, transformarea

instituțională și politică atât a țărilor candidate, cât și a țărilor membre.

În ceea ce privește problemele ridicate mai sus, acest articol analizează impactul condițiilor impuse de către Uniunea Europeană privind controlul civil asupra armatei în țările membre, concentrându-se pe evoluțiile juridice și instituționale, dar și pe cooperarea internațională.

În mod similar cu o altă problemă stringentă, regimul drepturilor minorităților, guvernarea democratică a sectorului de securitate și controlul civil asupra armatei nu sunt încorporate în acquis-ul comunitar, iar acest lucru poate fi considerat ca o reflecție a lipsei de politici comune și a absenței unei baze solide pentru transpunerea formală și legală a normelor interne

Pentru a evalua factorii cu impact asupra eficienței condițiilor impuse de UE, în ceea ce privește transformarea instituțională și (re)formarea politică în domeniul militar, analiza sistematică se va concentra pe factorii de la nivelul Uniunii Europene, pe stimulentele interne și externe și mai ales pe modele de învățare socială. Acești factori sunt: costurile interne ale reformei, credibilitatea condițiilor impuse, recompensele, legitimitatea și identitatea națională.

Controlul civil este, în general, acceptat ca o condiție necesară, prealabilă pentru un sistem democratic, dar nu suficientă. Pentru o democrație funcțională, o „structură guvernamentală, stabilă și legitimă, împreună cu statul de drept și libertățile civile, este esențială pentru perseverența guvernării democratice efective”¹⁵.

Cel de-al doilea element fundamental se află în aparatul de stat funcțional, cel care definește metodele prin care armata este pusă sub control civil. Una dintre aceste metode implică transparența armatei și responsabilizarea sa în fața aparatului legislativ, care consolidează identificarea armatei cu poporul prin încurajarea de discuții publice și încredere reciprocă cu privire la aspecte legate de politica de apărare, bugetul militar și operațiile militare.

Cel de-al treilea element fundamental se concentrează asupra forțelor militarizate, armata și poliția, care pot să nu respecte controlul civil. Elementul final fiind capacitatea militarilor de a se abține să intervină în scena politică.

Diamond susține că „democrația nu poate fi consolidată până când armata nu devine ferm



subordonată controlului civil”¹⁶. În aceeași linie de raționament, Przeworski¹⁷ susține că în cazul în care puterea militară nu este temperată, atunci armata poate acționa ca un stat separat în cadrul unui stat democratic, aspect care poate crea probleme în funcționarea democrației, deoarece intervenția militară în politică are un impact restrictiv asupra funcționării instituțiilor democratice”. În mod similar, Hanggi și Tanner¹⁸ indică faptul că absența unui control democratic asupra armatei are un impact negativ asupra securității interne și externe, precum și asupra dezvoltării politice și economice a țărilor aflate în proces de tranziție.

Prin urmare, este extrem de important să se ajungă la un control civil asupra armatei, dacă scopul este acela de a avea un sistem politic democratic.

Din punct de vedere instituțional, principiile generale de guvernare democratică a sectorului de securitate și apărare implică un control civil, parlamentar, judiciar și public al acestuia. Aceasta include un cadru constituțional și legal constând în gestionarea sectorului de securitate de către guverne civile, supravegherea legilor și a bugetelor aferente și participarea societății civile în procesul de dezbateri la nivel național pe probleme de securitate¹⁹.

Deși armata a fost un actor indispensabil în politică de-a lungul istoriei, puterea militară și impactul acesteia asupra politicii au fost semnificativ reduse. Nu putem considera această schimbare ca fiind una pur instituțională, însă totuși este o schimbare importantă de mentalitate.

Ca parte a agendei sale de promovare a democrației, Uniunea Europeană desfășoară activități de reformă a sectorului de securitate, iar motivul din spatele acestor activități își are rădăcinile în argumentul că UE consideră că liberalizarea politică și economică în democrațiile moderne nu poate fi realizată cazul în care sectoarele apărării și securității ale țărilor sunt sub- sau nereformate. Cu toate acestea, chiar dacă UE s-a implicat cu succes în promovarea ideii de guvernare a sectorului de securitate, nu a reușit să furnizeze de un cadru politic cuprinzător privind acest aspect critic.

Chiar dacă principiile menționate mai sus sunt adoptate în conformitate cu cerințele UE, ca parte a îndeplinirii criteriilor politice de la Copenhaga, acestea lasă loc de interpretare a ceea ce înseamnă de fapt conceptele de guvernare democratică a

sectorului de securitate sau controlul civil asupra forțelor armate militare și nu oferă în mod explicit orientări clare și credibile cu privire la modul de a realiza aceste cerințe. De exemplu, Rapoartele periodice ale Comisiei Europene sunt singurele documente oficiale care indică așteptările Uniunii Europene pe această temă.

Cum arătam și anterior, UE a încorporat în condițiile sale privind guvernarea democratică standarde de la alte organizații internaționale și a creat astfel un set de norme de bază cu privire la ceea ce este cunoscut sub numele de „control civil democratic”²⁰, iar asta este cam tot ce a făcut. Strategia pentru Apărare a Uniunii Europene nu a mai suferit nicio modificare din 2007 și cel mai probabil va mai dura mult până când lucrurile se vor pune în mișcare.

Uniunea Europeană se consideră a fi un actor gata să împărtășească responsabilitatea față de securitatea globală. Odată cu adoptarea Strategiei Europene de Securitate la finalul anului 2003, la nivelul Consiliului European, s-a reiterat rolul pe care acesta vrea să joace în sprijinirea unei ordini internaționale bazate pe un multilateralism eficient în cadrul ONU. În acest context încărcat cu pericole noi, dar, de asemenea, cu noi oportunități, angajamentul ferm al statelor membre de a oferi Uniunii Europene instrumentele necesare pentru a aduce o contribuție majoră la adresa securității și stabilității într-un inel de țări bine guvernate din Europa și din lume este mai puternică decât oricând.

În consecință, statele membre au decis să își fixeze un nou obiectiv global, care să reflecte Strategia europeană de securitate, evoluția mediului strategic și tehnologic, iar acest lucru ar putea include, de asemenea operațiile comune de dezarmare, sprijinirea în combaterea terorismului și reforma sectorului de securitate. UE trebuie să fie în măsură să acționeze înainte de a se produce o criză pentru că prin angajament preventiv se poate evita deteriorarea unei situații.

Ultimul deceniu al secolului XX a adus problema relațiilor civil-militare în centrul studiilor politice, iar abordarea unor aspecte precum securitatea națională, guvernarea democratică a sectorului de apărare și influența militară în politică, în special în țările democratice, a ajuns la un grad de teoretizare impresionant.



Concluzii

Transformarea nu este nimic mai mult decât un proces de schimbare. Transformarea instituțională a armatei are nevoie de un management politic eficient și riguros atât pentru realizarea procesului în sine, cât și pentru reorganizare – aspect ce necesită mandat și sprijin politic, nu numai în România, ci și la nivelul Uniunii Europene.

Strategia europeană de securitate este o realizare conceptuală foarte importantă, însă ar fi necesară actualizarea acesteia precum și a politicii de securitate și apărare națională în sensul armonizării cu cea europeană, ca parte a politicii comune externe și de securitate, asigurând existența instituțiilor în măsură să ia decizii, să se angajeze în activități de planificare, de coordonare și de acțiune în timp util, precum și capacitatea de a finaliza sarcinile repartizate.

SUA consideră că Europa trebuie să se transforme din consumator de securitate în producător de securitate, că trebuie să aibă grijă de propria sa vecinătate, că statele membre trebuie să investească mai mult și mai inteligent în apărare și să adopte o imagine mai cuprinzătoare a managementului crizelor; însă efectele crizei economice mondiale asupra bugetelor de apărare au fost agravate de diminuarea sprijinului public pentru angajarea în conflicte străine aparent insolubile. Reducerea cheltuielilor a impus transformări continue, care au vizat armata atât ca organizație, cât și ca instituție. Profesionalizarea armatelor NATO a început în anii 1990, iar în prezent cele mai multe sunt în întregime profesioniste. Acest lucru a însemnat o schimbare completă, nu numai în formă, ci și în modul în care forțele sunt structurate. Astfel, între 1996 și 2013, armata franceză a scăzut de la 268.000 la aproximativ 119.000 recruți. În Regatul Unit, numărul acestora, în 2013, este de 100.000 și va scădea până la 82.000, în 2020. Pentru armata Germaniei, tendința este și mai clară: reforma în curs prevede un maxim de 61.000 de soldați. Forțele terestre poloneze sunt acum la 25% din numărul cu care se lăudau în urmă cu 20 ani, în timp ce armata bulgară a scăzut de la un efectiv de 50.000 în anul 1996, la 16.000, în 2013, însă numărul, ori amploarea globală a conflictelor nu pare să scadă, ba dimpotrivă.

Reformele în derulare în armatele europene au hrănit inițial unele iluzii că ne putem îndrepta spre o lume fără conflicte, că războaiele în teren sunt un lucru de domeniul trecutului. Scăderea efectivelor

militare a fost cel puțin compensată de investițiile în armament, studii recente ale SIPRI arătând cifre înspăimântătoare investite în sectorul militar.

Concentrându-se pe capacitățile de luptă în detrimentul funcțiilor de sprijin de luptă a fost posibil, inițial, ca ministerele de resort să continue să aducă contribuții substanțiale misiunilor alianței militare. Cu toate acestea, deficitul este acum evident, marile puteri terestre ale Europei (Franța, Marea Britanie și Germania, urmate de Italia și Spania) se luptă pentru a menține o forță de teren capabilă.

Armatele occidentale au descoperit în Irak, Afganistan și Liban că au de-a face cu situații complexe și consumatoare de resurse. Acest lucru a generat reticență atât în rândul politicienilor, cât și al publicului de a mai disloca forțe militare în regiuni îndepărtate și pentru o lungă perioadă de timp. Cu toate acestea, rămâne o realitate faptul că prezența fizică a forțelor terestre oferă speranța stabilizării situației în teren. Aceste forțe au adaptabilitatea și capacitatea de a se angaja într-o gamă largă de misiuni, constituindu-se astfel într-o resursă pe care liderii guvernamentali trebuie să o dețină, în cazul în care speră ca țările lor să îndeplinească roluri vizibile în politica externă.

În peisajul de securitate multidimensional și complex de astăzi, reconstruirea statelor, suprimarea terorismului, precum și răspunsul la catastrofe umanitare sunt sarcini de o importanță egală cu capacitatea de a lansa operații militare.

Această lucrare a fost posibilă prin sprijinul financiar oferit prin Programul Operațional Sectorial Dezvoltarea Resurselor Umane 2007-2013, cofinanțat prin Fondul Social European, în cadrul proiectului POSDRU/159/1.5/S/138822, cu titlul „Rețea Transnațională de Management Integrat al Cercetării Doctorale și Postdoctorale Inteligente în Domeniile „Științe Militare”, „Securitate și Informații” și „Ordine Publică și Siguranță Națională” – Program de Formare Continuă a Cercetătorilor de Elită – „SmartSPODAS”.”

NOTE:

1 Richard H. Kohn, *How democracies control the military*, Journal of Democracy, 1997, pp. 140-153.

2 Larry Diamond, *Developing Democracy - Towards Consolidation*, Baltimore and London: The Johns Hopkins University Press, 1999.



3 Robert A. Dahl, *On Democracy*, New Heaven and London: Yale University Press, 1998, pp. 148 - 149.

4 *Ibidem*, p. 34.

5 Andrew Cottey, Anthony Forster, *Reshaping defence diplomacy: new roles for military co-operation and assistance*, Oxford: Oxford University Press, 2004, pp. 31 - 40.

6 Margriet Drent, David Greenwood, Sander Hulsman, Peter Volten, *Organising National Defence for NATO Membership - The Unexamined Dimension of Aspirants*, Readiness for Entry, Harmonie Paper 15. Gronlngen, the Netherlands: The Centre for European Security Studies, 2001.

7 OSCE *The Code of Conduct on Politico-Military Aspects of Security*, 1994.

8 NATO *Partnership for Peace: Framework Document*, 1994.

9 Reka Szernerkenvt, *Central European Civil-Military Reforms at Risk*, Adelphi Paper No.306. 1155, Oxford: Oxford University Press.,1996, pp. 64-67.

10 James Burk, *Theories of Democratic Civil-Military Relations*, Armed Forces & SOCIety, 2002, pp. 7-29.

11 NATO *Membership Action Plan*, 1999.

12 Council of Europe, *Recommendation on the democratic oversight of the security sector*, 1713. 2005.

13 Council of Europe, *European Commission for Democracy through Law*, Study on the Democratic Control of the Armed Forces, CDL-DEM(2007)003, 2007.

14 Heiner Hanggi, Fred Tanner, *Promoting security sector governance In the EU's neighbourhood*, Challiat Paper No. 80, EU Institute for Security Studies (ISS), Conde-sur-Nalreau, France: Corlet Imprlmeur, 2005.

15 Heiner Hanggi, Fred Tanner, *Promoting security sector governance In the EU's neighbourhood*, Challiat Paper No. 80, EU Institute for Security Studies (ISS), Conde-sur-Nalreau, France: Corlet Imprlmeur, 2005.

16 Larry Diamond, *Developing Democracy - Towards Consolidation*, Baltimore and London: The Johns Hopkins University Press, 1999, p. 113.

17 Adam Przeworski, *Sustainable Democracy*, Cambridge: Cambridge University Press,1995, pp. 46 - 48.

18 Heiner Hanggi, Fred Tanner, *Promoting security sector governance In the EU's neighbourhood*, Challiat Paper No. 80, EU Institute for Security Studies (ISS), Conde-sur-Nalreau, France: Corlet Imprlmeur., 2005, p. 8.

19 Heiner Hanggi, Fred Tanner, *Promoting security sector governance In the EU's neighbourhood*, Challiat Paper No. 80, EU Institute for Security Studies (ISS), Conde-sur-Nalreau, France: Corlet Imprlmeur., 2005, p. 15.

20 Margriet Drent, David Greenwood, Sander Hulsman, Peter Volten, *Organising National Defence for NATO Membership - The Unexamined Dimension of Aspirants*, Readiness for Entry, Harmonie Paper 15. Gronlngen, the Netherlands: The Centre for European Security Studies., 2001.

BIBLIOGRAFIE

Burk James, *Theories of Democratic Civil-Military Relations*, Armed Forces & Society, 2002.

Cottey Andrew, Forster Anthony, *Reshaping defence diplomacy: new roles for military co-operation and assistance*, Oxford: Oxford University Press, 2004.

Dahl A. Robert, *On Democracy*, New Heaven and London: Yale University Press, 1998.

Diamond Larry, *Developing Democracy - Towards Consolidation*, Baltimore and London: The Johns Hopkins University Press, 1999.

Drent Margriet, Greenwood David, Hulsman Sander, Volten Peter, *Organising National Defence for NATO Membership - The Unexamined Dimension of Aspirants*, Readiness for Entry, *Harmonie Paper 15*. Gronlngen, the Netherlands: The Centre for European Security Studies, 2001.

Drent Margriet, Greenwood David, Hulsman Sander, Volten Peter, *Organising National Defence for NATO Membership - The Unexamined Dimension of Aspirants*, Readiness for Entry, *Harmonie Paper 15*. Gronlngen, the Netherlands: The Centre for European Security Studies, 2001.

Hanggi Heiner, Tanner Fred, *Promoting security sector governance In the EU's neighbourhood*, *Challiat Paper No. 80*, EU Institute for Security Studies (ISS), Conde-sur-Nalreau, France: Corlet Imprlmeur, 2005.

Kohn H. Richard, *How democracies control the military*, *Journal of Democracy*, 1997.

OSCE, *The Code of Conduct on Politico-Military Aspects of Security*, 1994.

Przeworski Adam, *Sustainable Democracy*, Cambridge: Cambridge University Press, 1995.

Szernerkenvt Reka, *Central European Civil-Military Reforms at Risk*, Adelphi Paper No.306. 1155, Oxford: Oxford University Press, 1996.





EDITURA UNIVERSITĂȚII NAȚIONALE DE APĂRARE „CAROL I”

Redactor-șef: Laura MÎNDRICAN

Corector: Mariana ROȘCA

Tehnoredactare: Gabriela CHIRCORIAN

Grafica: Elena PLEȘANU

ISSN (print) 1584 - 1928

Bun de tipar: 30.09.2015

Lucrarea conține 228 de pagini.

Tipografia Universității Naționale de Apărare „Carol I”

Șoseaua Panduri, nr. 68-72, sector 5, București

e-mail: *buletinul@unap.ro*

Tel. 319.48.80/0215; 0453