



LECTȚII ÎNVĂȚATE PRIVIND EFICIENȚA ALOCĂRII RESURSELOR APĂRĂRII ÎN OPERAȚIILE MULTINAȚIONALE DE INTERES NAȚIONAL

LESSONS LEARNT ON THE EFFICIENCY OF DEFENCE RESOURCE ALLOCATION IN MULTINATIONAL OPERATIONS OF NATIONAL INTEREST

Col.dr. Dorel MIRON*

Dezvoltarea ramurilor economice, a industriei, în principal, a generat mutații importante în toate sectoarele vieții, implicit și asupra domeniului militar. Invențiile și inovațiile din sfera tehnologiilor de vârf au dus la o re poziționare a principalilor factori de putere militară pe plan internațional. Conflictele militare contemporane au arătat supremația sistemelor moderne de armament și o reconfigurare firească a teatrelor de operații. În acest context ne-am pus problema eficienței alocării resurselor pentru apărare, în special pentru operațiile multinaționale de interes național. În urma experienței privind planificarea structurilor militare în operațiile multinaționale, am considerat oportună intervenția mea pentru a formula opinii și de a extrage importante lecții învățate la nivel conceptual.

Prin parcurgerea acestui articol, am speranța de modificare a comportamentului factorilor de decizie și de o schimbare a atitudinilor cu privire la managementul resurselor pentru apărare în operațiile militare.

The development of economic sectors, mainly industry, has generated significant changes in all areas of life, and therefore in the military field. The inventions and the innovations in the sphere of high technologies have led to repositioning the main international factors of military power. Contemporary military conflicts have shown the supremacy of modern weaponry and a natural reconfiguration of the theaters of operations. In this context, we questioned the efficiency of resource allocation for defense, especially in the multinational operations of national interest. Following the experience with planning military structures in multinational operations, we considered our intervention to be pertinent in order to formulate opinions and draw important lessons learned at the conceptual level.

By this approach, we hope to alter the behavior of the decision makers and to make a change of attitudes on defense resource management in military operations.

Cuvinte-cheie: securitate; abordare sistemică; eficiență; resurse particularizate; protecție multidimensională; reglare anticipativă.

Keywords: security; systemic approach; efficiency; custom resources; multidimensional protection; anticipatory adjustment.

Transformarea societății contemporane sub impactul invențiilor și inovațiilor tehnologice din toate domeniile au îndreptat statele puternic industrializate către noi re poziționări și orientări pentru satisfacerea propriilor interese economice și pentru o manifestare tot mai insistentă a puterii militare. Nevoia de reprezentare și de afirmare a statelor sau alianțelor a crescut foarte mult, iar problema siguranței și securității la nivel socio-economic și militar a devenit una dintre

problemele majore ale stabilității regionale și internaționale. Sunt cunoscute eforturile tot mai mari pentru menținerea climatului de normalitate internațională, uneori grav afectat de accidente și alte evenimente nedorite, cum ar fi cele din spațiul aerian american, 11 septembrie 2001 sau incidentul companiei Malaysia Airlines din 17 iulie 2014 în spațiul aerian ucrainian etc. În opinia mea, în urma studiului reacțiilor la nivel internațional cu privire la modalitățile de gestionare a evenimentelor nedorite, acestea au un foarte mare impact asupra vieții social-economice și militare, unde am observat caracterul sistemic al acțiunilor pe baza

*Statul Major al Forțelor Terestre
e-mail: doreliron@hotmail.com



anumitor tipologii a interacțiunilor între diferite instituții cu responsabilități în domeniul protecției și securității.

Pentru formularea lecțiilor învățate în urma studiului integrativ asupra felului în care au fost planificate forțele militare în teatrele de operații, dar și în zonele de postconflict, am adoptat o manieră proprie orientată pe obținerea de rezultate viabile la nivel conceptual. În esență, am exploatat caracterul integrativ al operațiilor planificate de tip multinațional și am concentrat atenția pe modalitățile de planificare a resurselor de apărare prin prisma interacțiunilor din mediul ostil și forțele proprii, pe un control al sistemului în condiții de eficiență prin feedback. Înțelegerea caracterului întrunit al acțiunilor forței combinate cu o pregătire informativă realistă a câmpului de luptă poate duce la o planificare eficientă a resurselor de apărare și, implicit, la îndeplinirea obiectivelor. Caracterul multinațional suprapus acțiunilor în medii combinate prin acțiuni terestre, aeriene și/sau navale a determinat formularea unei noi probleme de *protecție multidimensională* care reclamă planificări paralele a mai multor categorii de forțe. Aceste forțe astfel planificate trebuie văzute nu doar ca o sumă de acțiuni și ca o singură acțiune, dar de o complexitate mult mai ridicată. Complexitatea la rândul ei este generatoare de un consum ridicat de resurse de planificare, dar avantajul acesteia devine net superior sumei mai multor planificări, care de cele mai multe ori sunt eronate sau defectuos ajustate pe secvențele de luptă planificate.

Ca o primă lecție învățată, în contextul pregătirii operațiilor multinaționale de interes național, consider oportună intervenția mea prin a atrage atenția asupra a trei indicatori pentru aprecierea și evaluarea planificării resurselor militare, și anume: *eficiență*, *eficacitate* și *economicitate*. Eficiența, în sensul cercetării mele, exprimă dimensiunea optimă a raportului determinat între eforturile materiale și nemateriale (consumul de resurse materiale, umane și conceptuale) și efectele comensurabile sau estimative ce se pot obține de pe urma obiectivelor finanțate în această direcție. Eficacitatea exprimă raportul dintre efectele obținute și cele prevăzute, corelarea optimă între ce am prevăzut și ce am obținut la finalul acțiunii. Economicitatea exprimă raportul dintre eficacitatea cheltuielilor resurselor de apărare alocate și gradul de realizare a rezultatelor prevăzute. Pentru înțelegere, aș dori să explicitez

ce înseamnă o *resursă conceptuală*. Este cunoscut faptul că pentru armonizarea acțiunilor militare, în special cele multinaționale cu desfășurare simultană în mai multe medii de acțiune terestru, aerian sau/și naval este necesară existența unei concepții de acțiune performantă. Această concepție de acțiune are la bază un mecanism procesual complex de luare a deciziei. Aici intervine *resursa nematerială*, pe care am denumit-o „resursa conceptuală” adică modalitatea de a judeca lucrurile, de a exprima realitatea, de a înțelege contextul în care urmează să se desfășoare operațiile planificate. Față de această resursă nematerială putem raporta celelalte resurse și putem caracteriza indicatorii de apreciere eficiență, eficacitate și economicitate. În cel de-al doilea război din Golf, Saddam Husein, deși avea pregătite resurse materiale considerabile de apărare, el nu a beneficiat de o resursă nematerială, conceptuală adecvată situației în care se găsea. Chiar dacă pare relativ greu de cuantificat resursa conceptuală, aceasta poate fi exprimată în valori unități de doctrină, de planuri viabile de contingentă, schemele de apărare antiaeriană, elementele procedurale de acțiune, concepțiile de realizare a fluxurilor de aprovizionare, normele de aplicare etc. Desigur, pentru toate cele exprimate mai sus, se impune un personal înalt calificat pentru operaționalizarea doctrinelor, conceptelor și realizarea unei concepții de acțiune performantă, superioară adversarului care să poată rezista situației de conflict.

O altă lecție învățată și formulată la nivel conceptual constă în abordarea sistemică a acțiunilor planificate ce urmează a fi executate. Procesul de planificare a acțiunilor militare face referire directă la o anumită modalitate de definire a spațiului de confruntare militară, de identificare și de numire a cadrului acțional, care în urma propriilor observații poate fi foarte diferit perceput la nivelul structurilor militare participante la operații în context multinațional. Percepțiile diferite ale conflictului se răsfrâng implicit asupra definirii cadrului de acțiune militară care este generat de așa-numitul „background” al fiecărei categorii de forțe și apartenența ei statală. Este foarte importantă înțelegerea aspectelor legate de lucrul întrunit la nivelul forței, identificarea oportună a diferențelor la nivel conceptual cu privire la modalitatea de întrebuițare și susținere logistică, de înlocuire a unor părți afectate și de regenerare a elementelor importante ale operației militare în ansamblul ei.

În acest sens am propus formularea și cunoașterea scopului unic urmărit de întregul sistem, care nu este egal cu suma tuturor scopurilor forțelor participante. Scopul unic al sistemului trebuie să reflecte toate celelalte scopuri ale tuturor forțelor participante și de aceea se impune la nivelul fiecărei structuri participante identificarea reperelor de control prin care unitatea centrală își desfășoară actul de comandă. Aici putem interveni și realiza o integrare a tuturor senzorilor cu rol reglator după o schemă funcțională dată ca în figura 1.

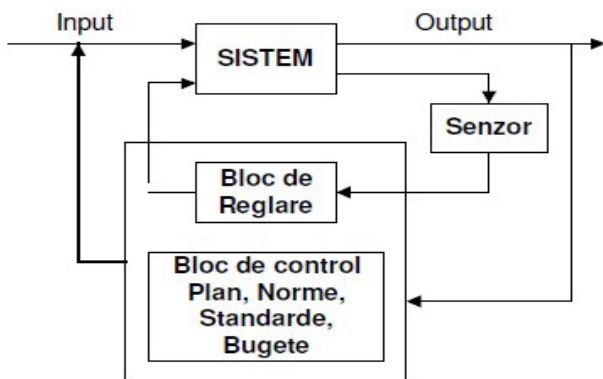

Fig. 1 Variantă de schemă conceptuală de integrare a senzorilor și control prin feedback

Din figura 1 rezultă importanța resursei nemateriale (bloc de control, plan, norme, standarde, bugete etc.) care se comportă ca un filtru de exprimare a realității din teren așa cum este transmisă de către senzorii integrați.

A treia lecție identificată la nivel conceptual este formulată pe baza capacității de previziune sau de predicție asupra realității. Aici trebuie să facem o paranteză cu privire la ceea ce înseamnă realitatea câmpului de confruntare sau a teatrului de operații. Intervenția militară este o soluție de rezervă sau chiar considerată ca fiind ultima soluție a imposibilității de rezolvare a divergențelor pe cale pașnică. Starea de normalitate și de securitate poate fi contaminată prin apariția unor focare de conflict sau materializarea unor evenimente aflate sub incidența riscului. Planificarea operațiilor militare vin ca un răspuns direct la solicitarea pentru rezolvarea stării de anormalitate. Tranziția de la anormalitate către normalitate prin intervenție militară poate fi de durată, cu pierderi de vieți omenești și distrugerii materiale considerabile care în final pot degenera într-o altă criză militară sau de altă natură. Cert este faptul că realitatea stării de normalitate de după conflict nu poate fi celei de normalitate de dinaintea

conflictului și din perspectiva sistemică aceasta reclamă o atitudine nouă de planificare. Din păcate este foarte greu de anticipat în ce direcție poate degenera conflictul militar și cum anume trebuie să realizezi planificarea resurselor de apărare astfel încât să putem vorbi despre o deplinătate a eficienței, a eficacității și a economicității. Propun o nouă abordare a planificării resurselor de apărare prin integrarea unui bloc de monitorizare – predicție cu rol de generare a resurselor particularizate pe unitatea de moment important al acțiunilor militare. În urma integrării blocului de monitorizare – predicție putem obține o schemă de control de tip anticipativ după modelul din figura 2.

Conceptul de planificare și realizarea controlului de tip anticipativ ne arată nevoia de cunoaștere a realității prin alocarea și integrarea resurselor nemateriale. De aceea, anticiparea anumitor evenimente nu este suficientă dacă nu poate fi susținută de resurse adecvate, dimensionate pentru o anumită secvență a operației. Această abordare presupune identificarea mai multor opțiuni de răspuns, de luare în considerare a riscurilor care se pot materializa, dar și a oportunităților care pot avea loc la un anumit moment dat. Formularea cursurilor de acțiune și realizarea jocului de război par a fi suficiente pentru a formula riscurile și a identifica oportunitățile. O altă propunere constă în abordarea cursului de operații în context multinațional, care din punctul meu de vedere

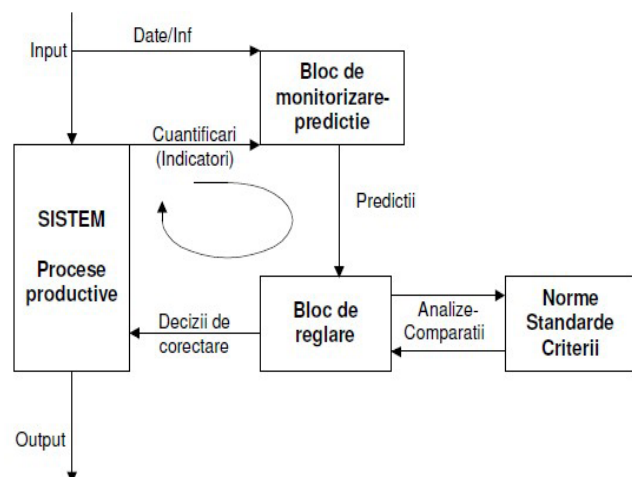

Fig. 2 Schemă procesuală de luarea deciziei de tipul controlului anticipativ (feed-forward)

presupune punerea la punct a unui algoritm de realizare a acoperirilor funcționale pe unitatea de eveniment. Un asemenea algoritm presupune înțelegerea neajunsurilor, a diferențelor generate



de unele particularități ale forței, de modul ei de acțiune în context multinațional suprapus peste interacțiunea cu adversarul și implicit cu efectele câmpului de luptă extins.

Retrospectiv, participarea militarilor Armatei României la misiunile multinaționale de anihilare a terorismului și de sprijinire a păcii sau umanitare este dovada profesionalismului și a valorii demonstrate în toate misiunile la care au participat. Aceste misiuni de tip coaliție s-au desfășurat sub egida NATO, UE sau ONU sunt expresii ale îndeplinirii angajamentelor pe care România și le-a asumat ca membru al comunității internaționale. Tot în acest context, au fost identificate și afirmate principii specifice acțiunilor multinaționale din perspectiva realizării pregătirii și instruirii forței. Sub auspiciile de eficientizare a actului de conducere și de întrebuințare echilibrată a forței, afirm nevoia de aplicare, implementare a celor mai bune lecții învățate și identificarea unor noi direcții inovative pe baza înțelegerii „mecanismelor” de generare, distribuire și redistribuire a resurselor de apărare în context intern și internațional. Cu alte cuvinte, dacă se cunoaște sau mai corect spus, se interpretează realist o anumită problemă încă din faza de planificare, consider că nu este necesară asumarea unui risc identificat cu privire la potențialul de apariție a unui eveniment nefavorabil legat de respectiva problemă, pentru ca, abia ulterior, acesta să fie transformat în „lecție învățată”.

Susțin planificarea resurselor unei forțe în așa-numitul *context de interacțiune*. Identificarea și formularea contextului reprezintă atributul planificatorilor militari și nu obligația expresă a executanților de a formula lecții învățate după materializarea asumării anumitor riscuri identificate sau nu, pe timpul acțiunii – prin exploatarea unei oportunități. De cele mai multe ori menționez faptul că a fost observată eficiența acțiunilor în operațiile multinaționale, doar dacă în spatele lor a existat o planificare amănunțită, iar forțele au fost acomodate într-un cadru de acțiune întrunit și a fost eliminată rutina acțională specifică fiecărei forțe participante.

Datorită introducerii conceptelor noi formulate în urma lucrului practic în domeniul meu de interes am obținut și recomand o concepție nouă de dimensionare a forței multinaționale care poate fi realizată nu doar pe criterii de mărime a structurii, ci mai degrabă pe criterii de însumare cumulativă

a capacităților forțelor planificate ce urmează a fi angajate. Apreciez că valorizarea unor astfel de principii mai sus exprimate pot produce modificări în comportamentul factorilor de decizie și recomand deschiderea spre identificarea altor și altor metode, principii și modele conceptuale inovative pentru promovarea eficienței și dimensionării corecte a forțelor în context multinațional. Mai menționez faptul că, în concepția mea, realitatea postconflict nu este și nu poate fi starea finală dorită, ea poate reflecta trăsături asemănătoare cu ceea ce s-a planificat și aceasta doar în contextul unei exploatare eficiente și susținute a resurselor nemateriale de apărare, de cele mai multe ori ignorate. Recomand planificatorilor militari o aplecare spre înțelegere diferențiată a problemelor privind întrebuințarea forței, dimensionarea acțiunilor și încadrarea acestora în timp, cu exploatarea cunoștințelor teoretice și de fundamentare a cadrului operațional în context întrunit și de interacțiune cu mediul și forțele adverse.

Lucrarea a beneficiat de suport financiar prin proiectul cu titlul „**Studii doctorale și postdoctorale Orizont 2020: promovarea interesului național prin excelență, competitivitate și responsabilitate în cercetarea științifică fundamentală și aplicată românească**”, număr de identificare contract POSDRU/159/1.5/S/140106. Programul este cofinanțat din Fondul Social European prin Programul Operațional Sectorial Dezvoltarea Resurselor Umane 2007-2013. **Investește în Oameni!**

BIBLIOGRAFIE

Băhnăreanu Cristian, *Factorii de natură economică: factori generatori de securitate și insecuritate?*, Revista Colocviu strategic, nr. 14/2005.

Bari Ioan, *Probleme globale contemporane*, Editura Economică, București, 2003.

Benoit Emile, *Defence and Economic Growth in Developing Countries*, Lexington, 1973.

Diamescu Andrei Marius, *Fundamente economice ale sistemului de securitate națională*, Editura Cideince „Costin C. Kiritescu” București, 2009;

Ispas Lucian, *Dimensiuni ale modernizării capacităților militare*, Editura A.F.T. „N. Bălcescu”, Sibiu, 2014.



Martin Iulian, *Raționament și argumentare în planificarea operațiilor*, Editura UNAp „Carol I”, București, 2015.

Roman Daniel, *Security of the airspace of the land forces from the perspective of the air defence response systems*, Bulletin of „Carol I” National Defence University, București, 2015.

Russel Bertrand, *Economie și securitate*, Editura Institutul European, Iași, 2004.

<http://www.leavenworth.army.mil/threats/index>

<http://.fas.org/man/dod-101/army./docs/astmp>
www.NATO.int, NATO Strategic Concept, Washington Summit, 1999.

http://.globalsecurity.org/military/ops/allied_force